



ESPAÑA

19	ES	11	21	22	10	Y
NÚMERO				223696		
FECHA DE PRESENTACION				17 SET. 1976		

MODELO DE UTILIDAD

223696

5 MAR. 1977
e

30	PRIORIDADES:	31	NUMERO	32	FECHA	33	PAIS
----	--------------	----	--------	----	-------	----	------

47	FECHA DE PUBLICIDAD	51	CLASIFICACION INTERNACIONAL
			A45C

54	TITULO DE LA INVENCIÓN
	"ESTUCHE PARA OBJETOS DE REGALO".

71	SOLICITANTE (S)
	D. José ROMEU Llacuna

	DOMICILIO DEL SOLICITANTE.
	BARCELONA - Puigjaner, 5, bajos int.

72	INVENTOR (ES)
----	---------------

73	TITULAR (ES)
----	--------------

74	REPRESENTANTE
	D. Alfonso Durán Olivella

MEMORIA DESCRIPTIVA

La presente memoria descriptiva y los dibujos complementarios adjuntos hacen referencia a un estuche para objetos de regalo, por ejemplo, de joyería tales como collares, pulseras, anillos, colgantes y similares, caracterizado por su avanzada línea de diseño con respecto a las realizaciones ya conocidas y utilizadas para estos fines, aportando ventajosas cualidades de orden práctico, por cuanto mejora sensiblemente las condiciones de alojamiento de los artículos a contener que, al propio tiempo, quedarán adecuadamente protegidos.

Este estuche, aparte de su función contenedora, tiene por objeto actuar como elemento presentador o exhibidor, realizando considerablemente el efecto estético del objeto de que se trate, por lo que está particularmente indicado para su utilización y aplicación en los casos en que el contenido se destine a artículo de regalo.

El estuche para objetos de regalo que más adelante se describirá en detalle, comprende dos marcos de escasa altura, mutuamente relacionados en una porción de sus contornos por una zona expandida, muy flexible, en funciones de bisagra, posibilitando la superposición coincidente de ambos marcos, recibiendo cada uno de ellos en su interior otro marco, destinado a soportar una placa de naturaleza esponjosa, sometida a un trata-

miento superficial para mejorar sus condiciones de presentación tal como, por ejemplo, flocado, forrado o cualquier otro análogo. Todo ello queda dispuesto en el interior de una caja, integrada por dos mitades su-
5. perponibles y en la que se han previsto medios de cierre.

Para una mejor comprensión de las características generales que concurren en este estuche para objetos de regalo, se acompañan a la presente memoria
10. unos dibujos descriptivos, en los que se ha representado un caso práctico de realización del mismo, según los principios de las reivindicaciones, con la particularidad de que las figuras diseñadas deberán ser observadas en sentido amplio y general, y sin carácter
15. restrictivo alguno, dada su condición meramente informativa.

En los dibujos:

La figura 1 es una representación, vista en perspectiva, de las partes componentes del estuche ob-
20. jeto del presente Modelo de Utilidad.

La figura 2 es una representación, vista en sección transversal, de este estuche para objetos de regalo.

La figura 3 se refiere a un detalle, visto
25. asimismo en perspectiva, del propio estuche, y la figura 4 a una sección transversal de la parte de la articulación.

Al objeto de facilitar la localización de las distintas partes constitutivas en este estuche pa-
30. ra objetos de regalo, se han situado números en las fi

guras, relacionados con las descripciones que se realizan a continuación.

- Este estuche está formado por dos marcos -1- y -2-, de paredes ligeramente divergentes y mutuamente relacionados por la parte expandida -3-, de condición flexible y en la que se definen dos cavidades alargadas -4- y -5- en situaciones paralelas, destinadas para el alojamiento del muelle de acero -6- en forma de C angular, de suerte que una de las ramas quede ubicada en la terminación de la cavidad -4- en tanto que la otra lo hará en la -5- para obligar a la separación de los marcos, cuando ambos se encuentren dispuestos en superposición coincidente, actuando a manera de bisagra elástica.
15. En el interior de los marcos -1- y -2- se encuentran, a su vez, otros marcos -7- y -8- definiendo ambos, en sus contornos, los rebordes -9- y -10- dirigidos hacia el interior, habiéndose previsto en sus esquinas unas expansiones -11-, en las que se han practicado sendos taladros cónicos -12-, rebordeados en sus caras inferiores en la mitad de sus respectivos contornos según el faldón -13-. Estas expansiones están destinadas a asentarse en los apoyos -14-, previstos en correspondencia en los marcos -1- y -2-, con facultad de retención por introducción del tetón -15- en el taladro -12- y del faldón -13- en la abertura conjugada -16-.

30. En los marcos -7- y -8- se encuentran alojadas las placas -17- y -18- esponjosas y recubiertas por las envolventes -19- y -20-, destinadas a mejorar el

acabado superficial de las placas, para un mejor efecto estético del interior del conjunto.

Las partes descritas, una vez montadas adecuadamente, quedan dispuestas en el interior de una caja, integrada por sendas mitades -21- y -22- de costados, divergentes. Las láminas -23- y -24- constituyen los fondos de la caja, siendo ésta última sensiblemente convexa exteriormente.

El cierre del estuche está constituido por la pestaña -25- destinada a encajar en la cavidad -26- prevista a tal efecto en la mitad superior de la caja exterior. Los entrantes -27- y -28- permiten el acoplamiento de la expansión -29-, derivada del elemento de cierre -25-, y de la zona expandida -3- que relaciona los marcos -1- y -2- respectivamente. Asimismo el entrante -30-, previsto en el marco -1-, permite la disposición de la pestaña de cierre -25-.

La pieza de tela -31-, de seda o similar, recubre la zona de la articulación, ocultando el elemento elástico -6- y sus alojamientos -4- y -5- y sirve, a la vez, de limitadora para la apertura del estuche.

Todo cuanto no afecte, altere, cambie o modifique la esencia del estuche descrito, será variable a los efectos del actual Modelo.

N O T A.

Se reivindica como objeto de este registro por Modelo de Utilidad:

- 1.- Estuche para objetos de regalo, comprendiendo dos marcos mutuamente relacionados, con posibilidad de situarse en superposición coincidente, encontrándose situados en sus esquinas internas inferiores medios de anclaje para el afianzamiento y retención de otro marco que comporta en su interior una placa esponjosa, recubierta por una envolvente suntuaria, caracterizado esencialmente porque los marcos exteriores y los situados en su interior tienen sus costados sensiblemente divergentes, quedando el conjunto alojado, a su vez, en sendos marcos de paredes asimismo divergentes, acoplables en los costados de los marcos por interposición de un saliente de éstos en un entrante previsto al efecto en aquéllos, constituyéndose las superficies de fondo por unas láminas ligeramente convexas.

- Sean cuales fueren las circunstancias que concurren en la esencialidad del Modelo de Utilidad, definido en la anterior reivindicación, cuyo objeto es:

2.- "ESTUCHE PARA OBJETOS DE REGALO".

- Consta la presente memoria de seis hojas foliadas, mecanografiadas por una sola cara y de los di

bujos unidos a la misma.

Barcelona, 17 SET. 1976

P.A. de D. José ROMEU Llacuna,

ALFONSO DURAN

P. P.

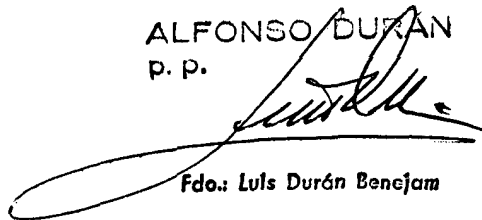
A handwritten signature in black ink, appearing to read 'Lluís Durán Bençjam', written over a horizontal line. The signature is stylized and cursive.

Fdo.: Lluís Durán Bençjam

DV/mc.

FIG. 1

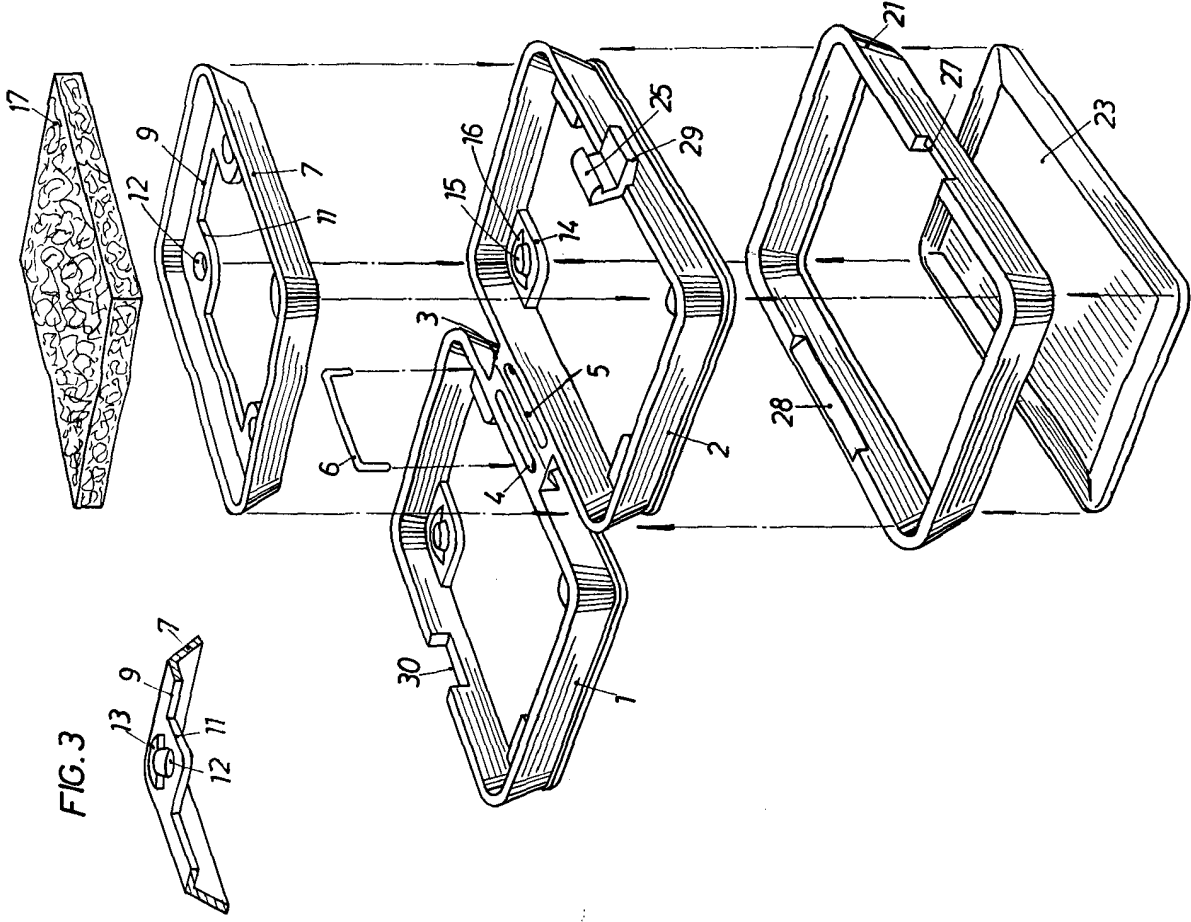

FIG. 2

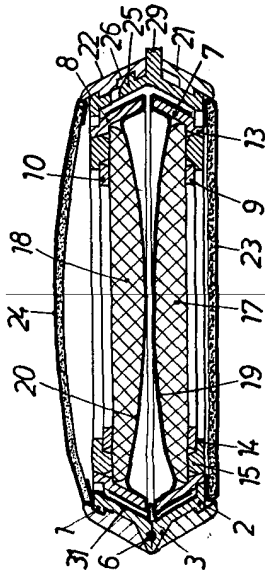
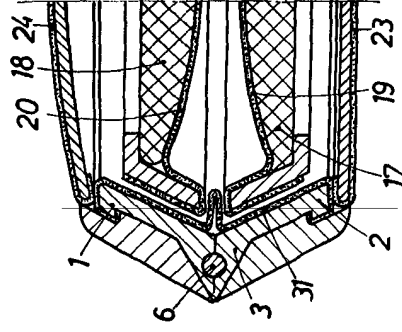

FIG. 4



BARCELONA, 17 DE SET. 1976

P. A.
ALFONSO...

[Signature]