



ESPAÑA

19 ES	11 21	NUMERO 223662	10 Y
	22	FECHA DE PRESENTACION 9 octubre 1976	

MODELO DE UTILIDAD

30 PRIORIDADES:	32 FECHA	33 PAIS
31 NUMERO		

47 FECHA DE PUBLICIDAD	51 CLASIFICACION INTERNACIONAL H01 Q
------------------------	---

54 TITULO DE LA INVENCIÓN
"ANTENA PARA AUTOMÓVILES".

71 SOLICITANTE (S)
Don Alejandro BLASCO CANFRÁN

DOMICILIO DEL SOLICITANTE
Barcelona, Calle Dalmases, 30, bajos

72 INVENTOR (ES)

73 TITULAR (ES)

74 REPRESENTANTE
Don Ignacio PONTI GRAU

La presente invención se refiere a una antena para automóviles de constitución extraordinariamente sencilla, de colocación muy fácil y en cualquier posición.

5 Las antenas conocidas para automóviles deben instalarse en el exterior de la carrocería, lo cual significa un inconveniente, ya que la instalación y la propia antena resultan costosas, aparte de estar sujeta a deterioros de cualquier orden.

10 Este inconveniente ha sido totalmente suprimido mediante la antena objeto de la invención, la cual puede colocarse en cualquier punto del vehículo, aún en su interior.

15 La antena en cuestión consta esencialmente de un filamento autoinductor arrollado alrededor de un núcleo ferromagnético, cuyo conjunto queda encerrado en una cubierta aislante, sobresaliendo al exterior de la misma dos cables de conexión que parten del filamento arrollado.

20 Para la mejor comprensión de cuanto queda descrito en la presente memoria, se acompaña un dibujo en el que, tan sólo a título de ejemplo, se representa un caso práctico de realización del objeto de la invención.

25 En dicho dibujo, la figura 1 es una vista esquemática en sección longitudinal de la antena; y la figura 2 es una sección transversal.

La antena para vehículos descrita consta en el dibujo de un filamento autoinductor -1- arrollado alrededor de un núcleo -2- ferromagnético. El conjunto está

protegido por una cubierta aislante -3-, de la cual sobresalen dos cables de conexión -4- para conectar la antena al receptor.

5 La cubierta aislante -3- puede ser en forma de caja, como la que se ha representado en el dibujo, o bien formar un relleno unido al conjunto radiocaptor, en forma compacta, para evitar que las vibraciones del vehículo perjudiquen el dispositivo.

10 La antena descrita puede instalarse en cualquier punto del vehículo, y no es necesario hacerlo en su parte exterior, lo cual significa una gran ventaja, al hacer dicha instalación más sencilla, a la vez que la antena queda así totalmente protegida de la intemperie.

15 En definitiva, además de un beneficio económico al ser más simple la constitución y la instalación del radiocaptor, se obtiene un mayor rendimiento al no estar expuesta a la acción de la intemperie.

20 Serán independientes del objeto de la invención los materiales empleados en la construcción de las distintas piezas que componen la antena, formas y dimensiones de las mismas y cuantos detalles accesorios puedan presentarse, siempre y cuando no afecten a su esencialidad.

REIVINDICACIONES

1. Antena para automóviles, caracterizada esencialmente por el hecho de que consta de un filamento autoinductor arrollado alrededor de un núcleo ferromagnético, quedando el conjunto protegido por una cubierta aislante de la cual sobresalen al exterior dos cables de conexión que parten del filamento.

2. Antena para automóviles, según la reivindicación anterior, caracterizada por el hecho de que la cubierta aislante tiene una configuración a modo de caja hueca.

3. Antena para automóviles, según la reivindicación 1, caracterizada por el hecho de que la cubierta aislante forma una masa compacta en cuyo interior queda ocluido el núcleo y el filamento arrollado a su alrededor.

4. Antena para automóviles.

La presente memoria descriptiva consta de cuatro hojas foliadas escritas a máquina por una sola cara.

Barcelona, 9 de octubre de 1976

Alejandro BLASCO CANFRAN

I. PONTI

p.a. p.p.



FIG. 1

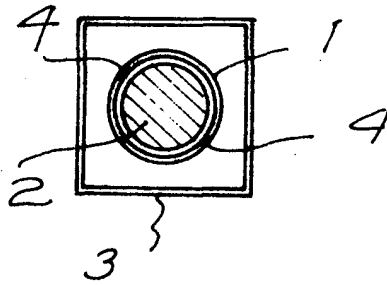
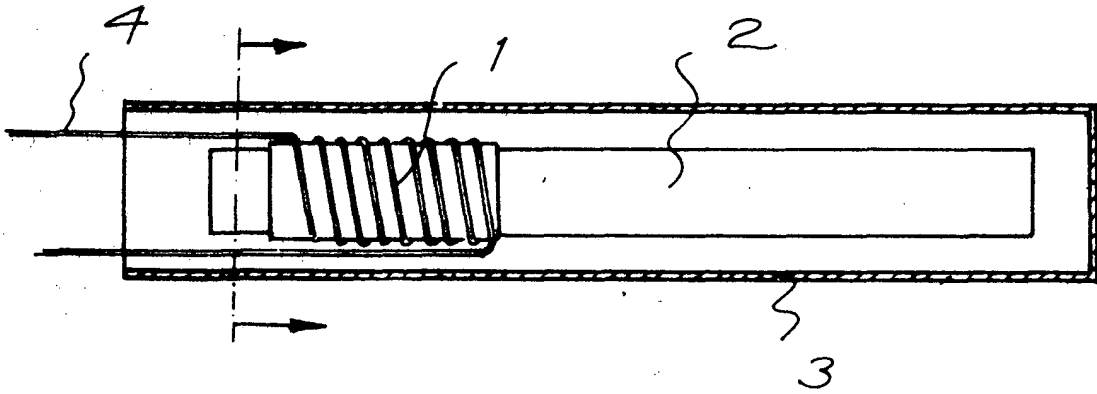

FIG. 2

Barcelona, 9 de octubre de 1976

P.a. I. PONTI

P. P.

2/173/1