



ESPAÑA

19	ES	11	NUMERO	10	Y
		21	<b>223655</b>		
		22	FECHA DE PRESENTACION		
			7-10-76		

MODELO DE UTILIDAD

- 5 MAR 1977 7 OCT 1976

30	PRIORIDADES:	32	FECHA	33	PAIS
31	NUMERO				

47	FECHA DE PUBLICIDAD	51	CLASIFICACION INTERNACIONAL
			B 65 D

54	TITULO DE LA INVENCIÓN
	"ENVASE EXPOSITOR PARA JUNTAS Y ACCESORIOS"

71	SOLICITANTE (S)
	D. Antonio GUIMARAENS CARUNCHO, de nacionalidad española.

	DOMICILIO DEL SOLICITANTE
	MADRID/-Isaac Peral, 56

72	INVENTOR (ES)
	El solicitante.

73	TITULAR (ES)
	El Solicitante.

74	REPRESENTANTE
	D. José M <sup>a</sup> TORO ARENAL, Agente Oficial.



En la presente memoria descriptiva se declara un objeto de nueva creación para su protección registral como Modelo de Utilidad con arreglo a la legislación reguladora de la Propiedad Industrial que, como expresa el enunciado, recae

5.- sobre un envase expositor para juntas y otros accesorios, bien sean para automóviles o motores o máquinas en que, dadas las características de ellos puedan ser utilizables.

Los envases de que se trata son especialmente aplicables, además de las juntas, unitarias o en juego, para arandelas, correas de transmisión trapezoidales, placas y accesorios, preferiblemente de poco espesor y, en fin cualquiera otro elemento que convenga presentar para su examen y en perfectas condiciones de conservación y protección.

15.- Aparte de la vistosidad que con estos envases se consigue, es interesante tener en cuenta su reducido costo y que se presta a la adaptación a cualquier forma perimetral, con la ventaja de que, al apilarse, se pueden leer las indicaciones y referencias que figuren en las pertinentes etiquetas adheridas a los costados, permitiendo de este modo

20.- extraer la unidad que se requiera solamente.

Para facilitar la interpretación del invento, en el plano adjunto se presenta, solo a título de ejemplo, una forma práctica de realización industrial, a la que se contraerá la descripción en lo sucesivo.

25.- En el referido plano, la fig. 1 muestra una porción de perfil constitutivo del envase.

La fig. 2 presenta una parte de perfil armado a otra parte de base del envase.

La fig. 3 representa un envase visto en planta.

30.- La fig. 4 es una sección fraccionada del envase mos-



trado en la fig. 3.

De acuerdo con el plano y enunciación anterior, el invento está esencialmente constituido por una plancha base (1) de un material apropiado, que puede ser cartón o lámina de plástico entre otros utilizables, que adopta la forma perimetral conveniente, rectangular, cuadrilateral, poligonal de diferente número de lados, circular, oval, elipsoida-  
35.- loidal o mixta, como asimismo convencionalmente conformada según convenga al objeto a envasar y de un cerco (2) formado por una serie de piezas consistentes en listones de sección cuadrada, preferiblemente de una materia plástica expandida de poco peso y con rigidez suficiente para que conserve su conformación, que longitudinalmente lleva practicado un cajeadado (3) por el cual se acopla a las planchas base  
40.- (1) introduciéndose los bordes de esta en el cajeadado por dos, tres o la totalidad de lados que presente la plancha para formar un borde continuo de la altura prevista y forma propuesta para alojar el producto a que el envase se destina, envolviéndose el conjunto constituido, después de colocado el producto, con lámina de papel transparente o no, o  
45.- funda prevista.  
50.-

Descrita suficientemente la naturaleza del invento y forma práctica para su industrialización, debe hacerse expresa manifestación sobre que evidentemente es susceptible de aquellas variantes de orden constructivo, empleo de materiales y elementos accesorios que pueda sugerir la técnica y realización práctica, sin que ello se aparte del ámbito proteccional que se especifica en la nota reivindicatoria.  
55.-



60.-

R E I V I N D I C A C I O N E S

1ª).- "ENVASE EXPOSITOR PARA JUNTAS Y ACCESORIOS" que se caracteriza por estar esencialmente constituido por una plancha base, de cualquier materia apropiada, tal como el cartón, cortada con la forma prevista, bordeándose con un cerco compuesto por las tiras de un material semi rígido, preferiblemente de plástico expandido, suficientes para cubrir el perímetro de la plancha base, cuyas tiras llevan practicado por el lado correspondiente una ranura o cajeadado en el que se introduce y fija la plancha base a la altura prevista para el depósito contenedor, cerrándose el conjunto por envoltorio transparente, opaco o mixto.

65.-

70.-

2ª).- "ENVASE EXPOSITOR PARA JUNTAS Y ACCESORIOS".

La presente memoria descriptiva consta de cuatro hojas foliadas y mecanografiadas por una sola cara, componiendo un total de setenta y cinco líneas, incluidas las presentes.

Madrid, 7 de Octubre de 1.976.-

JOSE M. TORO  
P. P. \$

Edu. Andrés Borges

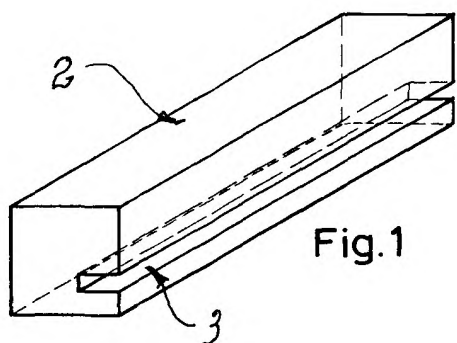

Fig. 1

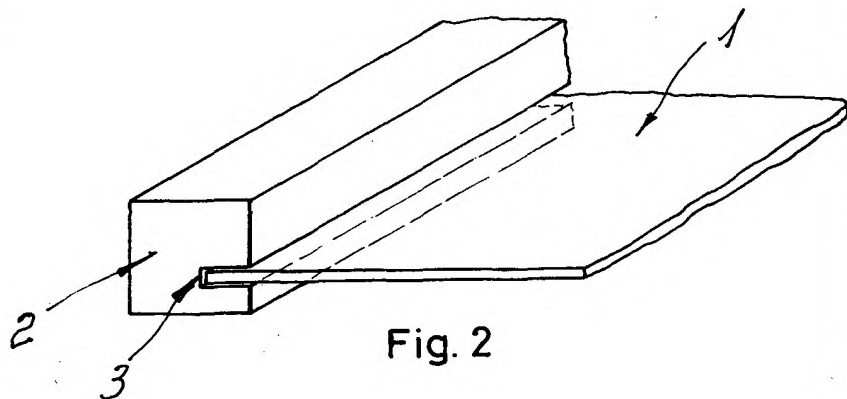
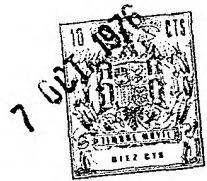

Fig. 2

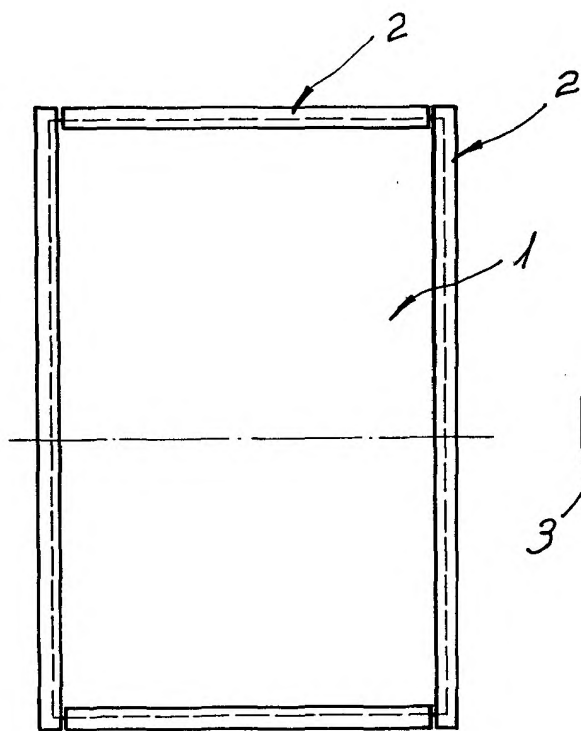

Fig. 3

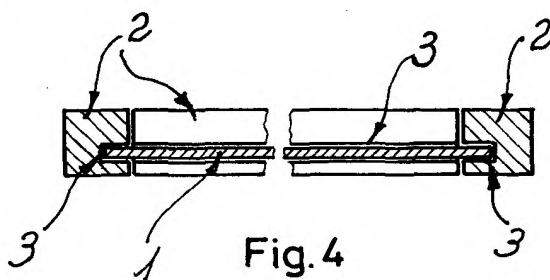

Fig. 4

Madrid, 7 Octubre de 1976.

p. a.

JOSE M.º TORO

D. P.

Edo.º Andrés Borel