

10 FEB



223649

223649

25 MAR 1977

A 63 B

MODELO DE UTILIDAD
POR VEINTE AÑOS
EN ESPAÑA

Solicitado a favor de D. ANGEL ALONSO MIGUEL Y D. MANUEL ROSADO HERRERO, de nacionalidad española, con domicilio en MADRID, C/ Corazón de María, 3

P O R

=====" BANCO PARA EJERCICIOS DE MIEMBROS "====

=====
====

MEMORIA DESCRIPTIVA
=====

Trata el Modelo de Utilidad al que corresponde esta Memoria Descriptiva de un aparato para aplicaciones fisioterápicas, muy esencialmente concebido y realizado para la práctica de ejercicios de recuperación, preparación física, adelgazamiento, etc., dirigidos a los miembros superiores, inferiores y tronco.

El citado aparato adopta la forma de un banco, provisto de un amplio asiento y un conjunto mecánico situado a uno y otro lado del citado asiento de manera gemela, cuyo conjunto mecánico está provisto de medios a través de los cuales es posible regular la intensidad del ejercicio, de acuerdo con las necesidades técnicas que cada tratamiento requiera.

El banco para ejercicios de miembros que es objeto de ésta solicitud de Modelo de Utilidad representa pues una notable novedad en el campo de su especialidad, aportando ventajas que se desprenden de su estudiada y no por ello menos sencilla construcción, siendo merecedor, en función de dichas características de novedad y utilidad, del privilegio de explotación exclusiva que para el mismo se solicita, al amparo del derecho que reconoce el art. 171 del vigente Estatuto Ley de Propiedad Industrial.

Con el fin de facilitar la comprensión de la descripción que de éste objeto se lleva a efecto a continuación, se acompaña a la Memoria una hoja de dibujos en la que se ha representado un ejemplo de ejecución preferido, que no tiene carácter limitativo, sino simplemente ilustrativo y que podrá estar sujeto por tanto a modificaciones de detalle en todo aquello que no altere, de un modo fundamental, su propia finalidad característica.

En el plano:

La única FIGURA muestra una vista frontal y de conjunto del banco objeto de la invención, habiéndose establecido referencias numéricas para designar las distintas partes y elementos que lo componen.

De conformidad y haciendo referencia constante al



ejemplo de ejecución que se ha representado, el banco para
ejercicios de miembros comprende sustancialmente un soporte
base -1- sobre el que apoya el conjunto y el que está pro-
visto de sendas patas de apoyo al suelo para conseguir su -
5 perfecta estabilidad funcional.

Sobre el soporte base -1- se acopla un asiento -
-2-, destinado al usuario, convenientemente almohadillado y
tapizado y que mantiene la suficiente amplitud para permi-
tir la realización de cualquier ejercicio con la mayor segu-
10 ridad y comodidad.

A cada uno de los lados de éste soporte-base -1-
y en disposición gemela para los dos, se integra un conjunto
mecánico que está constituido por dos barras radiales -3- y
-4-, susceptibles de adoptar distintas longitudes al ajustar
15 telescópicamente sobre ellas unas alargaderas, cuya posición
funcional queda fijada a través de los correspondientes tor-
nillos de apriete -7-.

La barras radiales -3- y -4- están montadas pivo-
tantes sobre un eje transversal, comprendiendo en su monta-
20 je un disco selector -5- que se fija a la armadura a través
de las cajas dobles -6-, provistas de rodamientos a bolas.

En las extremidades de las barras -3- y -4-, tan-
to en posición interior como exterior es posible acoplar y
mantener fijos, a través de los medios correspondientes -8-,
25 los diferentes dispositivos, tales como elementos almohadi-
llados -9-, pesas -10-, etc., empleados en la realización -
de los ejercicios requeridos.

El soporte-base -1-, comprende un pivote que posi-
bilita el almacenamiento de las pesas-retén.

30 Descrito suficientemente el objeto de la solicitud

10 FEB



sólo resta añadir que en su realización podrán introducirse todas aquellas modificaciones de detalle que no alteren su esencialidad, pudiendo afectar a cambios de forma, materia, dimensiones, etc., y en general a todas las que tengan un carácter accesorio ó complementario, debiendo quedar todas ellas incluidas en la protección que se recaba.

5

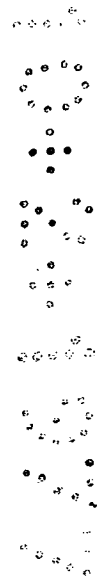

10 FEB. 1977



- 5 -

NOTA REIVINDICATORIA
= = = = =

En este Modelo de Utilidad se reivindica:

5 1.- Banco para ejercicios de miembros, caracteri-
zado por comprender un soporte-base sobre el que se acopla
un asiento de gran amplitud, destinado al usuario y que se
previene adecuadamente almohadillado y tapizado, a cada la-
do del cual se han dispuesto sendos componentes mecánicos
de idéntica constitución entre sí, disponiendo cada uno de
ellos de dos barras telescópicas radiales, pivotantes en un
10 eje transversal con disco selector fijo a la armadura median-
te cajas dobles, con rodamientos a bolas.

15 2.- Banco para ejercicios de miembros, de conformi-
dad con la 1ª reivindicación caracterizado por que en los
extremos de las barras, tanto interior como exteriormente,
se disponen medios que posibilitan acoplar indistintamente
los dispositivos necesarios para la realización del ejerci-
cio requerido.

20 3.- Banco para ejercicios de miembros, de conformi-
dad con la 1ª y 2ª reivindicación, caracterizado porque
el soporte-base dispone de un pivote que facilita el alma-
cenamiento de las pesas-retén.

4.- "BANCO PARA EJERCICIOS DE MIEMBROS".

25 De conformidad en un todo en lo esencial y fines-
industriales a lo descrito en la precedente memoria descrip-
tiva y gráficamente representado en los adjuntos planos pa-

.../...

10 FEB 1977



ra su mejor comprensión.

Esta memoria consta de SEIS hojas escritas ó mecanografiadas por una sola cara a doble espacio.

Madrid. 10 FEB. 1977

Por autorización de los interesados.

JOSE LOPEZ CORTES
P.P. *[Handwritten Signature]*



D. ANGEL ALONSO MIGUEL
D. MANUEL ROSADO HERRERO

223649

-HOJA UNICA-

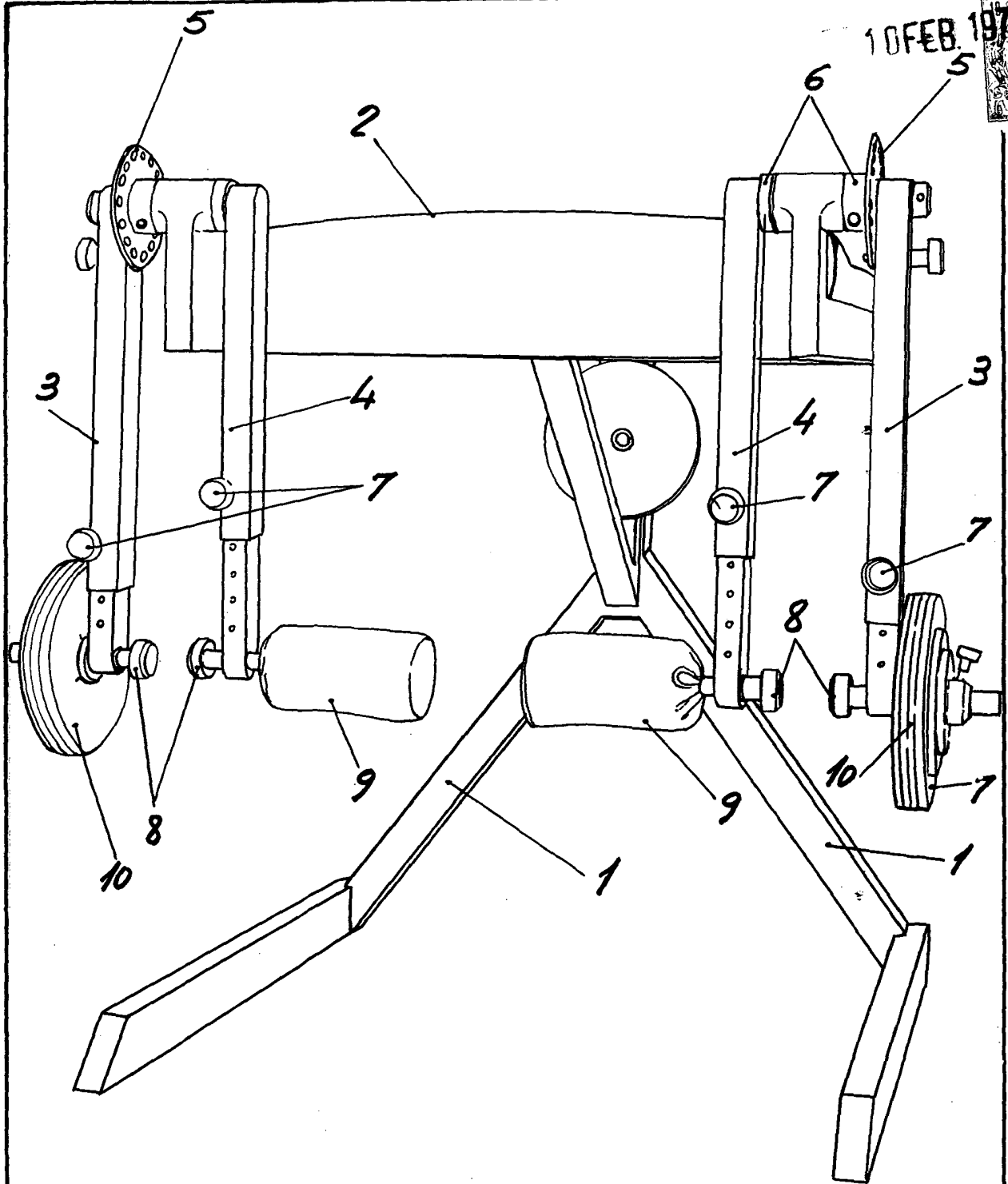

Escala variable
Madrid:

10 FEB 1977

JOSE LOPEZ CORTES
P. P.