



ESPAÑA

10	ES	11	223628	10	Y
		21			
		22	FECHA DE PRESENTACION		
			- 6 OCT 1976		

MODELO DE UTILIDAD

C-4 MAR. 1977

30	PRIORIDADES:	32	FECHA	33	PAIS
31	NUMERO				

47	FECHA DE PUBLICIDAD	51	CLASIFICACION INTERNACIONAL
			B 62 J

54	TITULO DE LA INVENCIÓN
"DISPOSITIVO DE ACOPLAMIENTO DE CESTILLAS A BICICLETAS Y SIMILARES"	

71	SOLICITANTE (S)
D. JUAN EGEEA SALINAS, Sucesor de Manufacturas del Alambre "ARAEZ"	

DOMICILIO DEL SOLICITANTE.	
MARTORELL (Barcelona), Industria, 4 Polígono "LA TORRE"	

72	INVENTOR (ES)

73	TITULAR (ES)

74	REPRESENTANTE
D. MANUEL DE RAFAEL GARCIA	

MEMORIA DESCRIPTIVA

Se refiere el presente modelo de utilidad a un dispositivo de acoplamiento de cestillas a bicicletas y similares, que presenta sensibles mejoras cara a la función a que se destina y en relación con todo lo conocido hasta el momento en este sentido.

En efecto, actualmente las cestillas acoplables a bicicletas, ciclomotores, etc. disponen para tal acoplamiento de accesorios tales como bridas o similares que además suelen ser diferentes en cada marca o tipo de bicicleta y/o ciclomotor. Ello exige además una expresa manipulación de montaje o desmontaje que puede evitarse con la utilización del presente dispositivo.

También este dispositivo se caracteriza por poder aplicarse con carácter universal a toda clase de vehículos del tipo descrito, siendo sumamente simple, sólido y fácil de acoplarse respecto al vehículo, economizando las operaciones de montaje y desmontaje, pudiendo prescindirse perfectamente de disponer de los accesorios citados tales como bridas con tornillos, correas y similares.

El presente dispositivo consta, en esencia, de tres zonas de enganche, de actuación a pinza sobre los brazos laterales y la tija central del manillar, configuradas dichas zonas por simples varillas dobladas y solidarizadas a la cestilla.

Con el fin de facilitar la explicación

se acompaña a la presente memoria descriptiva de una hoja de dibujos, en la que se ha representado un caso práctico de realización, el cual se cita sólo a título de ejemplo no limitativo del alcance del presente modelo de utilidad.

En dichos dibujos:

La figura 1 es una vista en perspectiva del dispositivo en cuestión.

La figura 2 se corresponde con otra perspectiva de una cestilla dotada del propio dispositivo y acoplada a un vehículo como bicicleta o similar, representando a trazos su manillar.

Según tales figuras, el dispositivo de acoplamiento de cestillas a bicicletas y similares objeto del presente modelo de utilidad está constituido por dos varillas -1-2- repetidamente dobladas y solidarizadas preferentemente por soldadura entre sí y al varillaje de una cestilla conformada por un marco superior trapecial -4- y otras varillas en "U" -3- entre laterales.

Las dobladuras de aquellas varillas -1- y -2- son tales que configuran, cada una, un gancho superior en pinza -5-6- mientras que entre ambas conforman horizontalmente otro gancho central -7- también en pinza.

Con ello la sujeción de la cestilla a la bicicleta o similar se efectúa por tres puntos, a saber, los brazos -8-9- del manillar y la tija central -10- del mismo, y simplemente a presión sobre ellos. También dicha estructura es tal que

a mayor peso en la cestilla mejor sujeción del dispositivo.

El modelo, dentro de su esencialidad, puede ser llevado a la práctica en otras formas de realización que difieran sólo en detalle de la indicada únicamente a título de ejemplo, a las cuales alcanzará igualmente la protección que se recaba. Podrá, pues, fabricarse este dispositivo con los medios y materiales más adecuados y con los accesorios más convenientes, por quedar todo ello comprendido en el espíritu de las siguientes reivindicaciones.

REIVINDICACIONES

Se reivindica como objeto del presente modelo de utilidad:

1.- Dispositivo de acoplamiento de
5 cestillas a bicicletas y similares, caracterizado esencialmente por estar constituido por varillas solidarizadas a la zona superior de la cestilla y dotadas para configurar dos ganchos superiores en pinza abiertos hacia abajo para adaptarse a los brazos del
10 manillar de una bicicleta o similar, y un gancho central sustancialmente horizontal ajustable también a pinza en la tija central del propio manillar.

2.- "DISPOSITIVO DE ACOPLAMIENTO DE CESTILLAS A BICICLETAS Y SIMILARES".

15 Consta la presente memoria descriptiva de cuatro hojas mecanografiadas y de una lámina de dibujos.

Madrid, a -6 OCT 1976

D. JUAN EGEE SALINAS
p. a.

MINISTERIO DE ECONOMIA
E. P. A.

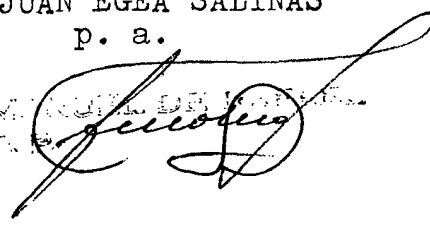

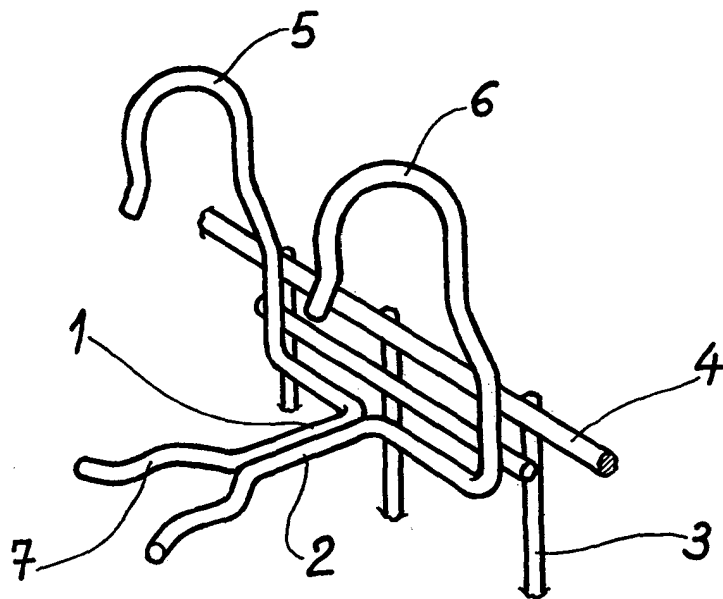

Fig. 1

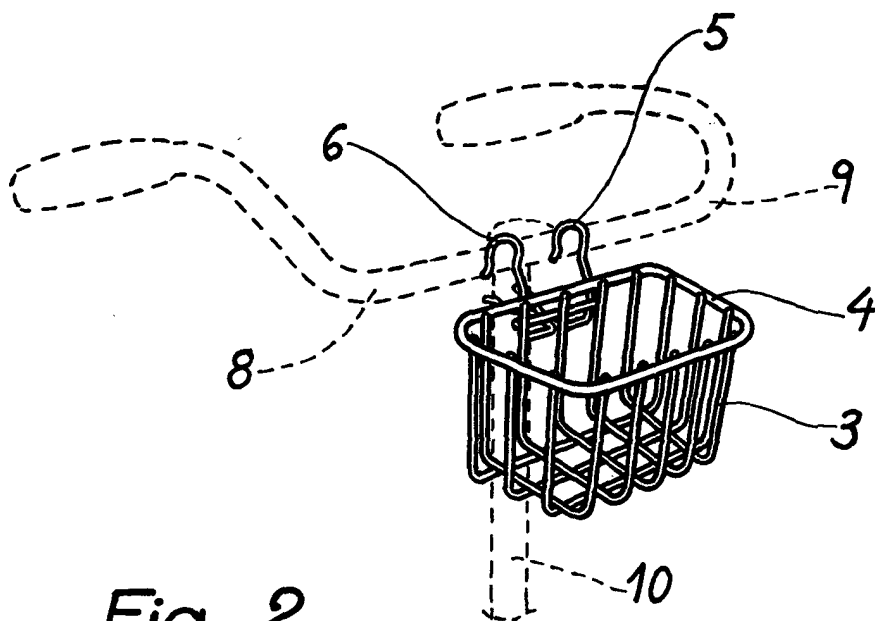

Fig. 2

Madrid, 6 Octubre 1976

Juan Egea Salinas