



ESPAÑA



(19) ES	(11) NUMERO 223606	(10) Y
	(21)	
	(22) FECHA DE PRESENTACION - 5. OCT. 1976 -	

MODELO DE UTILIDAD

(30) PRIORIDADES:	(32) FECHA	(33) PAIS
(31) NUMERO		

(47) FECHA DE PUBLICIDAD	(51) CLASIFICACION INTERNACIONAL A22C
--------------------------	--

(54) TITULO DE LA INVENCIÓN
"MAQUINA DE HACER HAMBURGUESAS"

(71) SOLICITANTE (S)
Don Francisco ROYO CASADEMONT

DOMICILIO DEL SOLICITANTE
Travesía del Torrente nº. 1 SELLERA DE TER (Gerona)

(72) INVENTOR (ES)

(73) TITULAR (ES)

(74) REPRESENTANTE
A. ARICHA FERNANDEZ



El Modelo de Utilidad a que se refiere la presente Memoria está destinado a garantizar la fabricación y explotación en exclusiva, y en todo el territorio nacional, de una máquina de hacer hamburguesas.

5. Dicha máquina consta esencialmente de una tolva que descarga sobre un disco giratorio dotado de varias cavidades, las cuales se llenan de carne picada al pasar bajo aquella, y se vacían después de forma automática en un conducto o bandeja conveniente. Su rapidez y producción es muy superior a los de otros dispositivos de accionamiento manual existentes, y está especialmente indicada para establecimientos expendedores de carne y hoteleros, sin excluir naturalmente, su aplicación doméstica.

10. Para una correcta interpretación se describe, a continuación, un caso de realización práctica, a título de ejemplo, no limitativo de una máquina según la invención, acompañándose de una hoja de dibujos en la que:

15. La fig. 1 representa una vista en alzado de la presente máquina.

20. La fig. 2 ilustra una vista en planta superior de la misma.

Y las figs. 3 y 4 son sendos detalles seccionados de dicha máquina.

25. Según lo diseñado (figs. 1 y 2) podemos apreciar la tolva -5-, el plato giratorio -6- dotado de cavidades -7- a manera de moldes, la pista anular -8-, la leva circular -9- y la peana -10- que en su interior aloja el motor de accionamiento -11- y las correspondientes transmisiones.

30. La tolva -5- dispone en su fondo de unas palas -12- que, accionadas por aquel motor -11- a través de la oportuna transmisión (no representada), remueven la carne picada



35. y la conducen con una cierta presión al orificio -13- que descarga sobre el plato giratorio -6- accionado por el mismo motor -11-, llenando cada cavidad o molde -7- que pasa por debajo del dicho orificio -13-.

40. Sobre el fondo de cada cavidad -7- (fig. 3) hay un disco -14- susceptible de ser elevado, en el que se ha solidarizado un vástago -15- descendente de su cara inferior que atraviesa el fondo de cada cavidad y queda sujeto por un muelle -16- que tira de él hacia abajo, manteniendo descendido el disco -14-. El extremo libre de cada vástago -15- discurre sobre la pista anular -8- que presenta una doble rampa ascendente-descendente -17- inmediatamente antes de la tolva -5- según el sentido de giro del plato -6-; al entrar los vástagos -15- en dicha rampa -17- y ascender por ella producen la elevación de su disco respectivo -14- que expulsará hacia arriba la hamburguesa moldeada en su cavidad -7-, y al sobresalir totalmente del plato -6- ésta chocará con el tope deflector -18- que la enviará a un conducto o bandeja oportuna -19-.

50. La leva circular -9- provista de la manija -20- y situada bajo la pista anular -8- sirve para elevar o descender, mediante un leve giro, el nivel de dicha pista -8- (fig. 4) y en consecuencia, todos los discos -14- de las cavidades -7-, modificando la altura útil de estas cavidades, y en definitiva el grueso de las hamburguesas.

55. Se sobreentiende que en el presente caso, serán variables cuantos detalles de construcción y acabado, no alteren, cambien o modifiquen la esencia de la invención.

60.

N O T A



Descrito el objeto y utilidad de la invención, lo que se declara como no divulgado ni practicado en España, comprende las siguientes reivindicaciones:

65. 1ª.- Máquina de hacer hamburguesas, caracterizada por comprender esencialmente una tolva, un plato horizontal giratorio accionado por el oportuno motor y una pista anular sustentados en una adecuada peana de la máquina; el plato giratorio está dotado de una serie de cavidades abiertas por la cara superior del mismo y equidistantes de su centro, en tanto que la tolva está dispuesta sobre el referido plato y es secante al mismo, estando provista en su fondo de unas palas que giran alrededor de un eje vertical accionado por el mismo motor y remueven la carne picada dispuesta en el interior, conduciéndola con cierta presión a un orificio efectuado en dicho fondo y coincidente con la trayectoria de aquellas cavidades del plato giratorio, de forma que se van llenando a medida que pasan por debajo de dicho orificio; en el fondo de dichas cavidades se ha previsto un disco dotado de un vástago descendente de su cara inferior que, atravesando dicho fondo, sobresale por debajo del plato y queda sujeto por un muelle que tira de él hacia abajo manteniendo al disco respectivo en posición descendida, al propio tiempo que el extremo inferior de los vástagos discurre sobre la pista anular la cual, inmediatamente antes de la tolva según el sentido de giro, posee una doble rampa ascendente-descendente que produce la elevación eventual de los vástagos al pasar por ella, y por consiguiente, la elevación del disco respectivo el cual expulsará hacia arriba y afuera del plato la hamburguesa conformada, en cuyo momento ésta chocará con un tope deflector previsto al efecto sobre el mismo plato y después del tramo
- 70.
- 75.
- 80.
- 85.
- 90.



ascendente de la rampa, desviándose hacia un descargadero conveniente.

95. 2a.- Máquina de hacer hamburguesas, según la anterior reivindicación, caracterizada porque la pista anular se asienta sobre una leva circular provista de una manija y susceptible de ascender o descender ligeramente con el giro manual de la misma en uno u otro sentido, todo ello al objeto de regular la elevación o descenso de la pista anular, y por tanto, de todos los vástagos que discurren sobre ella, el disco solidario de los cuales modificará la profundidad o cabida útil de su respectiva cavidad y en definitiva el grueso de la hamburguesa a conformar.
- 100.

3a.- MAQUINA DE HACER HAMBURGUESAS.

105. Según se describe y reivindica en la presente Memoria descriptiva de consta de cinco hojas foliadas y escritas por una sola cara y acompañada de una hoja de dibujos.

Madrid, a 5 de Octubre de mil novecientos setenta y seis.

P.A.,

A. Aricho

p. p.

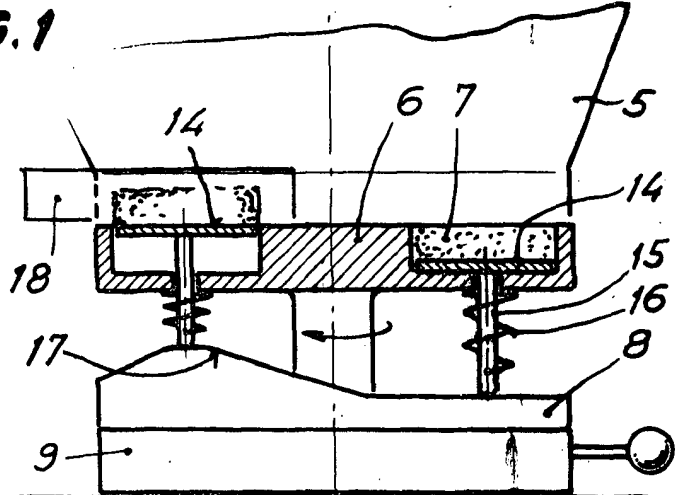
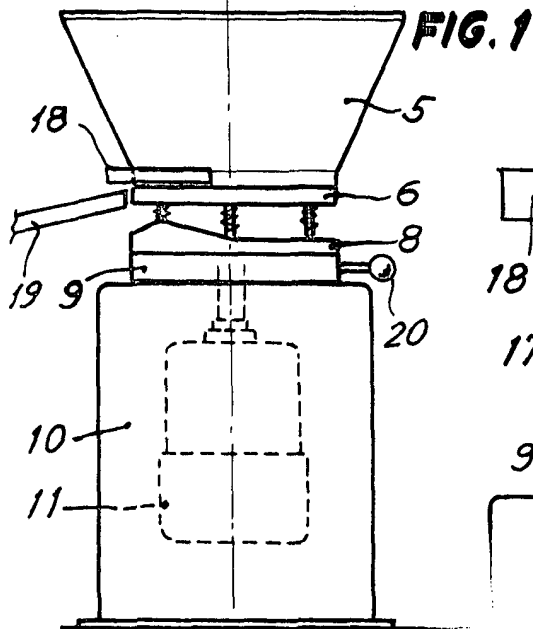

FIG. 3

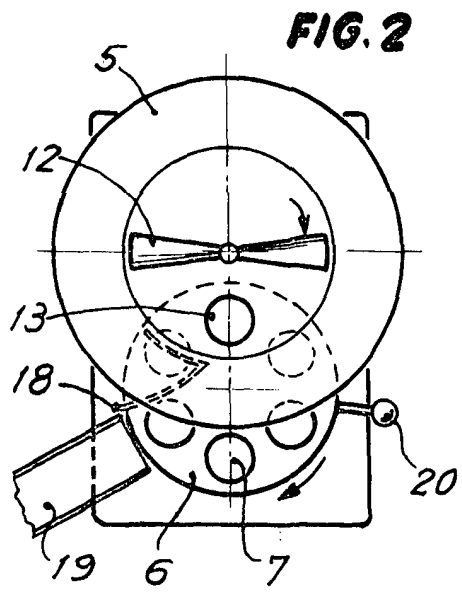

FIG. 2

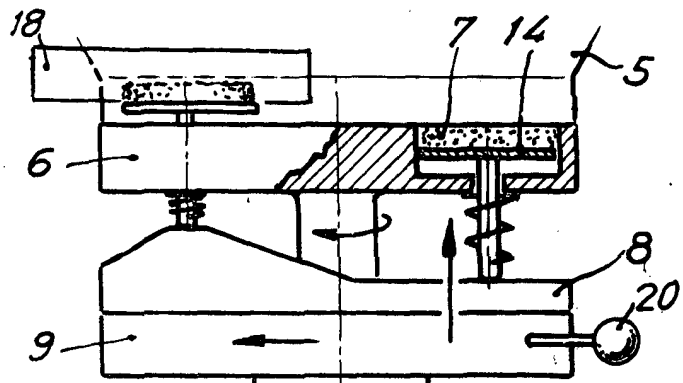

FIG. 4

Madrid, 5 Octubre 1976.
p. a. A. Aricho
p. p.
Aricho

Escala variable