

223551



223551

MEMORIA DESCRIPTIVA

PARA UNA PATENTE DE INTRODUCCION, POR DIEZ AÑOS, EN
ESPAÑA, A FAVOR DE LEVOLOR LORENTZEN, INC., ESTABLE-
CIDA EN EE.UU. NEW JERSEY, HOBOKEN, 720 MONROE STREET.

Por:

“PERFECCIONAMIENTOS INTRODUCIDOS EN LA CONSTRUCCION
DE LAS PERSIANAS DE TIRO”

La presente invención se refiere a las persia-
nas de tiro y comprende una forma nueva y perfeccionada
de barra inferior, de barra de basculamiento y de barra
superior para dichas persianas.

5. Las persianas de tiro están provistas de una ba-

223551

1 / AGO.



5. rra inferior que se extiende a la anchura de la persiana y a la cual están sujetos los extremos inferiores de las cintas de escalera y, corrientemente, los de las cuerdas de elevación. Esta barra es más gruesa y pesada que los listones intermedios de persiana y en el pasado se hacía corrientemente de madera, aún cuando los listones intermedios se hacían de acero. Muchas persianas de tiro están también provistas de sólidas barras superiores y de basculamiento de madera que a menudo se aproximan, en sus dimensiones generales, a la barra inferior.
- 10.

15. En la forma representada en la presente invención, la barra inferior, la barra de basculamiento, y la barra superior están constituidas por sistemas, en general similares, de piezas de chapa metálica laminada y estampada, constituidas principalmente por un cuerpo acanalado y por una tapa metálica para dicho cuerpo, de chapa metálica elástica y arqueada transversalmente, que es preferiblemente un listón intermedio metálico de persiana. El cuerpo de la barra es tal que puede servir igualmente bien en una barra superior, una barra de basculamiento o una barra inferior.
- 20.

25. Varios accesorios auxiliares, como anclas para el extremo de las cintas de escalera y las cuerdas de elevación y accesorios de extremo para el cuerpo de la barra, completan el sistema de la barra inferior, de la barra superior y de la barra de basculamiento. Las partes individuales de la barra son mantenidas unidas en cada caso por el ajuste mutuo de partes, resultando supérflua toda unión especial o soldadura de las partes de cada sistema. Algunos de los accesorios son útiles en más de una de las tres barras.

30. Un objeto de la presente invención es el de proporcio-



nar una barra inferior, de basculamiento y superior de persiana de tiro que sea rígida, duradera y fácil de montar.

- Otro objeto es el de crear una barra inferior, superior y de basculamiento para persiana de tiro que pueda ser fabricada económicamente con piezas de chapa metálica laminada y estampada.
- 5.

- Otro objeto de la invención es el de crear un sistema perfeccionado de cuerpo acanalado adecuado para ser usado en barras inferiores, barras superiores y barras de basculamiento de persianas de tiro.
- 10.

Otro objeto aún es el de perfeccionar de manera general las barras inferiores, superiores y de basculamiento de persianas de tiro.

- Otros objetos y objetos referentes a detalles y economías de construcción, montaje y uso aparecerán más claramente por la detallada descripción siguiente.
- 15.

- La presente invención está claramente definida en las reivindicaciones adjuntas. En las reivindicaciones, así como en la descripción, las partes están identificadas a veces por nombres específicos por razones de claridad y de conveniencia, pero tal nomenclatura tiene que entenderse como teniendo el significado más amplio compatible con el contexto y con el concepto de la invención tal como ésta se distingue de lo ya conocido en la correspondiente especialidad. La mejor forma en la que se ha considerado aplicada la invención está ilustrada en los adjuntos dibujos que forman parte de la memoria y en los cuales:
- 20.
- 25.

- La Fig. 1 es un alzado de frente de una persiana de tiro provista de unas barras inferior, superior y de basculamiento conformes a la forma preferida de la presente invención.
- 30.

223551

1 / AGO.



ción.

La Fig. 2 es un alzado de extremo de la persiana de la Fig. 1 vista desde la derecha de la Fig. 1.

5. La Fig. 3 es una sección transversal de la barra superior y de la barra de basculamiento por la línea 3-3 de la Fig. 1.

La Fig. 4 es una sección vertical longitudinal y fragmentaria de la persiana por la línea 4-4 de la Fig. 2.

10. La Fig. 5 es una sección transversal de la barra inferior por la línea 5-5 de la Fig. 1.

La Fig. 6 es una vista en perspectiva fragmentaria de una parte de extremo de la barra inferior.

15. La Fig. 7 es una vista en perspectiva fragmentaria de un ángulo inferior de la persiana que comprende un extremo de la barra inferior, representándose con sus piezas separadas con respecto a la barra el accesorio de extremo de la barra.

20. La Fig. 8 es una vista en perspectiva de una variante de accesorio de extremo de la barra inferior que también puede ser usado como accesorio de extremo para la barra de basculamiento.

La Fig. 9 es un alzado del pasador representado en el accesorio de extremo de la Fig. 8.

25. La Fig. 10 es una vista en perspectiva del extremo que coopera con el basculador de la barra de basculamiento, estando representado separado con respecto a la barra de basculamiento el accesorio de extremo que coopera con el basculador.

30. La Fig. 11 es una vista en perspectiva del lado inferior de un ancla de cinta de escalera y de cuerda de elevación para la barra inferior de una persiana de dos cuerdas de elevación.

223551

17 AGO.



5. La Fig. 12 es una vista en perspectiva del lado inferior de un ancla de cinta de escalera y polea de cuerda para incorporar a la barra inferior de una persiana de tiro de cuatro cuerdas de elevación, pudiéndose usar este accesorio también como polea de cuerda en la barra superior de la persiana representada.

La Fig. 13 es una vista en perspectiva de un ancla de cinta de escalera para la barra de basculamiento.

10. Con referencia a los dibujos, y particularmente a las Figs. 1, 2 y 4, se ve que la persiana de tiro representada en los mismos posee una barra superior 20 mediante la cual la persiana está montada adyacente a una abertura en la pared con adecuados soportes de instalación, no representados aquí, análogos a los que se muestran en la Patente estadounidense Nº 2.281.043 del mismo solicitante. La barra de basculamiento 24 está montada giratoria, en posición paralela a la barra superior y a corta distancia debajo de ésta, en un mecanismo de basculamiento 21 montado en un extremo de la barra superior 20 y en un soporte 22 combinado de bloqueo de la cuerda y de sustentación de la barra de basculamiento, montado en el extremo opuesto de la barra superior. El basculador 21 puede ser del tipo representado en la Patente estadounidense número 2.226.623 concedida el 31 de diciembre de 1940. El accesorio 22 de soporte y de bloqueo de la cuerda puede ser del tipo representado en la Patente estadounidense Nº 2.120.284 concedida el 14 de junio de 1938.

30. Un par de cintas de escalera 25,26, sujetas a corta distancia de los extremos de la barra de basculamiento 24, sostiene listones intermedios 26 y una barra inferior 27 de la persiana. Un par de cuerdas de elevación 37,37 son intro-



ducidas de la manera corriente a través de la barra superior y pasan por ranuras previstas en la barra de basculamiento y en los listones intermedios, estando anclados dentro de la barra inferior los extremos de dichas cuerdas de elevación.

5. En la forma representada de la invención, los listones intermedios 26 están constituidos por delgadas tiras elásticas y transversalmente arqueadas de chapa metálica. La organización general descrita en este párrafo y en el anterior es bien conocida en la especialidad.

10. Habiéndose descrito la organización general de una forma de persiana de tiro a la que pueden ser incorporadas las barras inferior, superior y de basculamiento perfeccionadas, se describirán ahora detalladamente dichas barras.

15. Con referencia particular a las Figs. 3 y 7, se verá que el cuerpo de la barra superior 20, de la barra de basculamiento 24 y de la barra inferior 27 comprende un trozo de canal de chapa metálica de idéntica forma cortado en un trozo de tal canal de longitud indeterminada. En cada caso, una tapa elástica de chapa metálica está prevista para el lado abierto del canal con el fin de obtener una barra de sección transversal cerrada. Primero se describirá detalladamente la barra inferior.

20. Con referencia a la Fig. 5, está previsto un canal 28 de sección transversal de forma igual en toda su longitud.

25. Este canal posee una base plana 29 y lados generalmente paralelos 30,30 que terminan en bordes longitudinales 31,31 vueltos hacia dentro e inclinados hacia arriba. La base 29 del canal 28 está doblada hacia arriba formando un par de estrechos pliegues 32,32 que se extienden entre y sobre los bordes longitudinales 31,31 y a igual distancia de la línea central

30.

223551

17 AGO



longitudinal del canal. Los pliegues 32,32 forman nervios longitudinales que sirven para reforzar notablemente el canal contra toda curvatura y que sirven para otros fines que se explicarán más adelante.

5. Una tapa metálica 35 está prevista para el canal 28. Dicha tapa es elástica y normalmente un poco arqueada transversalmente, estando fabricada con el material de listón empleado para los listones intermedios de la persiana. La tapa 35 es preferiblemente idéntica a los listones intermedios 26
10. y puede estar constituida por el listón intermedio más bajo de la persiana. En correspondencia de cada cuerda de elevación 37,37, la tapa 35 está provista de una ranura transversal 36 para el paso de la cuerda de elevación, siendo idénticas las ranuras 36 de la tapa, en su forma y posición, a las
15. ranuras 36 (Fig. 7) de los listones intermedios de la persiana.

- La barra inferior 27 está provista de los accesorios necesarios para cooperar con las cuerdas de elevación 37,37 y las cintas de escalera 25, así como de los accesorios para
20. cerrar los extremos del canal 28 y retener la tapa 35 en su posición. En la forma de la presente invención representada en la Fig. 7, las cuerdas de elevación 37,37 terminan dentro de la barra inferior, estando provista esta persiana de dos cuerdas de elevación. Anclas 39 están previstas dentro de la
25. barra inferior, una por cada cinta de escalera, y sirven para sujetar los extremos inferiores de los dos ramos de una cinta de escalera 25, así como para recibir el extremo inferior de una cuerda de elevación 37. Este ancla, representada mejor en las Figs. 7 y 11, está constituida por una pieza de chapa metálica estampada. La parte central 40 de la pieza estampada
- 30.

223551

17 AG 5



5. está provista de un agujero central 41, provisto de una brida tubular o collar 42 (Fig. 5) que sobresale ligeramente hacia arriba de la parte central 40. El collar 42 del ancla 39 es de un diámetro adecuado para recibir una cuerda de elevación 37 y también para ajustarse en una ranura 36 de cuerda de elevación de la tapa 35, como se explicará más adelante.

10. La parte central 40 del ancla 39 puede también estar provista de dos dedos 44 y 45 estampados en ella y que se extienden debajo de - y generalmente paralelos a - la parte central 40 del ancla. El dedo 44 sobresale longitudinalmente con respecto a la parte central 40 del ancla y proporciona un saliente alrededor del cual puede hacerse pasar un lazo 46 de la cuerda de elevación 37. El dedo 45 se encuentra algo más cerca de la parte central 44 del ancla 39, de modo que el extremo de la cuerda de elevación 37 puede ser metido debajo de este dedo, que lo sujeta a fricción, reteniendo así el lazo 46 alrededor del dedo 44.

15. La parte central plana 40 del ancla 39 es de anchura conveniente, de modo que, una vez colocada en el canal 28, cubre la parte central del canal incluidos los pliegues - 20 32,32 de la misma (Figs. 5 y 7). Esta parte central se funde con bridas 47,47 dispuestas simétricamente y que se extienden hacia abajo y hacia fuera. Cada una de estas bridas está provista de un par de dedos alineados y opuestos, dirigidos 25. hacia dentro, 49 y 50, que yacen principalmente en un plano ligeramente inferior al plano de la brida 47. El dedo 49 es mucho más corto que el dedo 50. Estos dedos son de anchura adecuada para recibir el extremo a modo de lazo de un ramo de cinta de escalera, como se ve en la Fig. 11, manteniéndose 30. se cerrado el lazo de la cinta de escalera de todo modo ade-

223551



cuado, como por ejemplo por la grapa s-s. Los ángulos extremos 51 de las bridas 47,47 se extienden algo más allá de la parte central de las bridas, para proporcionar el juego necesario en a para los ramos de la cinta de escalera 25 cuando el ancla 39 está dispuesta en el canal 28.

Los extremos del canal 28 están cerrados por un accesorio de extremo 52 de chapa metálica estampada y de la configuración general representada en las Figs. 5, 6, 7 y 8. El accesorio de extremo 52 posee una pared de extremo plana 54 de forma adecuada para extenderse por completo sobre el extremo del canal, encontrándose los extremos laterales de la pared 54 fuera de - y contra - las superficies de extremo de los lados 30,30 del canal. Una brida 55 curva, que sobresale hacia dentro a lo largo de la parte superior de la pared de extremo 54, se ajusta entre los bordes longitudinales 31,31 del canal 28 y sirve para cubrir el extremo de la tapa 35 y retener ésta en su posición.

El accesorio de extremo 52 está sujeto en posición dentro del extremo del canal 28 por ajuste de fricción de una parte de base prolongada en las superficies interiores del canal (ver particularmente la Fig. 5). Esta parte de base se compone de dos bridas 56,56 de forma general a modo de U, adecuadas para introducirse de forma telescópica entre los lados de los pliegues 32,32 y los lados 30,30 del canal. Las bridas 56,56 son muy ligeramente cónicas hacia sus extremos libres para que resulte facilitada su inserción y su ajuste a fricción en el canal 28.

El ajuste de extremo 52 está también provisto de una parte central 57 que sobresale del borde inferior de la pared de extremo plana 54 y entre las bridas 56,56. Esta parte cen-

223551



5. tral se extiende horizontalmente de modo que viene a encontrarse a lo largo del lado interior de la base 29 del canal entre los pliegues 32,32, volviéndose luego hacia arriba en un plano paralelo de la pared 54. La pared 54 y la parte vuelta hacia arriba de la parte central 57 están provistas de agujeros 59 y respectivamente 60 alineados, siendo el agujero 59 en la pared de extremo 54 algo más grande que el agujero 60 y estando rodeado por una pestaña circular 61 que sobresale hacia fuera. La parte central 57 está bifurcada por una rama longitudinal que se extiende a través del agujero 60 y hacia abajo por una suficiente longitud de la parte central, de modo que la parte vuelta hacia arriba de esta porción puede ser abierta elásticamente. La parte central 57 puede estar reforzada por un par de pestañas longitudinales 64,64 que se extienden a lo largo del lado horizontal de la parte 57, doblan la esquina y entran en el lado vertical.

10. Al montarse la barra inferior 27 descrita en la presente memoria, primero se monta el resto de la persiana con las cuerdas de elevación 37,37 y las cintas de escalera 25,25 colgando de la barra de basculamiento 24. Los listones intermedios 26 son colocados dentro de las cintas de escalera 25,25 y las cuerdas de elevación 37,37 son hechas pasar por ellos de la manera acostumbrada. El listón más bajo viene a ser la tapa 35; una vez que las cuerdas de elevación 37,37 han sido introducidas por las ranuras 36,36 de los listones, son introducidas por las anclas 39,39. Los extremos inferiores de las cuerdas de elevación son sujetos entonces a las anclas de la manera ya descrita. Las cintas de escalera 25,25 son unidas entonces a las anclas 39,39, habiendo sido doblados sobre sí mismos los extremos de los ramos de las cintas de escalera
15. 20. 25. 30.

223551

17 AG



y dispuestos formando lazos terminales. Esto se hace acumulando el lazo sobre el dedo largo 50 y sacándolo luego de modo que se extienda telescópicamente también sobre el corto dedo 49.

5. El sistema de la tapa 35 y de las anclas 39,39 es introducido entonces en el canal 28, siendo necesario aumentar ligeramente el arco transversal de la tapa 35 para conseguirlo. Esta deformación puede ser provocada a mano y sin el uso de herramientas. A medida que estas partes son introducidas,
10. las ranuras 36,36 de cuerda de elevación de la tapa 35 retienen las anclas 39,39 debido a la penetración de la brida 42 de éstas en dichas ranuras.

- Una vez en posición dentro del canal 28, la parte central de la tapa 35 se apoyará contra los bordes superiores de los pliegues 32,32 del canal, mientras que los bordes laterales de la tapa, por la elasticidad de la tapa estarán firmemente apoyados contra el lado inferior de los bordes longitudinales 31,31, vueltos hacia dentro, del canal. La tapa 35 será deformada en un arco ligeramente mayor encima de las anclas 39,39 por la interposición de las anclas encima de los bordes superiores de los pliegues 32,32 del canal. Sin embargo, esto se verifica en grado tan pequeño que apenas resulta visible.
- 15.
- 20.

- El montaje de la barra inferior 27 es completado por
25. la inserción de los accesorios de extremo 52,52. Esta se realiza metiendo las bridas inferiores 56,56 del mismo en el canal 28, calzándose la brida superior 55 sobre la tapa 35 a medida que el accesorio es forzado hacia su posición. El accesorio puede ser introducido hacia su posición en el canal 28 por
30. una presión constante o por golpes aplicados con un martillo u

223551 17 AGO.



otra herramienta, empujándose hacia dentro este accesorio hasta que su pared de extremo 54 viene a encontrarse contra el extremo en escuadra del canal. Uno de estos accesorios de extremo puede ser introducido en el canal 28 antes del montaje de la tapa 35 del mismo. En posición de montaje, los bordes de las ranuras 36,36 de la tapa 35 cogen el lado exterior de los collares 42,42 que sobresalen hacia arriba, manteniendo así las anclas 39,39 en posición longitudinal adecuada con respecto a la barra inferior y alineadas las cuerdas de elevación 37,37 y las cintas de escalera 25,25.

Los agujeros 59 y 60 previstos en el accesorio de extremo 52 están destinados a recibir un pasador 65 (véase las Figs. 8 y 9) para usar cuando se emplean soportes de sujeción en combinación con la barra inferior. El pasador 65 comprende un corto cuerpo cilíndrico que posee en su circunferencia un surco 66 cerca de un extremo y una parte cónica 67 entre la ranura 66 y su extremo.

Bien antes, bien después de la inserción de un accesorio de extremo 52 en los extremos del canal 28, el pasador 65 puede ser introducido a mano, con su extremo cónico, en los agujeros 59 y 60. El extremo cónico 67 alcanza y abre ligeramente la parte central elástica 57 del accesorio de extremo 52 hasta que la ranura 66 alcanza la parte de pared alrededor del agujero, en cuyo momento la parte de pared mencionada saltará y quedará cogida en la ranura 66, sujetando así en posición el pasador 65. Cuando no se usan soportes de sujeción, el agujero 59 y la parte central 57 del accesorio de extremo 52 puede ser omitidos, si así se desea. Sin embargo, se prefiere prever esta construcción en todos los accesorios de extremo con el fin de normalizar las partes y de reducir al mí-

223551 1/ AGO.



nimum el número de distintas partes que necesitan ser almacenadas.

La barra de basculamiento 24 se compone también de un canal metálico y de una tapa que tienen preferiblemente la misma forma de sección transversal que el canal 28 y la tapa 5, respectivamente, de la barra inferior 27. Refiriéndonos ahora a las Figs. 3, 4 y 10, un canal 69 es cortado de material de canal de longitud indeterminada, siendo el canal 69 algo más corto que la barra inferior 27, como es corriente en este tipo de persiana de tiro. En el canal 69 están previstas ranuras transversales 70 que se extienden a través de la base del canal y entre los pliegues de la base del canal, estando convenientemente dispuestas estas ranuras en el sentido longitudinal del canal, para que se adapten al paso de las cuerdas de elevación 37,37.

El lado abierto del canal 69 está provisto de una tapa 71 constituida por el mismo material elástico de listón empleado para los listones intermedios 26. La tapa 71 está provista de ranuras transversales 36 similares a las ranuras 36 de los listones intermedios y de la tapa 35 de la barra inferior, estando asimismo dispuestas longitudinalmente en la tapa en disposición adecuada para el paso de las cuerdas de elevación 37,37. Como la barra de basculamiento 24 y el canal 69 de la misma son algo más cortos que la barra inferior 27 y los listones intermedios 26, la tapa 71 tiene también que ser más corta y no es intercambiable con los listones intermedios como la tapa de la barra inferior.

Anclas de cintas de escalera 74,74 están previstas en la barra de basculamiento 24 para recibir los extremos superiores de los ramos de las cintas de escalera 25,25. Las an-



clas 74,74, mejor representadas en la Fig. 13, son generalmente similares a las anclas 39 dentro de la barra inferior y están montadas de manera análoga con las cintas de escalera, el canal 69 y la tapa 71.

5. Las partes laterales 75,75 que cooperan con las cintas de escalera de las anclas 74,74 pueden ser idénticas a las de las anclas 39,39. Una parte central 76, sin embargo, es algo distinta por cuanto en este caso está prevista en cada parte central una ranura transversal 77 para permitir el
10. paso de las cuerdas de elevación 37,37. Al hacerse la ranura 77 en cada ancla 74, una parte del metal desplazado a consecuencia de esta operación recibe forma de collar o brida anular 79 (véase Fig. 4) que sobresale hacia arriba del ancla. El collar 79 es generalmente similar al collar alrededor del
15. agujero 41 del ancla 39, pero es generalmente ovalado para adaptarse a la ranura 77. Este collar es adecuado para ser introducido por una ranura transversal 36 de la tapa 71.

La barra de basculamiento 24 está provista de accesorios de extremo que cierran los extremos del canal 69 y que

20. cooperan con el basculador 21 y con el soporte 22 del dispositivo de bloqueo de la cuerda y de la barra de basculamiento para montar de manera giratoria la barra de basculamiento. Un accesorio de extremo 80 (véase la Fig. 4), correspondiente al pasador de giro de una barra de basculamiento clásica de madera,

25. entra en el soporte 22. Este accesorio es preferiblemente idéntico al accesorio de extremo 52 de la barra inferior con la espiga 65 inserta en él. Este accesorio coopera con el canal 69, en todo sentido, de manera análoga a los accesorios de barra inferior descritos anteriormente.

30. Un accesorio de extremo que coopera con el basculador

223551

17 AGO



5. está dispuesto en el extremo opuesto de la barra de basculamiento 24. El cuerpo de este accesorio es similar, en general, al del accesorio de extremo 52 de la barra inferior previamente descrito, excepto en que la parte central 57 de dicho accesorio de extremo puede ser omitida.

10. En lugar de proveer el accesorio de extremo 81 de un agujero para recibir un pasador, este accesorio de extremo está provisto de un saliente 82 que coopera con el basculador y que puede tener cualquier sección transversal no circular. En la forma representada, esta parte tiene la forma plana acostumbrada para que entre en una ranura del basculador 21. Esta parte que coopera con el basculador puede estar sujeta al resto del accesorio por todo medio adecuado, como remachado o soldadura, y está montada de modo que se encuentra simétricamente sobre el eje del pasador del accesorio de extremo opuesto, de modo que forma un eje para la rotación de la barra de basculamiento.

20. La barra 24 está montada, en general, de manera similar a la de la barra inferior 27. Sin embargo, en este caso las cuerdas de elevación 37 no están unidas a ella, sino que son hechas pasar por las ranuras 77 y 70 después del montaje de la barra de basculamiento y su colocación en el conjunto de la persiana. La barra de basculamiento 24 está invertida con respecto a la barra inferior 27, encontrándose la tapa 25. 71 en el lado inferior del canal 69 cuando la persiana está en posición de apertura.

30. La barra superior 20 comprende también un canal 84 y una tapa 85, siendo estas partes similares a las partes correspondientes de la barra inferior y de la barra de basculamiento anteriormente descritas. Por razones de conveniencia

223551

17 AG



el canal 84 y la tapa 85, que son algo más cortos que la anchura de la persiana definida por los listones intermedios 26, pueden ser de la misma longitud que las partes correspondientes de la barra de basculamiento. 24. Además, estas partes

5. pueden estar provistas de ranuras transversales en 36' y 70' respectivamente, de tamaño y disposición correspondientes a los de las ranuras 36 y 70 de la barra de basculamiento. Las ranuras en 36' son necesarias para el paso de las cuerdas de elevación 37, 37, mientras que las ranuras 70' en la base del

10. canal 84 no tienen función alguna y pueden ser omitidas. Sin embargo, si se hacen ranuras 70' en el canal, éste puede ser incorporado de manera intercambiable a la barra de basculamiento o a la barra superior. Cuando está incorporado a la barra superior, las ranuras 70' no son ordinariamente vis-

15. ibles una vez que la persiana esta montada.

Unas guías de cuerda 89 están previstas en la barra superior 20 para el paso de cada una de las cuerdas de elevación 37, 37. Una de estas guías de cuerda está mejor representada en la Fig. 12. Esta guía comprende una placa 90 similar a la placa de ancla 39 de la barra inferior y al ancla

20. 74 de la barra de basculamiento, de modo que se monta en el canal 84 y debajo de la tapa 85 de manera análoga a la ya descrita para la barra inferior y la barra de basculamiento. Las partes laterales 91, 91 de la placa 90 pueden estar previstas de manera análoga a las partes que cooperan con la cinta

25. de escalera de las anclas 39 y 74 de la barra inferior y respectivamente de la barra de basculamiento, pero tales partes no tienen función comparable alguna en la guía de cuerda 89 y pueden ser omitidas. Sin embargo, se prefiere incluir tales

30. partes, ya que la guía de cuerda 89 que comprende esta cons-

223551

17 AG



trucción puede entonces ser usada como ancla de barra inferior para una forma de persiana modificada que se describirá más adelante.

- La parte central de la placa 90 está provista de un
5. agujero 92 para el paso de una cuerda de elevación 37. Este agujero está provisto de una brida saliente o collar 94 adecuado para ser introducido en una de las ranuras 36' de la tapa 85, análogamente al collar previsto alrededor del agujero 41 del ancla 39 de barra inferior.
10. Un soporte de polea 95 en forma de U está montado con su base en la placa 90 y lleva una rueda de polea 96 libremente montada sobre un eje transversal 97. La base del soporte de polea 95 está provista de una abertura debajo de la rueda de polea 96 y el soporte está montado en la placa 90
15. con esta abertura en correspondencia del agujero 92 de la placa. El soporte de polea 95 está retenido en posición de montaje de toda manera adecuada, como por ejemplo por un par de lengüetas 99,99 estampadas en el material de la parte central de la placa 90 y dobladas sobre los extremos opuestos de
20. la base del soporte de polea.
- El canal 84, la tapa 85 y las guías de cuerda 89 de la barra superior 20 están montados de manera similar a la de la barra inferior y de la barra de basculamiento anteriormente descritas. Sin embargo, las cuerdas de elevación 37,37 son -
25. preferiblemente introducidas sobre las poleas 96 y luego longitudinalmente por el canal antes de concluir el montaje. En el caso de la barra superior no es necesario meter las cintas de escalera antes del montaje, insertándose la tapa 85 con respecto al canal 84 con las guías de cuerda 89 entre los
30. mos. Como se ha descrito anteriormente con respecto a la cons

223551 17 AGO



trucción de la barra inferior y de la barra de basculamiento, las bridas o collares 94 dentro de las ranuras de la tapa en 36' retienen las guías de cuerda 89 contra todo desplazamiento longitudinal.

5. Un par de manguitos de chapa metálica 100 y 101 es adecuado para ser calzado sobre los extremos del canal y de la tapa montados para completar la barra superior. Estos manguitos son de longitud fija, independientemente de la longitud total de la barra superior 20, cortándose el canal 84 y la
10. tapa 85 de distintas longitudes para obtener distintas anchuras de persianas de tiro. Dichos manguitos sirven de prolongaciones del sistema de canal y tapa previamente descrito.

- El soporte 22 combinado de bloqueo de cuerda y de barra de basculamiento está montado en el lado inferior del manguito 100, siendo esta parte generalmente similar a la representada en la Patente estadounidense Lorentzen Nº 2.120.284 de 14 de junio de 1938. La caja 104 de bloqueo de la cuerda, por la que pasa la cuerda de elevación, sobresale por una ranura en 105 (véase la Fig. 4) en la parte inferior del manguito.
- 15.
- 20.

- El manguito 101, dispuesto en el extremo opuesto de la barra superior 20, posee un basculador 21 montado en su lado inferior, basculador que en general es similar al de la Patente estadounidense Lorentzen Nº 2.226.623 de 31 de diciembre de 1940, como se ha dicho anteriormente. Los manguitos 100 y 101 pueden ser sujetados al sistema de canal y de tapa de la barra superior 20 por un firme ajuste de fricción o por cualquier otro medio adecuado de sujeción.
- 25.

- Los accesorios anteriormente descritos son también adecuados para el montaje de una forma modificada de persiana de
- 30.

223551 17 AGO.



tiro, del tipo llamado de cuatro cuerdas de elevación, en el cual se emplea en realidad un solo trozo de cuerda cuyos dos extremos se anclan a la barra de basculamiento, pasando la cuerda hacia abajo por los listones intermedios hasta la barra inferior, a lo largo de la barra inferior y nuevamente hacia arriba por los listones intermedios y la barra de basculamiento y dentro de la barra superior, donde pasa por el dispositivo de bloqueo y cuelga formando un lazo. En este bien conocido tipo de persiana de tiro, cuyo montaje no se

5. representa en los dibujos, pueden usarse dos anclas 39 de barra inferior para anclar los extremos de la cuerda de elevación y la cinta de escalera en la barra de basculamiento, empleándose también en la barra de basculamiento dos anclas 74 de cinta de escalera para barra de basculamiento. En tal construcción, cuatro de las guías de cuerda 89 (representadas en la Fig. 12) son usadas en la barra inferior, sirviendo estas partes también para anclar los extremos inferiores de las cintas de escalera.

10. Con el fin de normalizar las partes, las guías de cuerda 89 pueden estar previstas con dedos para la cinta de escalera, como se ha descrito anteriormente, aún cuando tales dedos no tienen función alguna cuando la parte es usada en la barra superior. El resto de los accesorios de una persiana de cuatro cuerdas de elevación puede ser idéntico a los accesorios ya descritos.

15. Queda entendido que la construcción anteriormente descrita de barra inferior, barra superior y barra de basculamiento puede ser usada conjunta o independientemente, siendo de la construcción clásica las otras barras de la persiana.
20. Por ejemplo, la barra inferior metálica descrita puede ser usa

223551, 7 A68



da con una persiana que tenga una cabeza metálica cerrada que contenga una varilla de basculamiento.

N O T A

En resumen: la presente patente de introducción recaerá

5. sobre las siguientes reivindicaciones:

10. 1ª.- Perfeccionamientos introducidos en la construcción de las persianas de tiro, caracterizados por una barra adecuada como barra superior, de basculamiento o inferior, constituida por un cuerpo de chapa metálica en forma de canal que tiene un lado abierto definido por bordes longitudinales vueltos hacia dentro y un nervio longitudinal que sobresale en el cuerpo en forma de canal desde la base del mismo y entre sus bordes vueltos hacia dentro, y por una tapa de chapa metálica elástica para cerrar el lado abierto de dicho
15. cuerpo en forma de canal, pudiéndose introducir dicha tapa debajo de los bordes longitudinales del mencionado cuerpo y deformar transversalmente por el nervio longitudinal del cuerpo al ser aplicada la tapa, aplicando así la tapa contra dichos bordes longitudinales.
20. 2ª.- Perfeccionamientos introducidos en la construcción de las persianas de tiro, caracterizados por una barra constituida por un cuerpo de chapa metálica en forma de canal que comprende una base y bordes longitudinales vueltos hacia arriba y hacia dentro, estando plegada la base de dicho cuerpo hacia arriba y sobre sí misma para formar un nervio longitudinal de refuerzo que sobresale entre y sobre el
25. nivel de los bordes del cuerpo vueltos hacia dentro.
30. 3ª.- Perfeccionamientos introducidos en la construcción de las persianas de tiro, caracterizados por una barra constituida por un cuerpo de chapa metálica en forma de canal

223551



que comprende una base y bordes longitudinales vueltos hacia arriba y hacia dentro, estando estrechamente plegada hacia arriba y sobre sí misma la base del cuerpo mencionado para formar un par de nervios de refuerzo verticales y longitudinales que sobresalen entre y por encima del nivel de los bordes vueltos hacia dentro del cuerpo y esencialmente equidistantes de la línea longitudinal central del mismo.

5.
10.
15.
20.
25.
30.

4^a.- Perfeccionamientos introducidos en la construcción de las persianas de tiro, caracterizados por el hecho de que en una persiana de tiro que posee cintas de escalera está prevista una barra hueca, adecuada para barra de basculamiento o barra inferior, que comprende un canal de chapa metálica de sección transversal uniforme en toda su longitud y provista de bordes longitudinales vueltos hacia arriba y hacia dentro que delimitan un lado abierto, estando dispuestos dichos bordes a una distancia considerable sobre el fondo del canal y extendiéndose en línea recta ininterrumpida por toda la longitud del canal, así como una tapa ligeramente arqueada en sentido transversal que se extiende a la longitud de dicho canal y que tiene bordes longitudinales que encajan debajo de los bordes vueltos hacia arriba y hacia dentro del canal, introduciéndose los extremos de los ramos de las tapas de escalera en dicha barra entre los bordes vueltos hacia arriba y hacia dentro del canal y las partes de la tapa que se encuentran debajo de dichos bordes, y anclándose los dentro de la barra.

5^a.- Perfeccionamientos introducidos en la construcción de las persianas de tiro, caracterizados por una barra metálica hueca adecuada para barra de basculamiento o inferior, comprendiendo dicha barra un elemento a modo de canal

223551

17 AG



provisto de bordes longitudinales vueltos hacia dentro y un nervio que sobresale hacia arriba desde la base entre los bordes longitudinales, una tapa elástica que se extiende por la longitud del canal y que tiene un agujero para permitir el paso de una cuerda de elevación a través de la misma, y un ancla de tapa de escalera dentro de dicha barra, estando elásticamente sujeta el ancla entre la tapa y el nervio del elemento a modo de canal y provista de una parte saliente dispuesta dentro del agujero de dicha tapa para impedir el desplazamiento del ancla en el sentido longitudinal de la barra.

6ª.- Perfeccionamientos introducidos en la construcción de las persianas de tiro, caracterizados por una barra adecuada para barra superior, barra de basculamiento o barra inferior, comprendiendo dicha barra un cuerpo de chapa metálica en forma de canal con un lado abierto delimitado por bordes longitudinales vueltos hacia dentro y un par de nervios longitudinales equidistantes de la línea mediana longitudinal del cuerpo y que sobresalen en el cuerpo desde la base del mismo y entre sus bordes vueltos hacia dentro, y una tapa elástica de chapa metálica para cerrar el lado abierto de dicho cuerpo en forma de canal, pudiendo ser hecha encajar dicha tapa debajo de los bordes longitudinales del mencionado cuerpo y deformada transversalmente por los nervios longitudinales del mismo una vez aplicada, por lo que dicha tapa es oprimida sobre dichos bordes longitudinales.

7ª.- Perfeccionamientos introducidos en la construcción de persianas de tiro, caracterizados por una barra adecuada para barra superior, barra de basculamiento o barra inferior, comprendiendo dicha barra un cuerpo de chapa metáli-

17 AGO.

223551



ca en forma de canal que tiene una base y bordes longitudinales vueltos hacia arriba y hacia dentro, estando plegada sobre sí misma la base de dicho cuerpo formando un nervio longitudinal de refuerzo que sobresale entre y más allá del nivel de los bordes vueltos hacia dentro del cuerpo, y una tapa de chapa metálica elástica que cierra el lado abierto del mencionado cuerpo en forma de canal, teniendo la tapa sus bordes laterales encajados debajo de los bordes longitudinales vueltos hacia dentro del cuerpo y su lado inferior sujeto por el nervio de refuerzo.

8^a.- Perfeccionamientos introducidos en la construcción de las persianas de tiro, caracterizados por una barra adecuada como barra superior, barra de basculamiento o barra inferior, la cual comprende un cuerpo de chapa metálica a modo de canal que posee una base y bordes longitudinales vueltos hacia arriba y hacia dentro, estando plegada la base de dicho cuerpo hacia arriba y sobre sí misma formando un par de nervios verticales y longitudinales de refuerzo que sobresalen entre y más allá del nivel de los bordes vueltos hacia dentro del mencionado cuerpo y esencialmente equidistantes de la línea mediana longitudinal del mismo, así como una tapa de chapa metálica elástica que cierra el lado abierto de dicho cuerpo en forma de canal, teniendo la tapa metidos sus bordes debajo de los bordes longitudinales vueltos hacia dentro del cuerpo y su lado inferior en contacto con los nervios de refuerzo.

9^a.- "PERFECCIONAMIENTOS INTRODUCIDOS EN LA CONSTRUCCION DE LAS PERSIANAS DE TIRO".

Según se describe en esta Memoria que consta de veintitres hojas escritas a máquina por una sola cara y dibujos.

Madrid, 17 AGO. 1955

M. Salceda

228551



FIG. 4.

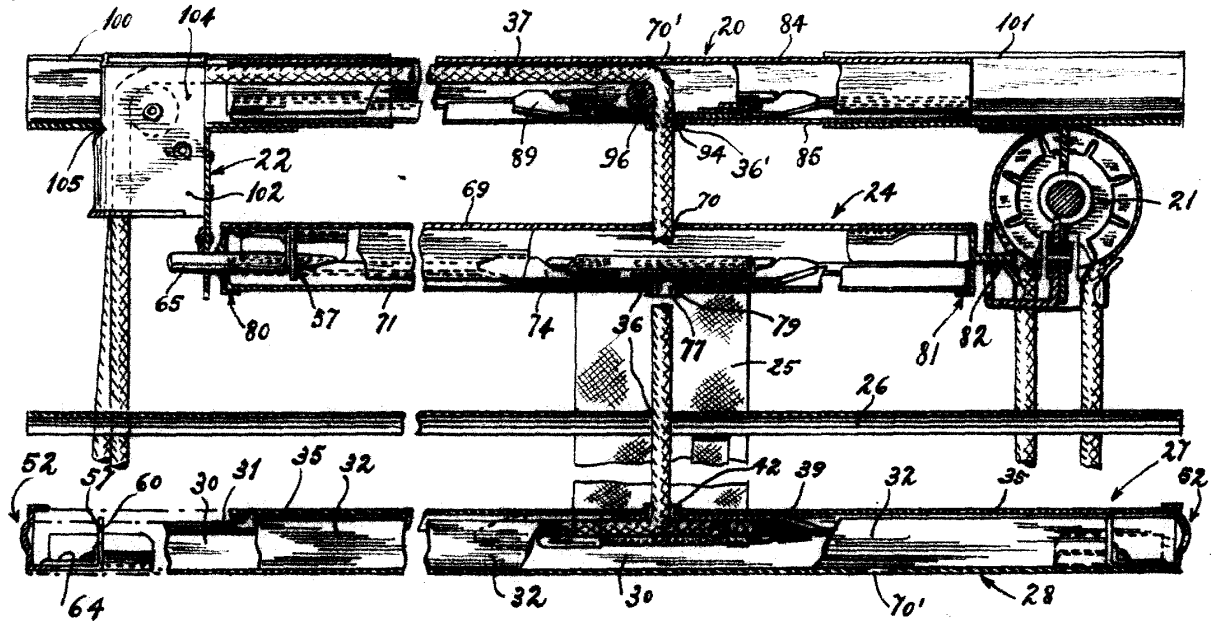

FIG. 5.

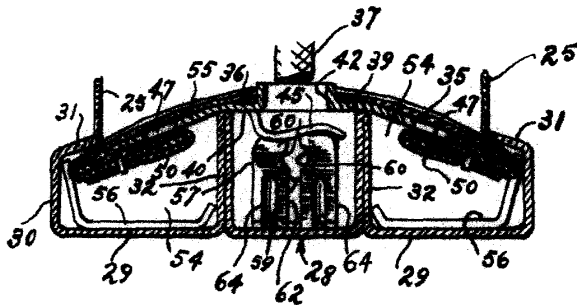
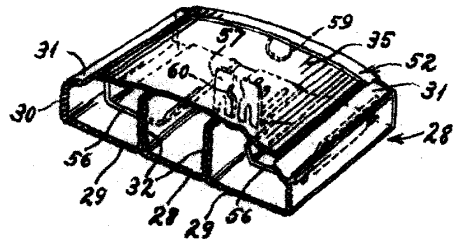

FIG. 6.



ESCALA VARIABLE

1955

W. Schick

