



223539

MODELO DE UTILIDAD

19	ES	11	NUMERO	10	Y
21		21	23539		
22		22	FECHA DE PRESENTACION		
			30 SET. 1976		



30	PRIORIDADES:	32	FECHA	33	PAIS
31	NUMERO				

47	FECHA DE PUBLICIDAD	51	CLASIFICACION INTERNACIONAL
			F 24 D

54	TITULO DE LA INVENCIÓN
"DISPOSICION PERFECCIONADA DE ELEMENTOS PARA INSTALACIONES DE CALEFACCION".	

71	SOLICITANTE (S)
RADIACION TERMoeLECTRICA, S.A.	

DOMICILIO DEL SOLICITANTE	
Iparraguirre, 63-1º. - BILBAO.	

72	INVENTOR (ES)

73	TITULAR (ES)

74	REPRESENTANTE
D. MIGUEL FERNANDEZ-LOAYSA PINZON.	

EC/ij/5.964

1 La presente memoria descriptiva tiene como -
fin la declaración del objeto sobre el que ha de recaer el privi-
legio de explotación industrial y comercial, exclusivo en el terri-
torio nacional, de un Modelo de Utilidad, de acuerdo con la vigen-
5 te Legislación, que, como el enunciado indica, se trata de "DISPO-
SICION PERFECCIONADA DE ELEMENTOS PARA INSTALACIONES DE CALEFAC-
CION"..

10 Una solución moderna de las técnicas de ins-
talación eléctricas de calefacción es la que emplea conductores -
caloríficos planos, conocidos como folios calefactores, los cuales
permiten un sistema de calefacción eléctrica a superficie total -
para unas condiciones de máximo confort, siendo muy importante las
ventajas de tipo económico y funcional que con ello se consiguen.

15 La presente invención se preocupa por solucio-
nar de una manera más práctica, de como se viene haciendo hasta el
momento, el aspecto de dichas instalaciones, particularmente en lo
que al montaje de las mismas se refiere, para lo cual propone una
disposición de elementos con la que ciertamente se logran sustan-
20 ciales ventajas en el aspecto mencionado.

25 De acuerdo con tal disposición de elementos
objeto del invento, se dispone de una chapa conformada a modo de
pantalla, la cual porta por un lado el elemento o folio calefactor
y por el otro lado una capa de material aislante térmico, ya fija-
dos a ella, con lo cual basta la sujeción de dicha pantalla en el
techo de aplicación, y el conexionado del folio calefactor con el

1 de otras unidades modulares semejantes igualmente colocadas, para que la instalación quede ya dispuesta para su función calefactora.

5 Es de apreciar, que con esta disposición que se preconiza se obtienen unas condiciones de suma sencillez de montaje de aplicación, y que tal montaje resulta muy rápido de realizar, lográndose con todo ello una apreciable ventaja económica, - tanto por el ahorro de tiempo en el montaje, como por la mano de obra que no es necesario posea ninguna preparación especializada para ello.

10 Por otra parte, la incorporación del elemento calefactor con una pantalla, que no solamente sirve de soporte sino que sirve además como medio reflector de la difusión calorífica hace que la radiación emitida sea mejor aprovechada, resultando - más notorio el efecto calefactor que se consigue en el ambiente.

15 Para comprender mejor la naturaleza del invento en el plano adjunto hacemos una representación esquemática de su utilización, no siendo en absoluto limitativa y susceptible por ello de las modificaciones accesorias que no alteren las características esenciales.

20 La figura 1 es una vista superficial del folio calefactor que se utiliza en el objeto del invento.

La figura 2 es la vista correspondiente a la sección en perfil de dicho folio calefactor.

25 La figura 3 es una vista de sección en perfil de la disposición de elementos agrupados conforme la invención.

1 De conformidad con la invención, el elemento calefactor (1) se prevee incorporado ya a una pantalla (2), preferentemente una chapa conformada a modo de canaleta invertida, en cuya parte cóncava va adosado el elemento (1), de tal forma que dicha pantalla (2) queda así constituida en funciones de soporte, a la vez que sirve de medio para reflejar la radiación calorífica.

5 Dicho elemento calefactor (1) es un conductor plano o folio, y en su unidad está constituido por una banda (3) de tela mineral (generalmente impregnación de grafito), cuya banda (3) va escoltada lateralmente por sendas tiras de cobre (4) de las que salen en prolongación las terminales (5) para el conexionado.

10 Con tal constitución, si a los terminales (5) de dicho folio (1) se aplica una tensión eléctrica, entre las tiras conductoras (4) se manifiesta la diferencia de potencial correspondiente, creándose entre éstas un continuo cortocircuito por medio de la banda (3) con lo que ésta adquiere una cierta temperatura y emite una radiación calorífica en toda su superficie.

15 Para su aislamiento y protección exterior, dicho folio (1) se prevee con sus elementos conductores cubiertos por una envolvente aislante (6), que preferentemente es una capa de material plastificado aplicada por ambas caras. Los bordes libres de esta envolvente aislante (6) pueden servir para la fijación del folio (1) a la pantalla (2), con corchetes (7) u otros elementos de sujeción adecuados para ello.

20 Por la parte opuesta al folio (1), la pantalla

1 (2) lleva dispuesta una capa (8) de material aislante térmico, pre-
ferentemente lana de vidrio, la cual evita que las radiaciones ca-
loríficas emitidas por dicho folio (1) en el funcionamiento se -
5 pierdan por la parte posterior de la pantalla (2) a través de la
misma, con lo cual la pérdida de la radiación calorífica es míni-
ma o nula aprovechándose al máximo la potencia del folio (1), re-
sultando así un gasto menor para un mismo efecto.

10 El montaje de la instalación resulta muy sen-
cilla, pues como puede comprenderse, basta con sujetar la pantalla
(2) en el techo del lugar de aplicación, conexasiónado entre sí los
folios (1) de las unidades modulares de calefacción que sean nece-
sario disponer según la dimensión superficial del habitáculo, para
alimentar con la tensión de red los terminales extremos del conjun-
to.

15 Esta disposición objeto de la invención tiene
particular aplicación en naves industriales, pero igualmente puede
aplicarse en otros lugares sin salirse de la esencia de la misma.

20 Descrita suficientemente la naturaleza del
presente invento, así como su realización industrial, sólo cabe -
añadir que en su conjunto y partes constitutivas es posible intro-
ducir cambios de forma, materia y disposición en cuanto tales al-
teraciones no supongan variación sustancial del mismo.

25 El solicitante, al amparo de los Convenios In-
ternacionales sobre Propiedad Industrial, se reserva el derecho de
extender esta demanda a los países extranjeros, si fuera posible,

1 reivindicando la misma prioridad de la presente solicitud.

NOTA

5 El Modelo de Utilidad que se solicita como -
nuevo en España, por veinte años, de acuerdo con la vigente Legis-
lación, deberá recaer sobre "DISPOSICION PERFECCIONADA DE ELEMEN-
TOS PARA INSTALACIONES DE CALEFACCION", en todo de acuerdo con las
siguientes:

REIVINDICACIONES

10 1.- Disposición perfeccionada de elementos
para instalaciones de calefacción, caracterizada porque está cons-
tituida por una pantalla conformada en chapa, a modo de canaleta
invertida, la cual porta fijado en la parte cóncava un folio cale-
factor de tela mineral, mientras que por la parte opuesta lleva in-
corporada una capa de material aislante térmico; todo ello de for-
15 ma que el conjunto constituido se encuentra ya dispuesto para la
sujeción en el techo, para componer la instalación con los tramos
que sean necesarios conexionados en común.

20 2.- "DISPOSICION PERFECCIONADA DE ELEMENTOS PA-
RA INSTALACIONES DE CALEFACCION".

25 Según queda sustancialmente descrito en la -
presente memoria descriptiva que consta de siete hojas mecanogra-
fiadas por una sola cara acompañada de sus correspondientes dibu-
jos.

Madrid, 30 SET. 1876

El Agente Oficial.

ANGEL PERRAZO LOPEZ
P. P.

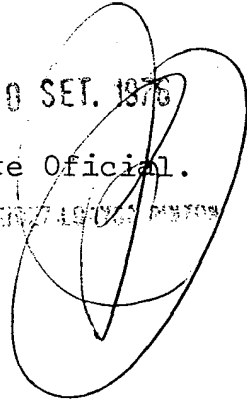

1

5

10

15

20

25

5964
6

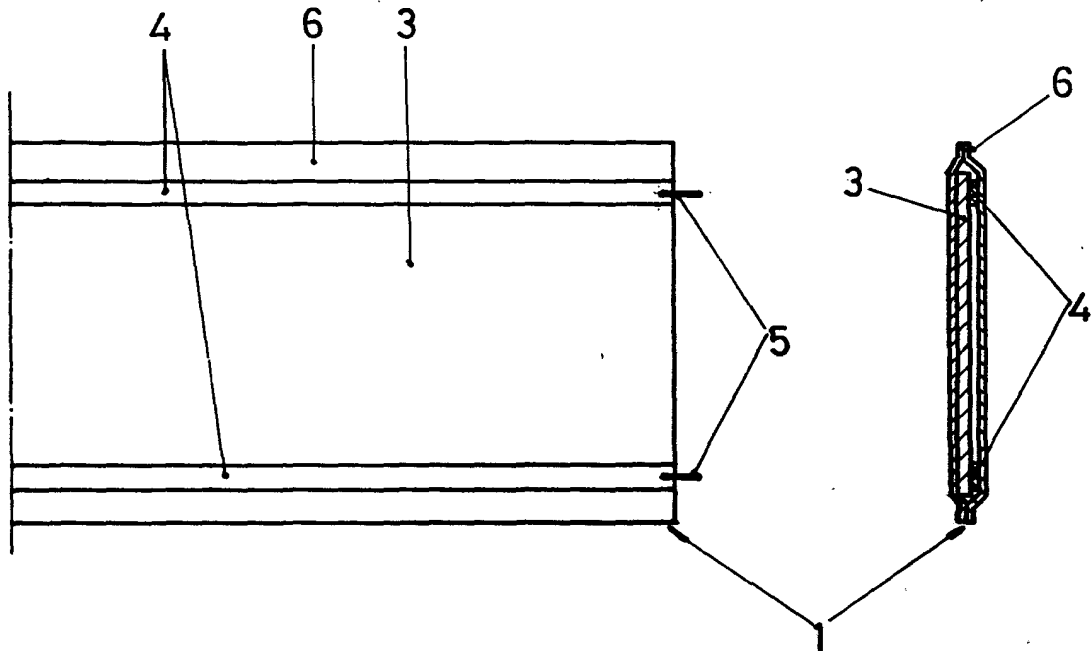

Fig. 1

Fig. 2

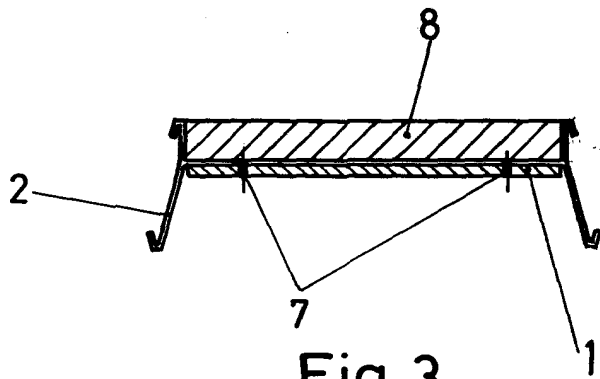

Fig. 3

Escala variable
Madrid 30 SET. 1976
El Agente Oficial
MIGUEL FERNANDEZ ALAYSA PINZON
P. P.