



ESPAÑA

19	ES	11	223509	10	Y
		21			
		22	FECHA DE PRESENTACION		
			28 SET. 1976		

MODELO DE UTILIDAD

2-5- MAR. 1977

30	PRIORIDADES:	32	FECHA	33	PAIS
31	NUMERO				

47	FECHA DE PUBLICIDAD	51	CLASIFICACION INTERNACIONAL
			A 610

54	TITULO DE LA INVENCIÓN
"NUEVO BIBERON"	

71	SOLICITANTE (S)
D. Fausto Alvarado Begovich	

DOMICILIO DEL SOLICITANTE	
Tembleque, 88 Bajo B (Campamento) Madrid.	

72	INVENTOR (ES)
D. Fausto Alvarado Begovich	

73	TITULAR (ES)
D: Fausto Alvarado Begovich	

74	REPRESENTANTE
José Ma del Corral Díaz	

El presente registro de Modelo de Utilidad concierne, como su enunciado indica, a un nuevo biberón, de acuerdo con la descripción detallada que del mismo se realiza.

5. Para la debida ilustración de este objeto, se adjunta a la presente memoria descriptiva, una hoja de planos, en la que, a título de ejemplo, se representan todas y cada una de las partes que lo forman y relación que guardan entre si.

En la citada hoja de dibujos queda representado:

10. EN LA FIGURA PRIMERA, se muestra una sección longitudinal de la parte superior del biberón cuyo registro se solicita.

EN LA FIGURA SEGUNDA, se representa otra sección, también longitudinal, del cuerpo inferior.

15. En estas figuras y con el mismo valor en ambas, se aprecian las siguientes referencias:

20. 1.- Anillo superior de sellado, que representa el cierre hermético de la boca del biberón, presentando un especial perfilado para determinar su ajuste y retención periférica.

2.- Anillo interior, que fija al reborde de la tetina, asegurando su posición de ocultamiento y protección.

25. 3.- Tetina propiamente dicha, construida en un material elástico que facilita su deformación con vistas a su perfecta ocultación en el cartucho correspondiente y en el mínimo espacio, y a tal fin esta tetina presenta una configuración asimétrica, estando la boquilla desplazada hacia un lateral, permitiendo un perfecto uso del biberón.

30. 4.- Cartucho de contención de la tetina, dispuesto en la parte superior del conjunto y tapado por los anillos -1-2-.

5.- Cartucho para contener sustancias alimenticias en polvo, tal como leche o similar y que está situado por debajo del colector -4- y separado del mismo por un plano apropiado.

5. 6.- Cartucho destinado a contener productos líquidos tales como agua etc. que queda separado del colector superior por el plano referido.

7.- Sistema de rosca, que permite el ajuste y separación de ambos cuerpos superior e inferior.

10. 8.- Punzón previsto para lograr el desgarrado y perforación de la tetina y del plano referido, con lo cual ambas sustancias pulverulenta y líquida se mezclan homogéneamente para la alimentación infantil.

15. Este punzón lleva un arponcillo determinante del posicionado de uso de la tetina por la tracción al exterior del punzón después de haber sido introducido en la tetina, y plano.

20. Este biberón podrá ser fabricado en cualquier clase de material apropiado y en las formas y dimensiones mas convenientes, no existiendo sobre el particular ninguna limitación.

25. Descrita suficientemente la naturaleza del Modelo, se hace constar expresamente que cualquier modificación de detalles que se introduzca en el mismo, se considerará incluida dentro de esta protección, en tanto que no altere o modifique esencialmente su finalidad característica.

Por último, se declaran de novedad y utilidad las reivindicaciones consignadas en la siguiente

M O T A

30 1a.- NUEVO BIBERON, caracterizado esencialmente porque comprende la disposición de un cartucho superior destinado a

- alojar la tetina en una posición de plegamiento en virtud de su propia elasticidad y con vistas a la mínima ocupación de espacio, llevando este colector en su parte superior, sendos anillos, uno de cierre hermético y otro para fijación del reborde de la citada tetina, existiendo en el mismo cartucho un punzón separable que perfora el plano divisorio y a la propia tetina formando el orificio de succión, contando este colector con una cámara inferior aislada que contiene producto alimenticio pulverulento.
- 5.
10. 2ª.- NUEVO BIBERON, según la anterior reivindicación, caracterizado esencialmente porque comprende la disposición de un cuerpo inferior destinado a la contención de producto líquido que ha de mezclarse con el material superior, una vez que con el punzón ha sido desgarrado el plano divisorio de los dos cartuchos que quedan asociados mediante una disposición de rosca machihembrada, que permite su unión y separación, llevando el punzón un arponcillo determinante del posicionado de uso de la tetina colocando a esta al extraer el punzón en la fase de utilización.
- 15.
20. 3ª.- NUEVO BIBERON.
- Todo según se indica en la presente memoria, que consta de cuatro páginas escritas a máquina y la hoja de planos que se acompaña.

Madrid, 28 SET. 1976

EL AGENTE OFICIAL,

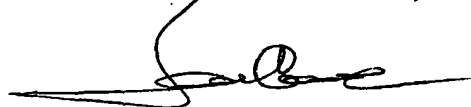

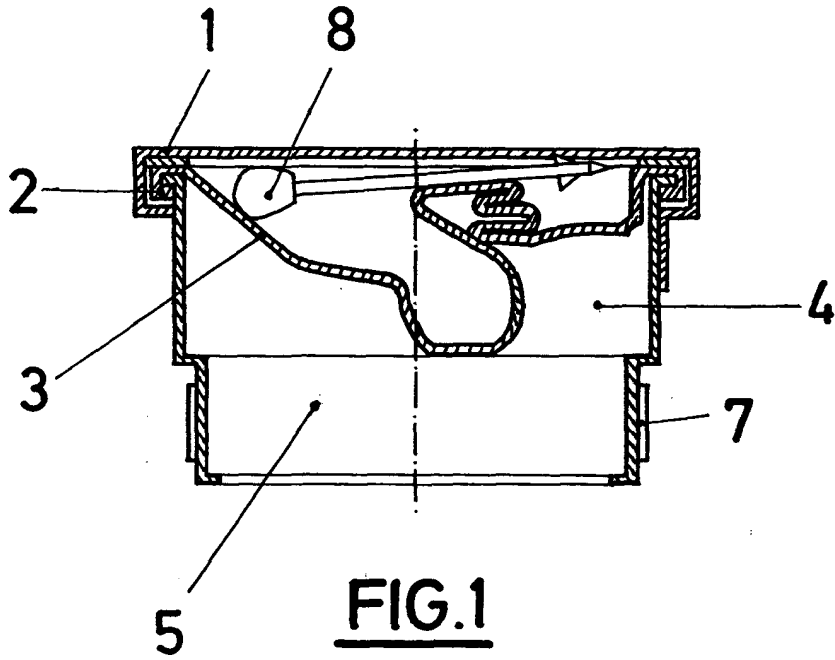

FIG.1

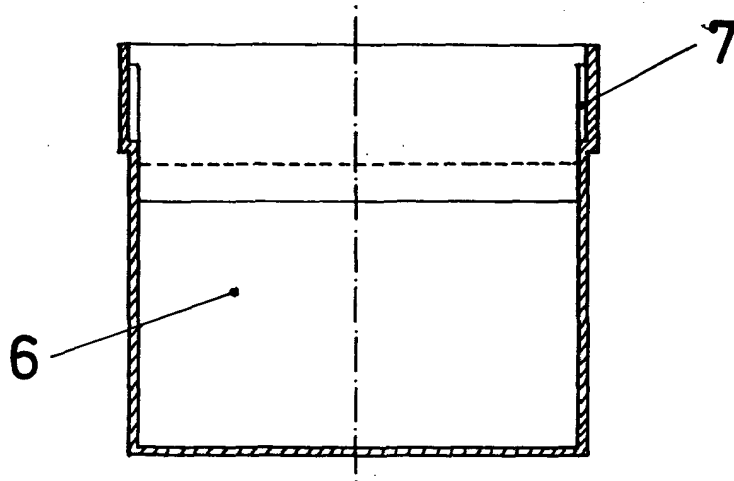

FIG.2

Madrid, 28 de Septiembre de 1.976

JOSE MARIA DEL CORRAL,