



ESPAÑA

19	ES	11	NUMERO	21	223507	10	Y
22	FECHA DE PRESENTACION		28 SET. 1976				

MODELO DE UTILIDAD

23 - MAR. 1977

30	PRIORIDADES:	32	FECHA	39	PAIS
31	NUMERO				

47	FECHA DE PUBLICIDAD	51	CLASIFICACION INTERNACIONAL
		B 65 D	

54	TITULO DE LA INVENCIÓN
"ENVASE PERFECCIONADO PARA LA CONTENCIÓN Y MEZCLA DE PRODUCTOS PULVERULENTOS Y LIQUIDOS".	

71	SOLICITANTE (S)
D. Fausto Alvarado Begovich	

DOMICILIO DEL SOLICITANTE.	
Tembleque, 88 Bajó B, (Campamento) Madrid.	

72	INVENTOR (ES)
D. Fausto Alvarado Begovich	

73	TITULAR (ES)
D. Fausto Alvarado Begovich	

74	REPRESENTANTE
José M <sup>a</sup> del Corral Díaz	

El presente registro de Modelo de Utilidad concierne, como su enunciado indica, a un envase perfeccionado, para la contención y mezcla de productos pulverulentos y líquidos, de - - acuerdo con la descripción detallada que del mismo se realiza.

5. Para la debida ilustración de este objeto, se adjunta a - la presente memoria descriptiva, una hoja de planos en la que, a título de ejemplo, se representan todas y cada una de las - partes que lo forman y relación que guardan entre si.

10. En la citada hoja de dibujos, que representa una vista en sección longitudinal del envase cuyo registro se solicita, se aprecian las siguientes referencias:

1.- Tapa con perfil periférico, que cierra herméticamente al envase por su parte superior.

15. 2.- Colector superior, de forma cilíndrica, destinado a contener cualquier sustancia alimenticia o de otra naturaleza, líquida o pulverulenta.

3.- Plano de separación del cuerpo superior -2-, con respecto a su homólogo inferior -4-.

20. Esta lámina se rasga por cualquier medio apropiado, con el fin de permitir la mezcla de los productos contenidos en ambos cartuchos.

25. 4.- Cuerpo inferior, de igual forma que el superior -2-, y que está destinado, asimismo, a la contención de productos pulverulentos o líquidos, para su posterior mezcla entre si, - una vez que ha sido desgarrado el tabique central referido.

Este envase podrá ser fabricado en cualquier clase de material apropiado y en las formas y dimensiones mas convenientes, no existiendo sobre el particular ninguna limitación.

30. Descrita suficientemente la naturaleza del Modelo, se hace constar expresamente que cualquier modificación de detalles que

se introduzca en el mismo, se considerará incluida dentro de esta protección, en tanto que no altere o modifique esencialmente su finalidad característica.

5. Por último, se declaran de novedad y utilidad las reivindicaciones consignadas en la siguiente

N O T A

10. 1ª.- ENVASE PERFECCIONADO PARA LA CONTENCIÓN Y MEZCLA DE PRODUCTOS PULVERULENTOS Y LIQUIDOS, caracterizado esencialmente porque presenta en su parte superior un cierre hermético de sellado, con perfil periférico de ajuste sobre la boca de un cuerpo superior de forma cilíndrica, destinado a la contención de cualquier producto, y otro cartucho inferior de igual forma hallándose ambos cuerpos separados entre si por la disposición de una lámina desgarrable por cualquier medio que permite la
15. mezcla de las sustancias contenidas en dichos colectores.

2ª.- ENVASE PERFECCIONADO PARA LA CONTENCIÓN Y MEZCLA DE PRODUCTOS PULVERULENTOS Y LIQUIDOS.

20. Todo según se indica en la presente memoria, que consta de tres páginas escritas a máquina y la hoja de planos que se acompaña.

Madrid, 28 SET. 1976  
EL AGENTE OFICIAL,



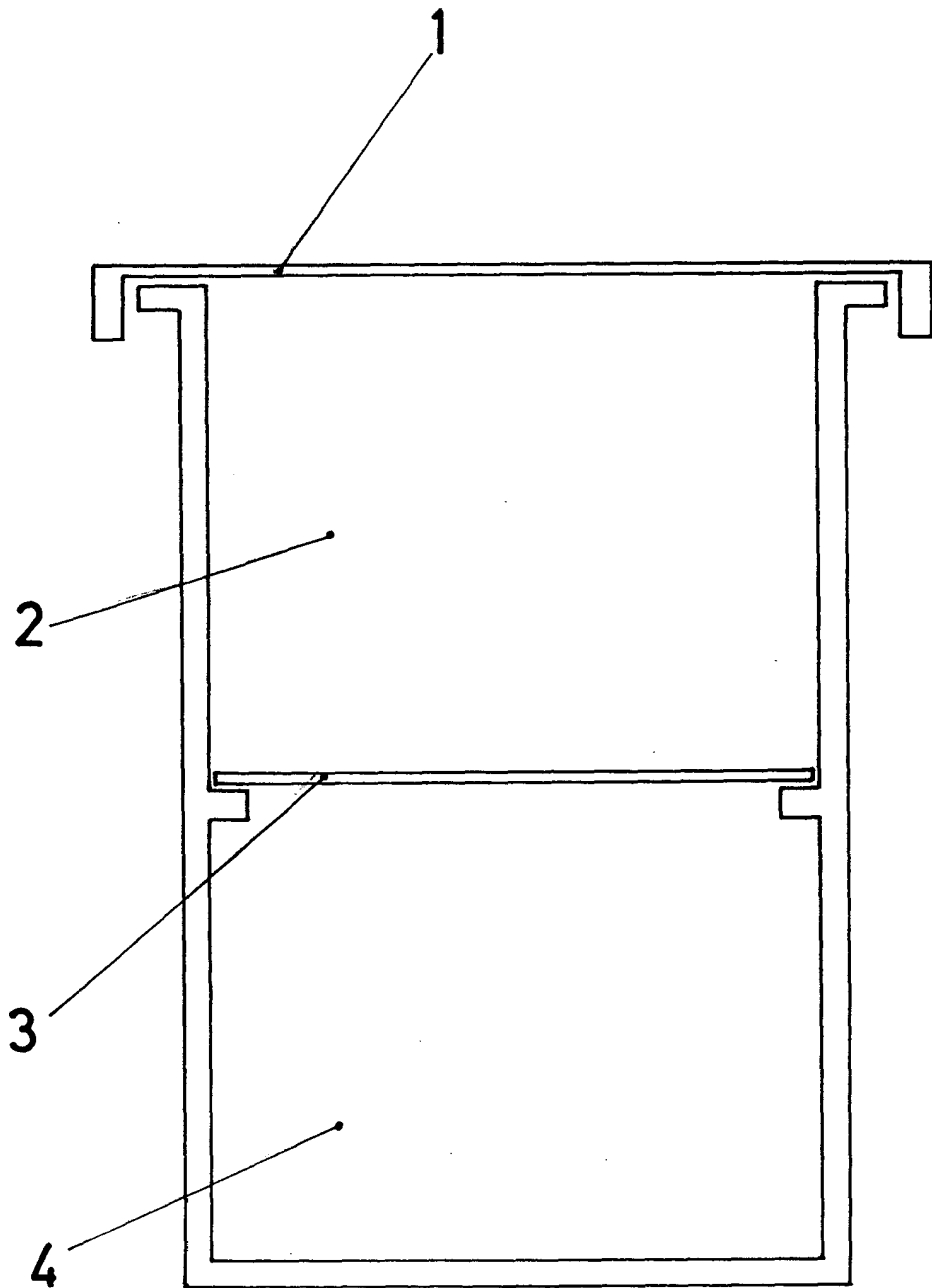

Madrid, 28 de Septiembre de 1966

JOSE MARIA DEL COTRAL,