



ESPAÑA

19	ES	11	NUMERO	10	Y
		21	223506		
		22	FECHA DE PRESENTACION		
			28 SET. 1976		

223506

MODELO DE UTILIDAD

3- MAR. 1977

30	PRIORIDADES:	32	FECHA	33	PAIS
31	NUMERO				

47	FECHA DE PUBLICIDAD	51	CLASIFICACION INTERNACIONAL
			A 61 D

54	TITULO DE LA INVENCIÓN
	"BIBERON MEJORADO"

71	SOLICITANTE (S)
	D. Fausto Alvarado Begovich

	DOMICILIO DEL SOLICITANTE
	Tembleque, 38 Bajo B (Campana) Madrid.

72	INVENTOR (ES)
	D. Fausto Alvarado Begovich

73	TITULAR (ES)
	D. Fausto Alvarado Begovich

74	REPRESENTANTE
	José M <sup>a</sup> del Corral Díaz

El presente registro de Modelo de Utilidad concierne, como su enunciado indica, a un biberón mejorado, de acuerdo con la descripción detallada que del mismo se realiza.

5. Para la debida ilustración de este objeto, se adjunta a la presente memoria descriptiva una hoja de planos, en la que, a título de ejemplo, se representan todas y cada una de las partes que lo forman y relación que guardan entre si.

10. En la citada hoja de dibujos, que representa una sección longitudinal del biberón cuyo registro se solicita, se aprecian las siguientes referencias:

1.- Cuerpo del biberón, constituido por un recipiente de forma cilíndrica en su parte inferior, y sensiblemente cónica en la superior, con desplazamiento asimétrico lateral.

15. Este cuerpo está destinado a contener cualquier producto líquido tal como agua, etc., para la posterior mezcla homogénea del citado líquido con una sustancia pulverulenta contenida en un cartucho inferior.

El cuerpo en cuestión lleva en su base, un reborde periférico de ajuste sobre el cartucho inferior.

20. 2.- Boca del envase, de proyección oblicua, prevista en un lateral superior del cuerpo citado -1-, que termina en su correspondiente tetina, la que queda protegida por una cobertura de protección.

25. 3.- Cartucho inferior, fijado en la base del cuerpo -1- por medio de un doble reborde machihembrado, al que fija, asegurando su correcto posicionado.

Este cartucho inferior está destinado a contener una sustancia en polvo, tal como lactea o similar, para su posterior mezcla con el líquido del colector superior indicado.

30. 4.- Base general del conjunto, formada por una carcasa

cilíndrica, en la que parcialmente se aloja el cartucho inferior -3-, en perfecto ajuste.

5.- Punzón previsto en la base -4-, situado en posición vertical e interior y alojado en un paso apropiado.

5. La misión de este punzón es producir el desgarramiento del material de la base del cuerpo superior, y, consecuentemente, del sector superior del cartucho -3-

10. A tal fin la citada base del cuerpo -1-, está prevista en una posición oblicua, correspondiendo la mayor altura a la referencia -A- y la menor a la zona -B-.

15. Esta oblicuidad permite que el punzón -5- rasgue el material por efecto de giro de la carcasa -4-, lo que posibilita la mezcla de las materias líquida y sólida, contenidas en ambos colectores, realizándose sencillamente la preparación del alimento infantil.

6.- Válvula elástica prevista en el anima de la boca -2- que actúa por el efecto de succión.

20. Este biberón podrá ser fabricado en cualquier clase de material apropiado y en las formas y dimensiones más convenientes, no existiendo sobre el particular ninguna limitación.

25. Descrita suficientemente la naturaleza del Modelo, se hace constar expresamente que cualquier modificación de detalles que se introduzca en el mismo, se considerará incluida dentro de esta protección, en tanto que no altere o modifique esencialmente su finalidad característica.

Por último, se declaran de novedad y utilidad las reivindicaciones consignadas en la siguiente

N O T A

30. 1ª.- BIBERON MEJORADO, caracterizado esencialmente porque comprende la disposición de un cuerpo general supe-

rior, que contiene un producto líquido, cuyo cuerpo es de forma cilíndrica y sensiblemente cónica en su parte superior, con desplazamiento lateral, en cuyo punto de mayor altura esta prevista una boca tubular rebordeada provista de la correspondiente -  
5. cobertura exterior de cierre, teniendo este cuerpo su base dispuesta con ligera oblicuidad y presentando un reborde de ajuste sobre un cartucho inferior.

2ª.- BIBERON MEJORADO, según la anterior reivindicación caracterizado esencialmente porque comprende la disposición de un  
10. cartucho inferior destinado a la contención de una sustancia - pulverulenta para su posterior mezcla con el líquido del cuerpo superior, llevando este cartucho un reborde periférico superior para ajuste de la base hembra del colector superior citado.

3ª.- BIBERON MEJORADO, según las anteriores reivindicaciones, caracterizado esencialmente porque comprende la disposición de una base general, adaptada parcialmente en el cartucho inferior y que comporta un orificio guarnecido, con un punzón  
15. dispuesto en posición vertical, encargado de desgarrar el plano de separación de ambos cuerpos asociados referidos, al realizarse un efecto de giro en dicha base y por la oblicuidad de la  
20. base del compartimento superior, lo que permite la mezcla homogénea de las materias contenidas en ambos cuerpos.

4ª.- BIBERON MEJORADO, según las anteriores reivindicaciones porque en el interior de la boca del recipiente esta dispuesta  
25. una válvula elástica de apertura y cierre que actúa por el efecto de succión.

5ª.- BIBERON MEJORADO.

Todo según se indica en la presente memoria, que consta de cuatro páginas escritas a máquina y la hoja de planos que se  
30. acompaña.

Madrid, 28 SET. 1976  
EL AGENTE OFICIAL,

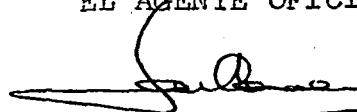

D. FAUSTO ALVARADO BEGOVICH

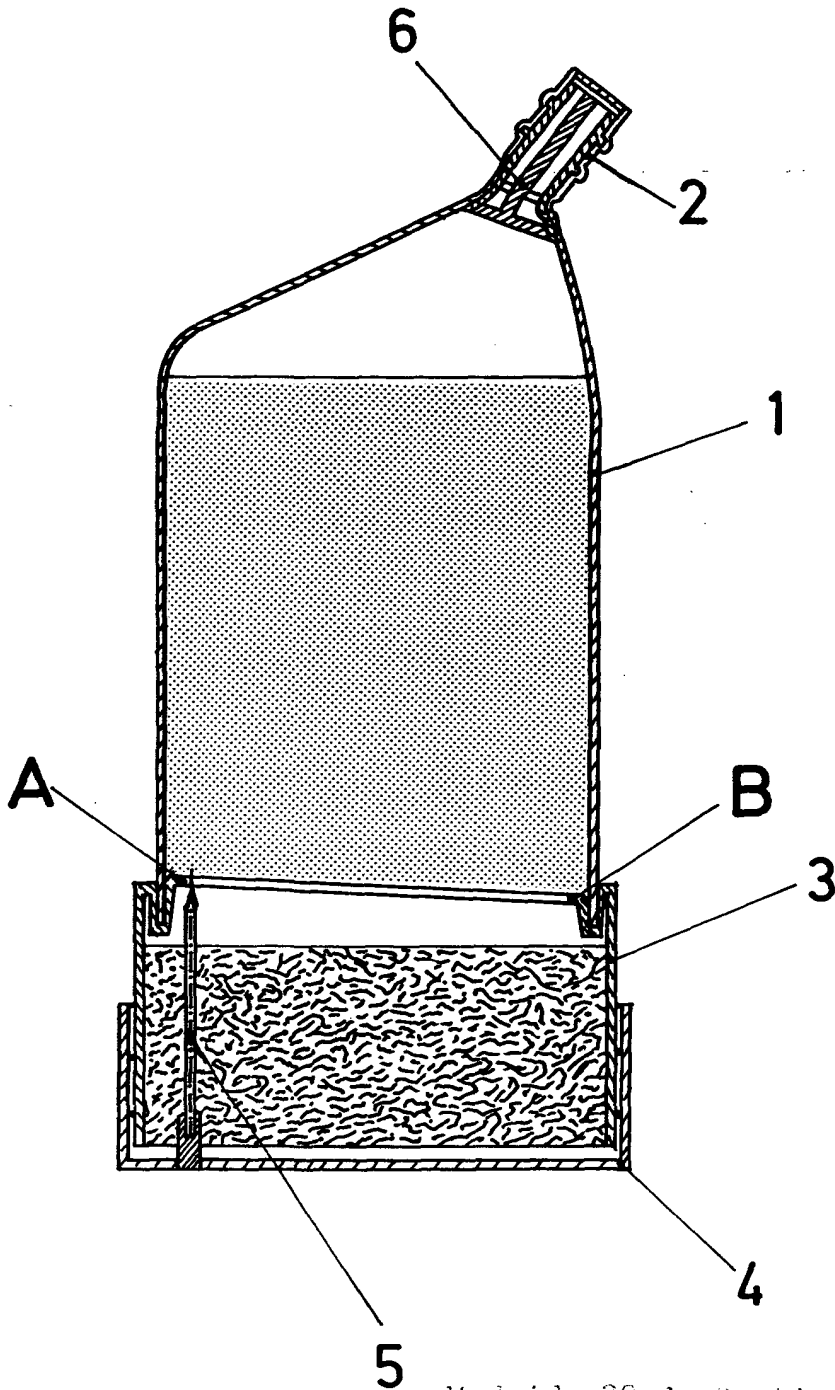

Madrid, 28 de Septiembre de 1.976

JOSE MARIA DEL CORRAL,

ESCALA VARIABLE