



ESPAÑA

19	ES	11	NUMERO	10	Y
		21	223434		
		22	FECHA DE PRESENTACION		



MODELO DE UTILIDAD

30	PRIORIDADES:	32	FECHA	33	PAIS
31	NUMERO				

47	FECHA DE PUBLICIDAD	51	CLASIFICACION INTERNACIONAL
			H47B

54	TITULO DE LA INVENCIÓN
	"MESA DESMONTABLE, PERFECCIONADA"

71	SOLICITANTE (S)
	SOTO, S.L.

	DOMICILIO DEL SOLICITANTE
	ARMUNIA (LEON)

72	INVENTOR (ES)
	el propio solicitante.

73	TITULAR (ES)

74	REPRESENTANTE
	ANTONIO DOÑAQUE FRON.



MODELO DE UTILIDAD QUE POR VEINTE AÑOS SE SOLI
CITA EN ESPAÑA A FAVOR DE SOTO, S.L., SOCIEDAD ESPA
ÑOLA, DOMICILIADA EN ARMUNIA (LEON), POR: "MESA -
DESMONTABLE, PERFECCIONADA".

MEMORIA

Como su enunciado indica, la presente inven-
ción consiste en una mesa desmontable, que aporta
la novedad y utilidad de que al ser desmontable fa-
cilite su transporte y apilamiento ocupando el míni-
mo espacio las piezas que comprenden esta mesa.

5

La mesa que se preconiza es una estructura de
tubo cromado (1 y 2) cuyos tubos son sendos marcos
rectangulares doblados en el tercio superior for-



10 mando una L en el caso posterior la horizontal de la L es la base y en el caso de la pieza anterior la L es donde se sustenta el tablero que hace de mesa yendo unidos estos elementos mediante cuatro abrazaderas dds a dos laterales sujetas por tornillos.

15 En el Plano que se acompaña las piezas fundamentales son los marcos (1 y 2) estos marcos situados de modo inverso y semejantes el posterior ofrece la particularidad de que por estética sus lados están seccionados de forma que la unión la determina una barra de madera barnizada y en el tercio superior que esté dotado de una inclinación hacia el frente comprende un barrote (4) donde por medio de unas pinzas especiales se sujeta un cristal de
20 parsol (5) que se apoya sobre la doblez del lado anterior. Las dos piezas fundamentales (1 y 2) unidas mediante cuatro abrazaderas dos a dos (3) son sujetas por tornillos que unen por los dos laterales las dos piezas de esta mesa sujetandose el cristal en el travesaño (4) y más abajo en la misma estructura vá complementada la mesa con un revistero
25 en forma de parrilla (6) dotada de unos refuerzos angulares que refuerzan su resistencia y en los cuatro ángulos de la base de la estructura comprende sendas ruedas esféricas.

30 Como se aprecia en el dibujo cada una de estas piezas fundamentales (1 y 2) forman un marco cerrado y unidas forman la estructura general de la mesa, lo que al ser despiezable permite el desmontaje de la misma con la utilidad de ocupar un mínimo espa-



3.-

40 cio, características de línea estética y funciona-
 lidad para mesas de televisores de muy distinto
 trazado de las conocidas así como estéticamente
 es a destacar el elemento novedoso de que el mar-
45 co posterior está interrumpido y unido por una -
 barra de madera barnizada, así como el cristal que
 constituye la bandeja soporte y en general la lí-
 nea estética de dicha mesa compuesta tan solo de
 dos piezas fundamentales y un travesaño lo que -
 constituye su sencillez constructiva, por lo que
50 descritas suficientemente las características de
 esta invención, los puntos nuevos por los que se
 demanda protección consisten en las siguientes

REIVINDICACIONES

55 1a.- "Mesa desmontable, perfeccionada", ca-
 racterizada por consistir en una estructura de -
 tubo cromado formada por dos piezas que en forma
 de marco están dobladas en forma de L formando un
 ángulo diedro y las cuales son unidas en forma -
 invertida y las cuales están unidas lateralmente
60 por cuatro abrazaderas dos a dos sujetadas por -
 tornillos y completándose con otros elementos -
 funcionales.

65 2a.- "Mesa desmontable, perfeccionada", ca-
 racterizada según reivindicación anterior porque
 los tubos que componen esta estructura en la par-
 te anterior la doblez del marco rectangular en -
 forma horizontal sirve de soporte y la doblez in-
 vertida de la otra pieza que completa la estruc-
 tura tiene la característica de que la parte -



70

posterior esta ligeramente doblada hacia el -
frente y los puntos de estos tubos desunidos que-
dan unidos estéticamente con una barra de madera
barnizada.

75

3ª.- "Mesa desmontable, perfeccionada", ca-
racterizada según reivindicaciones anteriores por-
que estas dos piezas fundamentales citadas consti-
tuyen las patas para lo cual en cada uno de sus
ángulos comprenden sendas ruedas esféricas.

80

4ª.- "Mesa desmontable, perfeccionada", ca-
racterizada asimismo según reivindicaciones an-
teriores, por la línea estética de la mesa en sus
inclinaciones y funcionalmente en la doblez del
lado anterior se apoya un cristal de parsol de -
color siendo propiamente dicho el elemento sopor-
te del televisor y completándose esta mesa fun-
cionalmente con un revistero en forma de parrilla
en la parte inferior.

85

5ª.- "MESA DESMONTABLE, PERFECCIONADA".

La presente Memoria, consta de CUATRO HOJAS
mecanografiadas a doble espacio, por una sola -
cara, de OCHENTA Y OCHO LINEAS y UNA HOJA DE PLA-
NOS para su mejor comprensión.

Madrid, 22 de Septiembre de 1.976,

P.A.

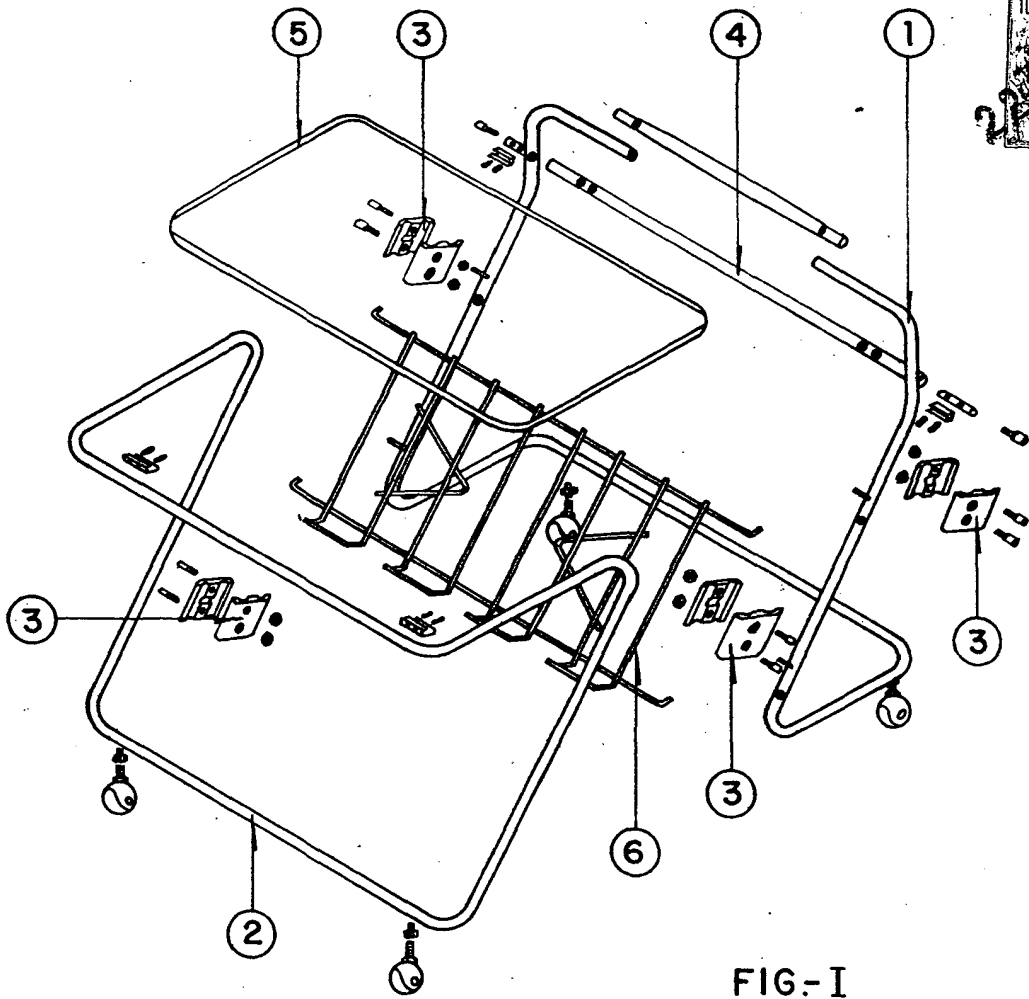

FIG.-I

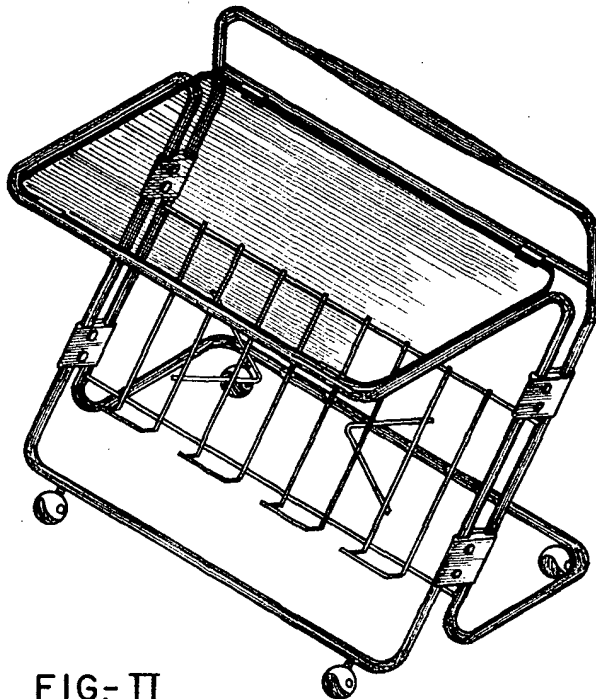

FIG.-II

Escala Variable
Madrid a _____
p.a.