

223433

223433



C E R T I F I C A D O D E A D I C I O N

a favor de Don Manuel FERNANDEZ SAENZ, subdito español domiciliado en Bilbao, e/ Doctor Areilza nº 28, cuya adición tiene por objeto:

"Perfeccionamientos introducidos en el objeto de la Patente de Invención nº 223424" que se refiere a "un sistema simplificado de carburación".

. - . - . - .

MEMORIA DESCRIPTIVA

La patente principal a que el actual certificado de adición hace referencia, incluye un sistema simplificado de carburación mediante el cual el número de orificios del cuerpo del carburador se simplifica y reduce extraordinariamente y así mismo los aditamentos que normalmente poseen los actuales carburadores quedan redu-

10



223433

cidos a uno solo cual es el sicler principal.

Dicha patente de invención, reivindica de manera específica una especial distribución de los orificios en el carburador lo que asegura una perfecta carbura-

- 5.- ción con un mínimo de complicaciones. Este sistema puede aplicarse en general a toda clase de carburadores para motores de explosión, tanto en los que están constituidos por un solo cuerpo que incluye la taza y el carburador, como en los que la taza es pieza independiente del carburador.
- 10.-

- Aun cuando el objeto que constituye dicha patente proporciona excelentes resultados tanto desde el punto de vista práctico como desde el económico, la actual adición incluye algunas modificaciones en cuanto a la
- 15.- distribución y diseño del sistema que la citada patente principal prevé y establece fundamentalmente la diferencia de disponer el sicler principal ocupando un plano horizontal y en estas condiciones queda eliminada la entrada de aire.

- 20.- Otro detalle que la propia adición incorpora se debe a la inclusión de un sicler auxiliar que suple la falta del conducto de aire anteriormente citado.

- Al objeto de que estas modificaciones puedan ser apreciadas con mayor facilidad se acompaña a esta descripción una lámina de dibujos ilustrativos en los que de manera un tanto esquemática se representan los conjuntos y detalles modificados que la actual adición incluye. Estos planos se dan tan solo a título de ejemplo y sin ninguna clase de limitaciones.
- 25.-

- 30.- La figura 1ª corresponde a una vista del conjunto



que incluye todo el sistema de carburación.

La figura 2ª, corresponde igualmente a una vista de conjunto de un carburador perfeccionado al que se ha dotado de bomba de inyección.

- 5.- Haciendo simultaneamente referencia a los dibujos indicados se hace la aclaración de que mediante el número -1- se señala la cuba de nivel constante, que posee un orificio de salida -2- por el que evacua la gasolina alojada en la citada cuba -1-. El número -3- corresponde al sicler principal completo. El número -4- señala el pozo de alimentación normal. En -5- se indica el sicler de emulsión que determina el paso constante de aire; -6- indica la conducción a la cámara de carburación; -7- el pulverizador y -8- el difusor. El número -9- corresponde al sicler de marcha lenta, siendo -10- el conducto de mezcla de la marcha lenta y -11- salida de la mezcla de la marcha lenta.

- Mediante el número -12- se indica la posibilidad de que el carburador puede estar partido constituyendo la taza o cuba un elemento independiente del cuerpo del carburador.

- El -13- indica el cuerpo del carburador, siendo -14- la bomba de inyección que cuenta con una válvula -15- a través de la cual fluye el carburante por la salida -16-.

- Facilmente se comprende que la actual adición substancialmente incluye como modificación sobre la patente principal, la disposición del sicler principal en plano horizontal siguiendo la dirección del propio conducto de salida de la taza y así mismo sustituye el conduc-



1055223433

to de emulsión, que efectúa la toma de aire en la patente principal, por el sicler auxiliar. -5-.

Los detalles que anteceden corresponden a las características de novedad que esta adición recomienda, en la cual será susceptible de introducir todas aquellas modificaciones de detalle que las circunstancias y la práctica pudieran aconsejar, siempre y cuando que con las variantes que se introduzcan no se destruya la esencialidad de los perfeccionamientos descritos.

N O T A

Se declaran como de propiedad y novedad para todo el territorio español, el contenido de las siguientes notas de

REIVINDICACIONES

1ª.- Perfeccionamientos en el objeto de la patente de invención nº 223424, que se refiere a "un sistema simplificado de carburación" caracterizado por el hecho de dotar a la taza de nivel constante de gasolina de un conducto de evacuación en el que se instala el sicler principal ocupando un plano horizontal, y dotar al conjunto de un sicler auxiliar que determina la admisión constante de aire.

2ª.- "UN SISTEMA DE CARBURACION SIMPLIFICADO"

Todo ello conforme se describe y reivindica en la memoria que antecede que consta de CUATRO hojas escritas a máquina por una sola cara y una lámina de dibujos que la ilustra.

Madrid, 10 de Agosto de 1.955

E. GONZALEZ VACAS
P. P.



223430

Figura 1ª



Figura 2ª



MADRID, AGOSTO 1955
A. E. GONZALEZ YICAS

P. 14

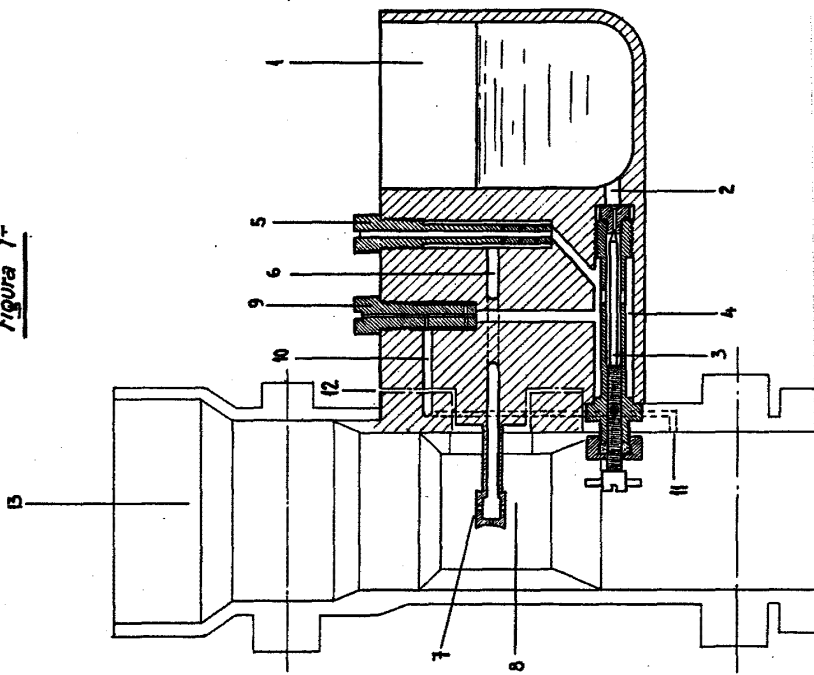
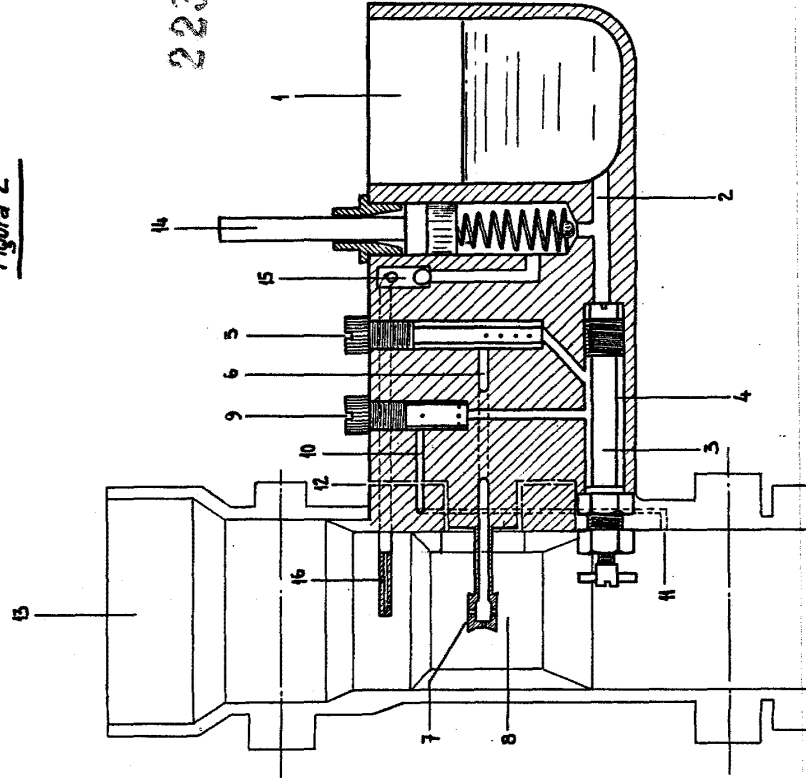
Escala variable