



ESPAÑA

| | | | | | |
|----|----|----------|---------------------------------------|----|---|
| 19 | ES | 11 21 | NUMERO 223428 | 10 | Y |
| | | 22 | FECHA DE PRESENTACION 22 SET. 1976 | | |

MODELO DE UTILIDAD

| | | | | | |
|----|--------------|--------|-------|----|------|
| 30 | PRIORIDADES: | 32 | FECHA | 33 | PAIS |
| | 31 | NUMERO | | | |

| | | | |
|----|---------------------|----|---------------------------------------|
| 47 | FECHA DE PUBLICIDAD | 51 | CLASIFICACION INTERNACIONAL A 47 G |
|----|---------------------|----|---------------------------------------|

| | |
|--------------------|------------------------|
| 54 | TITULO DE LA INVENCIÓN |
| "PERCHA MEJORADA". | |

| | |
|------------------------------------|-----------------|
| 71 | SOLICITANTE (S) |
| MONTAJES ELECTRONICOS DORCAS, S.A. | |

| | |
|--|--|
| DOMICILIO DEL SOLICITANTE | |
| SIETE AGUAS (Valencia), C/ Maestro Jose Serrano, nº 2. | |

| | |
|----|---------------|
| 72 | INVENTOR (ES) |
| | |

| | |
|----|--------------|
| 73 | TITULAR (ES) |
| | |

| | |
|---|---------------|
| 74 | REPRESENTANTE |
| ÁNGEL LUIS DE LA HERRAN Y DE LAS POZAS. | |

El presente Modelo de Utilidad se refiere a una percha mejorada, que facilita y simplifica la inclusión de las prendas a sostener.

Son conocidas las perchas para colgar prendas inferiores, como faldas o pantalones, además de la prenda superior y ese colgado, se realiza por enhebrado o enganchado a través de ojal realizado entre los brazos divergentes y una barra horizontal de sujección, todo ello debajo del gancho de sostén, pero esta operación no siempre resulta sencilla y mucho menos rápida, tanto para colocar como para tomar la prenda en cuestión, tanto más cuanto más lleno de ropa esté el ropero.

Se ha intentado solucionar mediante perchas de gancho, pero siempre a base de un brazo de palanca muy pequeño que solamente solucionaban casos de muy poco peso y mejor de enganchado que de colgado, por cuya razón se ha ideado la solución que vamos a describir sobre el dibujo adjunto y que muestra una realización preferida de la misma dada a título de ejemplo y sin caracter limitativo.

Podemos comprobar que en el dibujo la percha propiamente dicha se compone de dos barras ligeramente divergentes 1 y 2

unidas en su punto de mayor acercamiento por un arco de círculo 3 que constituye el vértice de unión. La barra 1, más corta, es, aproximadamente, la mitad de la barra 2 con lo que al presentar, en su extremo libre, un brazo ortogonal

5. rematado en gancho 4 de colgar, con lo que la proyección del punto más alto de dicho gancho coincide con el punto medio de la barra mayor 2.

De esta forma se consigue un equilibrio estable al compensar el ligero desplazamiento lateral del centro de gravedad,

10. al ser la barra 1 un poco más corta que la 2, con el peso de la prenda colocada sobre la barra libre 2.

Con esta estructura se consigue una facilidad de manejo, tanto por su simplicidad y sencillez como por su poco peso

y compensación del mismo, ya que resulta muy simple el colgado de la prenda, así como su manejo y colocación, lo que, además,

15. queda facilitado por un forro 5 plastificado de elevado grado de adherencia que cubre la barra 2 y parte de la curva

del vértice 3 para impedir que la prenda resbale en el movimiento o manejo de la percha, tanto individual como dentro

20. de un armario, de manera que una vez dispuesta la prenda



sobre la barra queda sujeta y perfectamente planchada sin correrse o arrugarse, ni siquiera por acciones laterales de las perchas contiguas.

Dentro de la esencialidad de la invención caben variantes

- 5. de detalle, asimismo protegidas y así podrá ser cualquiera la proporción entre barras, cualquiera el ángulo de divergencia, cualquiera la dimensión del forrado y, desde luego, cualesquiera las dimensiones y materias en que se realice.

NOTA

- 10. Hecha la descripción del presente invento se hace constar que lo que se declara como no practicado ni divulgado en España comprende las siguientes

REIVINDICACIONES



15.

1a.- Percha mejorada, caracterizada por el hecho de estar constituida por dos barras divergentes que en el punto de mayor acercamiento se vinculan mediante un arco de circulo y cuyas dimensiones resultan, aproximadamente, una mitad de la otra, de manera que un gancho de colgar, vinculado al extremo libre de la corta y ortogonalmente dispuesto

20.

hacia afuera presente su proyección máxima coincidente con la

mitad de la barra mayor, para compensar el peso de la prenda colgada e insertada por la boca de ambas barras, cuya sujeción se facilita y acrecienta mediante un forrado parcial de la barra mayor mediante un plastificado de elevado grado de adherencia.

2a.- PERCHA MEJORADA.

Según se describe y reivindica en la presente Memoria Descriptiva que consta de cinco hojas foliadas y mecanografiadas por una sola cara y de una lámina de dibujos.

10. Madrid, a 22 SET. 1976

EL AGENTE OFICIAL

A. L. DE LAHERRAN / DE LAS POZAS
APODERADO:

Fdo. Dionisio de la Fuente

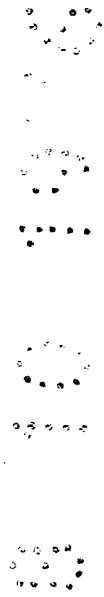

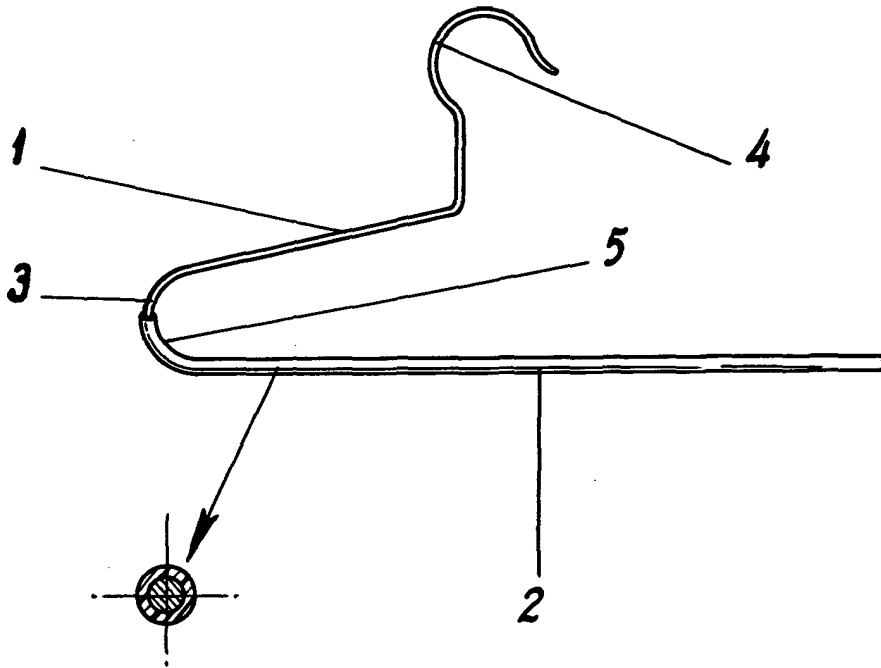

Escala variable
MADRID, 22 SET. 1976

A. L. DE LAHERRAN Y DE LAS POZAS
APODERADO:

Fdo.: Dionisio de la Fuente