



ESPAÑA

ES	11	NUMERO	Y
	223415		
		FECHA DE PRESENTACION	

MODELO DE UTILIDAD

223.415

e-3-1977

30 PRIORIDADES:		
31 NUMERO	32 FECHA	33 PAIS
47 FECHA DE PUBLICIDAD		51 CLASIFICACION INTERNACIONAL F25 D
54 TITULO DE LA INVENCIÓN "DISPOSICION PARA REFRIGERACION DE ZONA EN LOS APARATOS ELECTRODOMESTICOS".		
71 SOLICITANTE (S) SAGARDUI, S.A.		
DOMICILIO DEL SOLICITANTE Avda. del Ejército nº 9 -BILBAO-		
72 INVENTOR (ES)		
73 TITULAR (ES)		
74 REPRESENTANTE ELEUTERIO GONZALEZ VACAS.		

La presente memoria concierne, como su enunciado indica a la descripción de una disposición para refrigeración de zona de aparatos electrodomésticos, que viene a -- constituir una realización práctica del contenido del Modelo de Utilidad nº 188.868, de tal modo que conservando un espíritu inventivo similar, se preconiza ahora una determinada forma de montaje, que permite una gran economía.

Para materializar la realización se puede suponer que se trata de un horno de cocina doméstica, al cual se van aplicar los dispositivos de canalización del aire refrigerante, de suerte que desemboque sobre los mandos y mecanismos que se trata de refrigerar.

Debajo del motor que actúa sobre el gira-pollos o asador del horno, se ha dispuesto el motor de accionamiento de una rueda de ventilación que se encuentra en la parte trasera de dicho horno.

Cubriendo esta parte trasera se coloca una tapa formada por un cajeadado dotado de pestañas de fijación.

Esta tapa tiene un alojamiento para orientar el aire que impulsa el rodete de ventilación. Este alojamiento tiene un orificio de captación de aire frío y un conducto de impulsión que conduce el aire hasta la parte superior de la cocina.

Sobre esta parte superior de la cocina, se ha de colocar la tapa de cobertura que a su vez tiene una boca que queda conectada con la parte superior inclinada de la chimenea o conducto de impulsión de suerte que el aire lanzado por el rodete se difunde por una embocadura, que queda empalmada con chapas orientadas hacia delante para que, de esta manera, se refrigeren los mandos y mecanismos que se --

encuentren tanto interiormente como los mandos propiamente dichos de manipulación, que se encuentran exteriormente.

Por tanto las peculiaridades básicas de la realización pueden concretarse a los siguientes elementos:

5.- - La posición del rodete de ventilación en la zona trasera, en posición debajo del motor de accionamiento del asador giratorio.

10.- - La tapa trasera que cubre y hace de conducción del aire impulsado por el rodete y cuya tapa tiene por lo menos dos orificios, el de entrada de aire y el de vigilancia del motor.

15.- - La tapa superior, con la canalización y difusión del aire, empalmado por una parte a la conducción ascendente y por otra la embocadura sobre las piezas orientadas hacia delante.

20.- Una vez se haya comprendido con mayor claridad el conjunto del Modelo, otros detalles y características del mismo, se irán poniendo de manifiesto en el transcurso de la descripción que se da a continuación, en la que se exponen los detalles más particulares del Modelo, como asimismo, de los medios que para su puesta en práctica pueden emplearse. Estos detalles se dan a título de ejemplo, haciendo referencia a un caso posible de realización práctica, pero el Modelo, no queda limitado, exactamente, a los detalles que aquí se exponen, debiendo ser considerada, --
25.- por tanto, esta descripción desde un punto de vista ilustrativo y sin limitaciones de ninguna clase.

30.- Una idea más amplia de la invención, la proporciona la descripción siguiente en la que se hace referencia a la lámina de dibujo ilustrativo que a esta memoria se acom

paña, en la que de manera un tanto esquemática y exclusivamente por vía de ejemplo, se representan los detalles preferidos por el invento.

5.- En estos dibujos, se usan marcas de referencia - semejantes, para indicar piezas conjuntos o partes, que se corresponden en las distintas vistas presentadas, cuyas -- piezas, detalle y organización, se definen de una manera - especifica en el transcurso de la memoria, y después se -- concretan en las notas reivindicatorias finales.

10.- En dichos dibujos:

La figura 1ª, es una vista del conjunto de la -- disposición, que como puede verse es igual a la del M.U. - 188.868 con la diferencia de que el rodete de ventilación ha cambiado de lugar.

15.- La figura 2ª, muestra una vista en perspectiva - de la unidad del horno, donde a modo de ejemplo se instalan los elementos objeto de este modelo de utilidad.

La figura 3ª, ilustra la tapa trasera en perspectiva separada del conjunto de la figura 2ª.

20.- La figura 4ª, corresponde a una vista frontal de la misma tapa de la figura 3, pero desde la parte interior a fin de mostrar la disposición de los conductos para el - aire y la turbinz 6.

25.- La figura 5ª, es una vista de la tapa superior - en perspectiva.

La figura 6ª, muestra una vista de la misma tapa de la figura 5ª, pero en forma frontal interior a fin de - mostrar la disposición de la embocadura.

30.- Comentando estos dibujos, seguidamente se efectuará una descripción de los diferentes elementos que constitu

ye esta unidad:

- 1.- Cuerpo general del horno donde se ha aplicado este sistema de refrigeración.
- 2.- Cuerpos superior e inferior, donde se puede encontrar instalado el cuerpo de horno 1 y que es objeto de refrigeración.
- 3.- Tapa frontal o puerta de acceso al horno en cuestión.
- 4.- Entrada inferior de aire de refrigeración, entradas que también pueden ser laterales a dicho cuerpo de horno y siempre es aire fresco solicitado por la aspiración del rodete 6 a través de la boca de captación 5.
- 5.- Boca de captación de aire fresco, que materializa la entrada de aire solicitado por la turbina 6.
- 6.- Turbina o rodete de ventilador. Aspira el aire por 5, lo introduce en su cámara 23 y los impulsa por 8, sigue por 10 pasa a la boca 29 se difunde por 11 y refrigerando los elementos situados en la zona 13 atraviesa y sale por 14 refrigerando los mandos exteriores.
- 7.- Tapa trasera, que es una chapa con las pestañas 22 para su fijación en la parte 9 del horno.
- 8.- Conducto para el aire impulsado por el rodete 6.
- 9.- Parte trasera del cuerpo del horno 1.
- 10.- Chapa inclinada que lleva al aire hacia la boca 29.
- 11.- Embocadura que comienza por la boca 29 y se empalma por su parte 26 en la chapa 17 y por su parte 25 en la chapa 18 haciendo que haya una buena conducción de aire y un lanzamiento total del mismo sobre las zonas 13 objeto

to esencial de refrigeración.

12.- Tapa que se coloca sobre el techo 15 del -
horno.

5.- 13.- Zona que se trata de refrigerar, en ella se
encuentran internamente diversos mecanismos.

14.- Zona de salida del aire de refrigeración y
zona donde exteriormente se encuentran los mandos que tam-
bién se trata de refrigerar.

10.- 15.- Techo del horno sobre el cual se coloca la
tapa 12.

En la figura 2ª se ha señalado de puntos tanto en
la parte trasera como en la del techo el lugar que ocupa la
conducción del aire refrigerante en el momento que sean co-
locadas las dos tapas.

15.- 16.- Tabiques laterales donde se hace la fijación
de los bordes 28 de la tapa 12 para su fijación.

17.- Chapa que sirve para empalme del borde 26 de
la conducción 11.

20.- 18.- Chapa que sirve de empalme del borde 25 de -
la conducción 11.

19.- Pared del fondo del horno sobre la cual se -
encuentran el motor 20 del gira-pollos, el rodete del venti-
lador 6.

25.- Sobre esta pared debe colocarse la chapa o tapa 7.

20.- Motor del gira-pollos o asador giratorio.

21.- Orificio de control exterior del motor 20 sin
necesidad de tener que quitar la chapa o tapa 7.

22.- Bordes de la chapa 7 para llevar a cabo la -
fijación, sobre la parte trasera 9.

30.- 23.- Cavidad de alojamiento del rodete de ventila

ción 6. Esta cavidad conduce el aire por 8, que es la conducción ascendente 8 formada por la caja o tapa 7 y el tabique 24.

24.- Tabique que forma la conducción 8.

5.- 25.- Terminación de la conducción 11 que empalma con la chapa 18 sobre el techo del horno.

26.- Terminación de la conducción 11 que empalma con la chapa 17 que se encuentra sobre el techo del horno.

10.- 27.- Boca de la conducción 11 que descarga el aire de refrigeración sobre la zona 13.

28.- Rebordes de la chapa 12 para su fijación en los tabiques 16.

29.- Boca que queda empalmada con el conducto ascendente 8 en la zona de la chapa inclinada 10.

15.- Se comprenderá fácilmente, después de observar los dibujos y la descripción precedente que la actual concepción proporciona una construcción sencilla y efectiva, susceptible de poder ser llevado a la práctica con gran facilidad, asegurando la obtención de una manufactura relativamente ba
20.- rata.

Este detalle de economía adquiere gran importancia si se considera en los términos de una producción en es
cala, ya que es evidente que el mercado puede absorber en -
cantidades muy considerables el objeto que constituye la in
25.- vención y cualquier pequeño ahorro logrado mediante la apor
tación de ciertas mejoras durante su fabricación, puede ad-
quirir elevadas proporciones.

Se reitera, que en el objeto que constituye el ac
tual Modelo, serán susceptibles de introducirse todas aque-
30.- llas modificaciones de detalle que las circunstancias y la

práctica pudieran aconsejar, siempre y cuando que, con las variantes que se introduzcan, no se cambie, altere o modifique la esencialidad del invento descrito.

NOTA

5.- Se declara como de propiedad y novedad para todo el territorio español, el contenido de las siguientes:

REIVINDICACIONES

- 10.- 1ª.- Disposición para refrigeración de zona en los aparatos electrodomésticos, que esencialmente se caracteriza por comprender en la parte trasera del cuerpo general de la unidad, una turbina de ventilación, vinculado a un motor de impulsión interior, y dispuesto precisamente debajo del motor de accionamiento giratorio, y cuya turbina se aloja en una cavidad al efecto existente en una tapa posterior de cobertura, también provista de una conducción vertical, ascendente, enlazada con dicha cavidad, por la que asciende el aire impulsado por el rodete, y que penetra enfrente de la turbina a través de un orificio dispuesto al efecto en la citada tapa.
- 20.- 2ª.- Disposición para refrigeración de zona en los aparatos electrodomésticos, según apartado anterior, que esencialmente se caracteriza porque la tapa posterior está constituida a modo de cajeadado, con pestañas marginales ortogonales para su fijación mediante tornillería al cuerpo general, contando con una desembocadura inclinada del conducto de ascensión del aire impulsado por la turbina que queda enfrentado a otra dispuesto bajo la tapa de cobertura superior, que se expande en anchura hacia delante, hasta alcanzar la zona que sitúa los mandos, al objeto de ventilarlos interior y exteriormente.
- 25.-
- 30.-

- 3ª.- Disposición para refrigeración de zona en -
los aparatos electrodomésticos, según apartados anteriores,
que esencialmente se caracteriza porque la parte expandida
del conducto de impulsión del aire de la tapa de cobertura
5.- superior, enlaza por quedar enfrentado, con dos tabiques --
laterales, dispuestos, respectivamente, en los lados late-
rales del cuerpo general, y cuyos tabiques, constituyen --
porciones desviadas de chapa, sobre el techo del horno, de
tal modo que por estar dispuestas en posición oblicua, vie-
10.- nen a dirigir el aire hacia la totalidad de la anchura de
la zona de mandos.

4ª.- DISPOSICION PARA REFRIGERACION DE ZONA EN -
LOS APARATOS ELECTRODOMESTICOS.

Todo ello conforme se describe y reivindica en -
la presente memoria que consta de NUEVE hojas, escritas a
máquina por una sola de sus caras y dibujos que la ilustran.

Madrid, 22 Septiembre de 1.976
E. GONZALEZ VACAS
P. P.

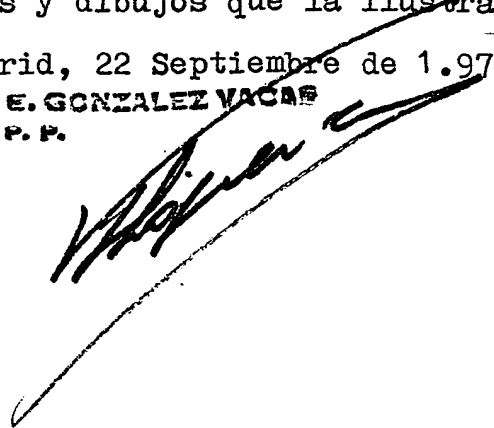

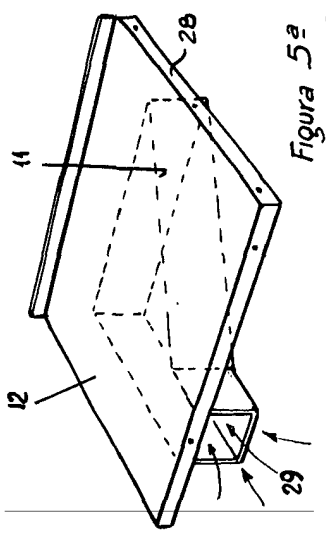
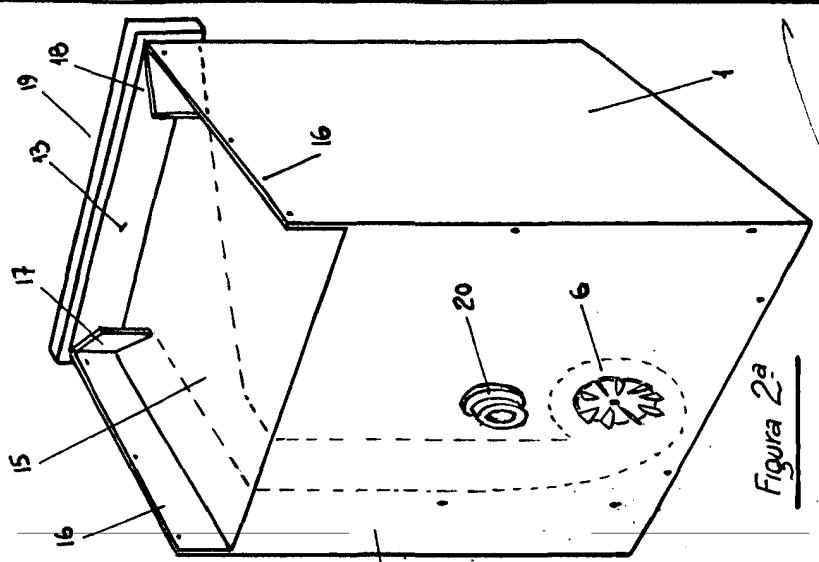
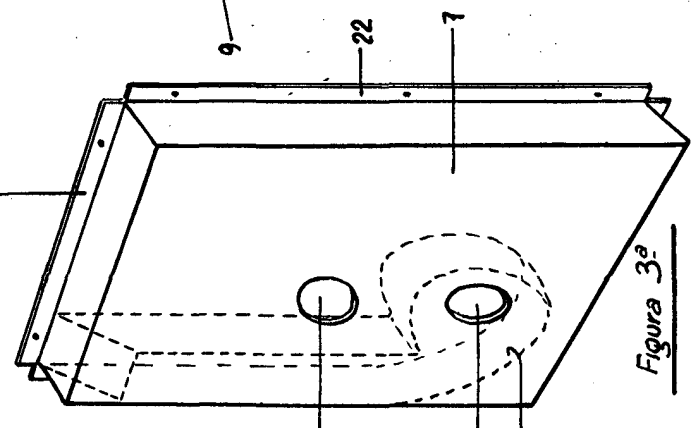
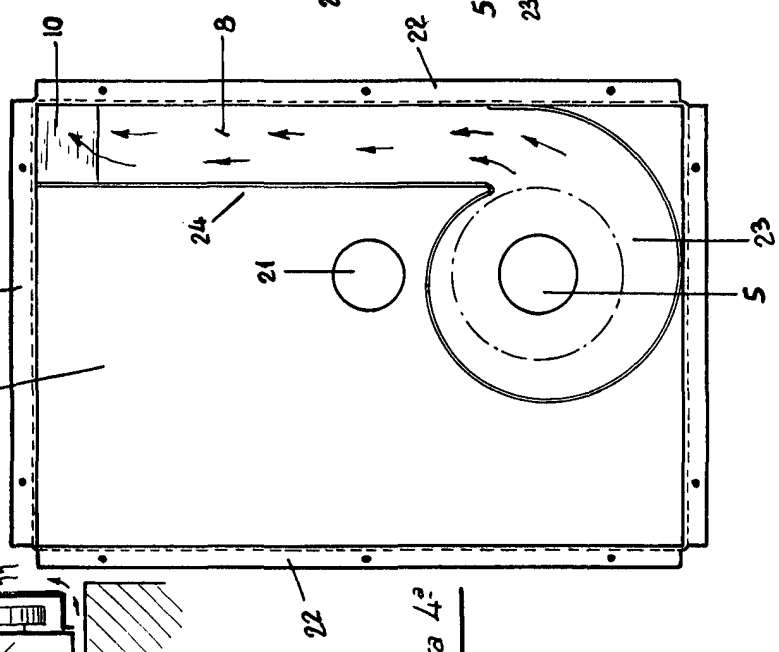
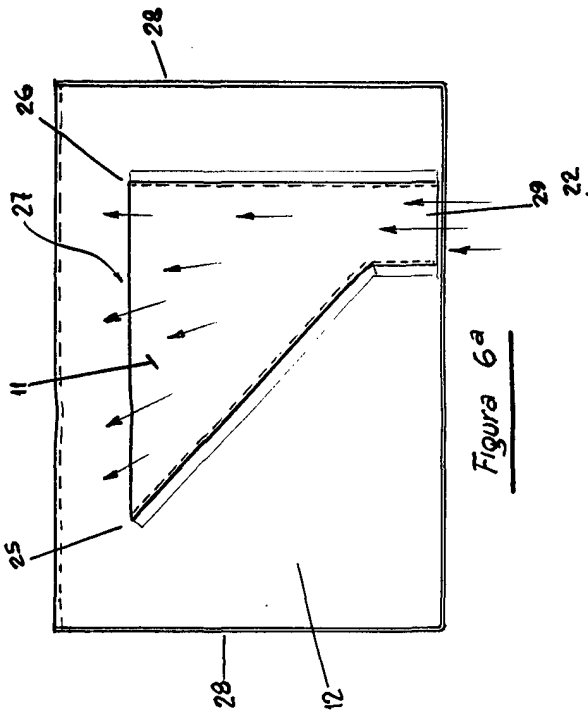
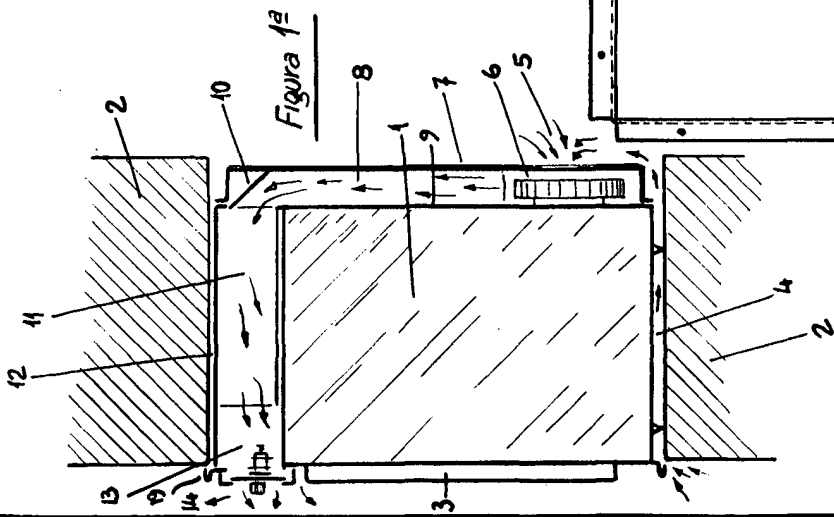

Madrid, 22 de Septiembre de 1976
 P. P.

[Handwritten signature]