



ESPAÑA

19	ES	11	NUM	223407	10	Y
		21				
		22	FECHA DE PRESENTACION			



MODELO DE UTILIDAD

223.407

e - s - m. 1977

30	PRIORIDADES:	32	FECHA	33	PAIS
31	NUMERO				

47	FECHA DE PUBLICIDAD	51	CLASIFICACION INTERNACIONAL
			A 47 G

54	TITULO DE LA INVENCIÓN
	"JUEGO DE POSAVASOS"

71	SOLICITANTE (S)
	D. ANGEL GOMEZ ALONSO

	DOMICILIO DEL SOLICITANTE
	Real, 13 - TOLEDO

72	INVENTOR (ES)
	El propio solicitante

73	TITULAR (ES)

74	REPRESENTANTE
	D. JOSE MARIA AYMAT GONZALEZ



BAD ORIGINAL

La presente memoria alude como su enunciado indica a un modelo de utilidad aplicable a un juego de posavasos de uso doméstico con una peculiar aplicación ornamental aparte la propia funcional.

5. El objeto registrado se compone de un elemento envolvente o soporte que representa un modelo convencional de estantería, en la que se colocan los diversos elementos o posavasos propiamente dichos.

10. A tal efecto la estantería consta de una estructura compuesta de unos elementos laterales, con una base inferior y un elemento limitador por la parte posterior. Entre dichos componentes quedan colocados los posavasos que exteriormente simulan libros, a cuyo efecto presenta un alzado rectangular, con un canto especialmente moldeado, en el que pueden opcionalmente disponerse elementos decorativos o ilustrativos.

15. Para una mejor comprensión de cuanto antecede se acompaña a la presente memoria una hoja de dibujos en los que a título ilustrado y no limitado se ha representado:
- 20.

FIGURA 1.- Perspectiva del conjunto

FIGURA 2.- Alzado lateral y sección del posavasos.

24. FIGURA 3.- Alzado frontal de un posavasos.

BAD ORIGINAL



En dichas figuras se han representado con sus referencias correspondientes los siguientes elementos:

- 1.- Soportes laterales.
- 2.- Base.
- 5. 3.- Refuerzo posterior.
- 4.- Posavasos.
- 5.- Canto.
- 6.- Moldura.
- 7.- Soporte del posavasos.
- 10. 8.- Capa adhesiva.

Consiste el objeto descrito en un soporte que presenta dos refuerzos laterales -1- unidos inferiormente por una base -2-. Entre estos elementos se colocan los diferentes posavasos -4- en posición vertical. Estos posavasos -4- presentan un alzado rectangular en cuya parte central dispone una moldura -6- artística y de creciente hasta configurar un rehundido circular en el que se dispone una lámina resistente -7- o soporte del posavasos, de material hidrófugo, que se une al soporte resistente -4- mediante un adhesivo convencional -8-.

15. Los posavasos -4- presentan un canto -5- moldeado simulando el canto de un libro, pudiendo llevar elementos decorativos o leyendas en el aludido canto -5-.

Se hace constar que cuantas modificaciones puedan ser introducidas en el objeto descrito, que no afecten a su esencialidad característica, se considerarán incluidas en él, sean cualesquiera las circunstancias que concurren.

25.

28.

BAD ORIGINAL



NOTA

Descrito suficientemente el objeto de la presente solicitud, se declaran de novedad y propia invención, las siguientes:

5.

REIVINDICACIONES

1ª.- Juego de posavasos, caracterizado porque consta de un soporte de tipo estantería que puede contener un número indeterminado de posavasos de forma rectangular en posición vertical.

10.

2ª.- Juego de posavasos, según la anterior reivindicación, caracterizado porque el soporte consta de una estructura integrada por dos elementos laterales entre los que se dispone inferiormente una base, y en la parte posterior un refuerzo limitador.

15.

3ª.- Juego de posavasos, según las anteriores reivindicaciones, caracterizado porque en dicha estantería se disponen los diversos posavasos en posición vertical, consistiendo dichos posavasos en unos elementos rectangulares que en su parte central presentan una moldura caprichosa decreciente hasta configurar un hueco circular en el que se ubica un soporte hidrófugo adherido al cuerpo del posavaso.

20.

4ª.- Juego de posavasos, según las anteriores reivindicaciones, caracterizado porque los posavasos presentan un canto especialmente moldeado que puede opcionalmente portar leyendas elementos decorativos.

25.

5ª.- Juego de posavasos.

28.

Tal y como se describe en la presente memoria



descriptiva, que consta de cuatro hojas escritas a máquina por una sola de sus caras, y de una hoja de dibujos que a la misma se acompaña.

4.

Madrid, 21 Sept. 1949

JOSE M.^a AYIANT GONZALEZ

Por Poder

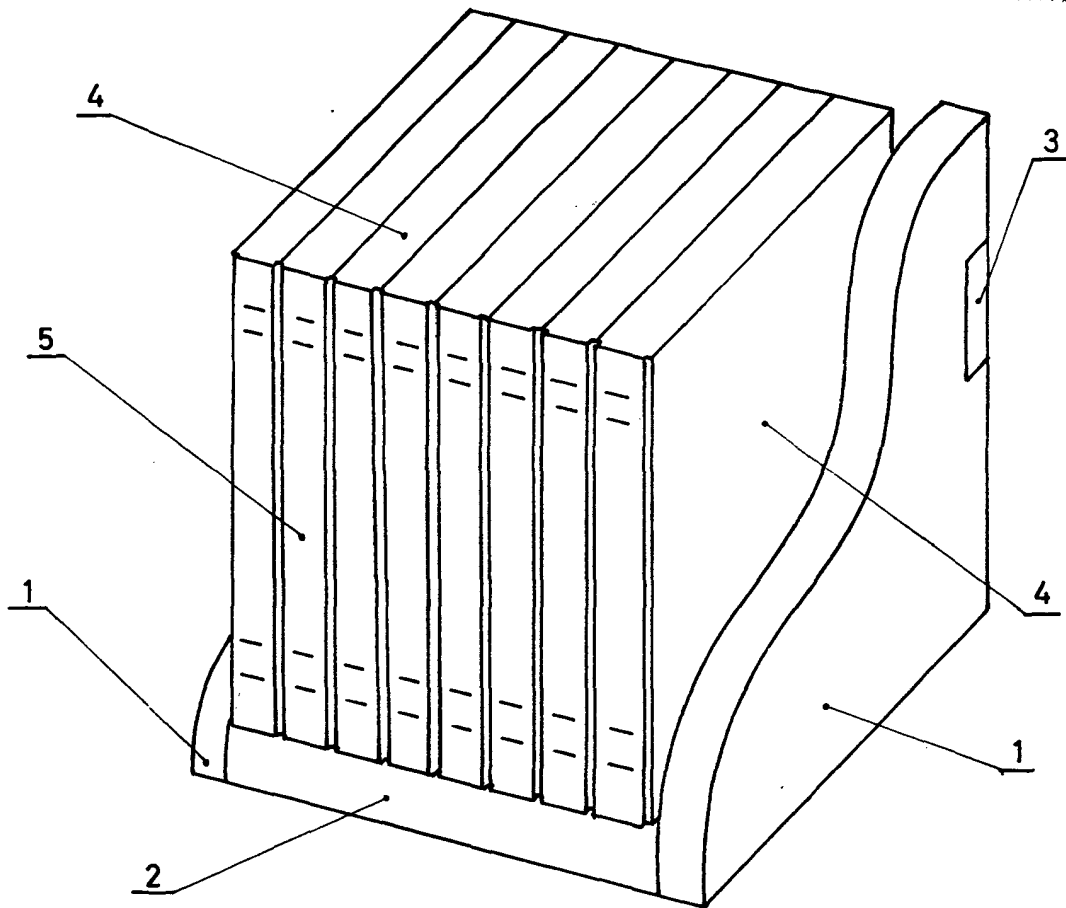

FIG. 1

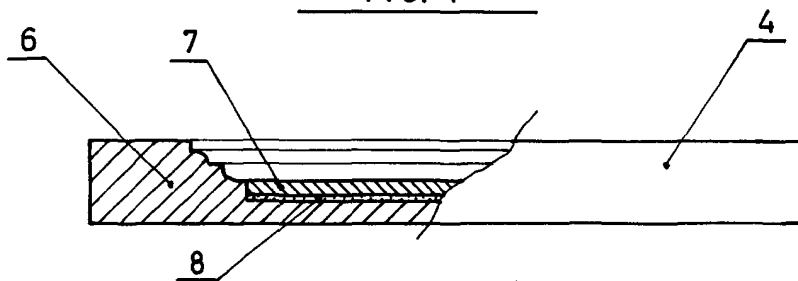

FIG. 2

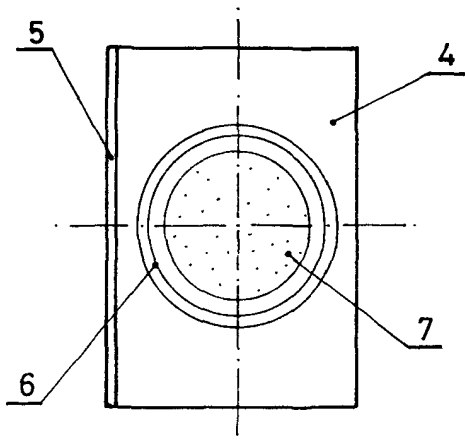

FIG. 3

Madrid, 1911

JUSTO M. ALONSO GOMEZ
Por poder