



ESPAÑA

19 ES	11	NUMERO	223406	10 Y
	21	FECHA DE PRESENTACION		
	22			



MODELO DE UTILIDAD

Q-3- MAR. 1977

223.406

30 PRIORIDADES:	32 FECHA	33 PAIS
31 NUMERO		

47 FECHA DE PUBLICIDAD	51 CLASIFICACION INTERNACIONAL
	A h 7 G

54 TITULO DE LA INVENCIÓN
" JUEGO DE POSAVASOS "

71 SOLICITANTE (S)
D. ANGEL GOMEZ ALONSO

DOMICILIO DEL SOLICITANTE
TOLEDO, Real, 13

72 INVENTOR (ES)
El propio solicitante

73 TITULAR (ES)

74 REPRESENTANTE
D. JOSE MARIA AYMAT GONZALEZ



5. La presente memoria se refiere como su enunciado indica a un Modelo de Utilidad por juego de posavasos que presenta un número múltiple de éstos acoplables por superposición en el interior de una cavidad que comporta un elemento soporte que simula un mueble.

10. Eran hasta ahora conocidos diferentes sistemas o juegos de posavasos caracterizados normalmente por constar de una superposición de elementos, con extracción y colocación de los mismos por la parte superior.

15. El presente objeto consiste básicamente en una caja o contenedor que exteriormente reproduce la forma de un mueble clásico, del tipo consola o similar

En el interior del mismo se dispone una gran cavidad prismática, en la que se ubican los elementos independientes o posavasos.

20. Estos presentan una forma externa rectangular, y en una de sus superficies laterales envueltas lleva adosados unos resaltes de forma convencional, simulando tiradores de cajones que simultáneamente facilitan la manipulación de los posavasos.

25. El posavaso presenta en su base y en la superior una envolvente externa en cuyo centro se dispone una cavidad circular. La parte superior dispone un



moldeado ornativo alrededor de la cavidad y la inferior permite la introducción y/o extracción de la base o soporte propiamente dicho.

5. En los dibujos que a la presente memoria se adjuntan se muestra una realización concreta pero no única del objeto que se reivindica. En los mismos se han representado:

-LA FIGURA 1: vista en alzado frontal del conjunto.

10. -LA FIGURA 2: vista en alzado y sección frontal de cada posavasos.

-LA FIGURA 3: vista en planta del posavasos.

15. Consiste el objeto descrito en un envase (1) que simula un mueble prismático con unas superficies laterales (3) que limitan lateralmente una cavidad interior. Superiormente el envase (1) está cubierto por una tapa (2) fija o accionable, que lleva incorporados sendos remaches (7) ornamentivos y optativamente un elemento central, su sujeción (8) para facilitar el transporte del conjunto. Inferiormente el envase dispone de una base ornativa convencional.

20. En la cavidad citada se disponen superpuestos los posavasos (5) de planta rectangular que a su vez se componen de un marco (9) que presenta un moldeado ornativo superior, con un resalte intermedio, bajo el que se adosa por la parte inferior un soporte o base (10), que presenta en su parte inferior --
25. una placa ligeramente adherente, y por la superior --
- 28.



una lámina que comporta una representación ornativa.

Se hace constar que cuantas modificaciones puedan introducirse en el objeto descrito, que no -- afecten a su esencialidad característica, se conside

5. raran incluidas en él, sean cualesquiera las circuns
6. tancias que concurren.



NOTA

Descrito suficientemente el objeto de la presente solicitud, se declaran de novedad y propia invención las siguientes:

5.

REIVINDICACIONES

1ª.- Juego de posavasos caracterizado por constar de un contenedor que alberga un número indeterminado de posavasos de forma interna circular con envolvente externo rectangular o cuadrado.

10.

2ª.- Juego de posavasos, según la anterior reivindicación, caracterizado porque el contenedor o soporte reproduce exteriormente la forma clásica de un mueble o consola, disponiéndose en su interior una gran cavidad prismática.

15.

3ª.- Juego de posavasos, según las anteriores reivindicaciones, caracterizado porque en dicha cavidad se alojan superpuestos los diversos posavasos de envolvente rectangular o cuadrada, que presentan en una de sus caras laterales unos resaltes simulando tiradores o herrajes, para su manipulación.

20.

4ª.- Juego de posavasos, según las anteriores reivindicaciones, caracterizado porque en el centro de cada elemento se provee una cavidad circular con un moldeado en la parte superior bajo la que se

24.



encaja un disco que en la cara anterior lleva adherida una reproducción gráfica y en la inferior una lámina de material hidrófugo y ligeramente adherente.

5^a.- Juego de posavasos

5. Tal y como se describe en la presente Memoria Descriptiva, que consta de cinco hojas escritas a máquina por una sola de sus caras, y de una hoja de dibujos que a la misma se acompaña.

9.

Madrid, 21 SEP. 1976

JOSE M.^a AYMAT GONZALEZ

Por D. U. P.

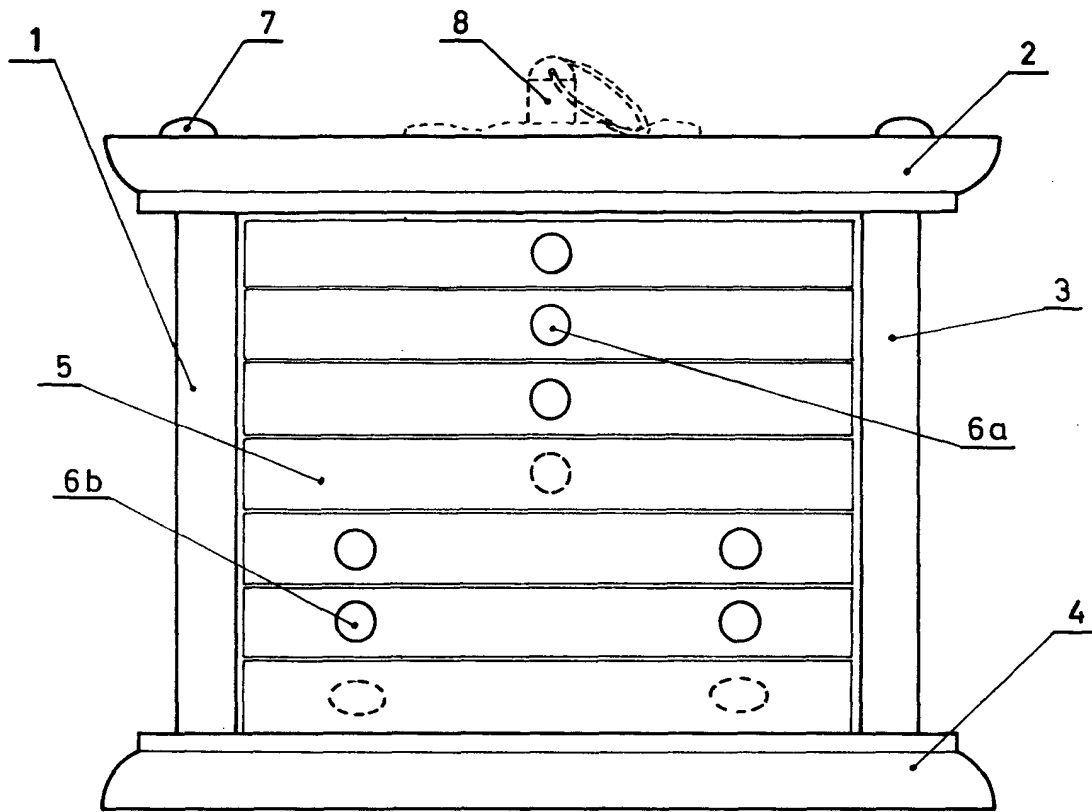

FIG. 1

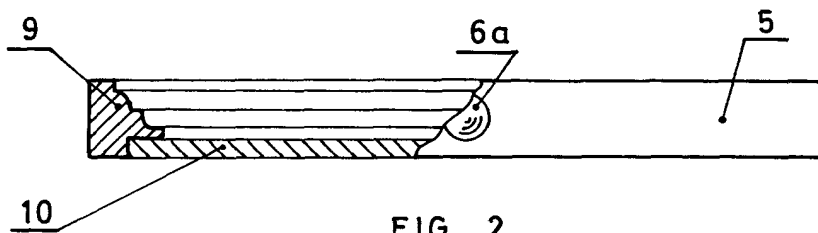

FIG. 2

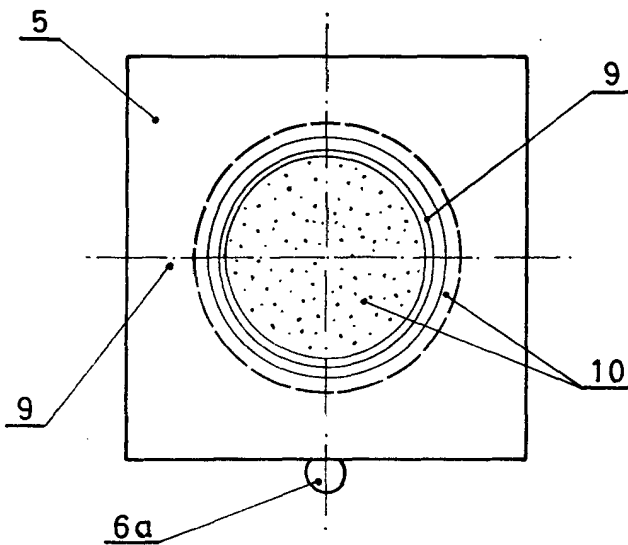

FIG. 3

Madrid, 21 SEP. 1976

Calderon