



ESPAÑA

(19) ES	(11) NUMERO 223.364	(10) Y
(21)	(22) FECHA DE PRESENTACION 1 AGO. 1974	

MODELO DE UTILIDAD
223.364

(30) PRIORIDADES:		
(31) NUMERO Serial 386.882	(32) FECHA 9-8-73	(33) PAIS EE.UU.
(47) FECHA DE PUBLICIDAD	(51) CLASIFICACION INTERNACIONAL A61M	
(54) TITULO DE LA INVENCIÓN Irrigador desechable.		
(71) SOLICITANTE (S) RICHARDSON-MERRELL INC. (Sociedad de EE.UU.)		
DOMICILIO DEL SOLICITANTE NEW YORK, (New York) EE.UU. 10017 122 East 42nd Street.		
(72) INVENTOR (ES) Stanley SCHOENFELD y Jacob SKOLNIK, ambos de EE.UU.		
(73) TITULAR (ES) RICHARDSON-MERRELL INC.		
(74) REPRESENTANTE D. Carlos ROEB UNGEHEUER.		



1 En general se conocen en el arte, objetos irriga-
dores desechables para la higiene femenina y los mismos ca-
en dentro de dos categorías, la primera es un tipo unitario
individual y la segunda es del tipo el cual debe ser ensam-
blado. El tipo mencionado en último término, debido a la
5 naturaleza del objeto, incluye en general únicamente dos
partes, el alojamiento en el cual está contenido el fluido
para la limpieza y la boquilla que sirve para descargar el
fluido. El irrigador del presente modelo util, está dentro
de esta categoría.

10 El presente modelo proporciona un irrigador de-
sechable formado con un objeto sanitario preempaquetado que
incluye una jeringa de fuelle con la parte superior abierta
y la parte inferior cerrada, plegadiza formada con una plu-
ralidad de cámaras en forma de "V", decrecientes, adyacen-
tes conectadas, que se extienden desde la base a la abertu-
ra, y una boquilla adaptada para conectarse al extremo abier-
to, cuando se va a usar el mismo. Adicionalmente se coloca
15 en la jeringa una carga de un polvo de limpieza que se pue-
de disolver en agua, previamente medido, a través del ex-
tremo abierto y se mantiene ahí mediante una cubierta ase-
gurada a la abertura. Como es evidente, el diseño de los com-
ponentes del irrigador se pueden empacar en recipientes sim-
ples pequeños, tal como bolsas selladas por calor o cajas
pequeñas, dependiendo de la cantidad comprendida.

20 Es en consecuencia un objeto del presente modelo,
proporcionar un irrigador de uso individual y económico.

Otro objeto del presente modelo es proporcionar
un irrigador que se prepara fácilmente para usarse y es
simple de manipular.

25 Un objeto adicional del modelo es proporcionar un
irrigador compacto y fácilmente transportable en una bolsa.

UN objeto adicional del presente modelo es propor-
cionar un irrigador el cual es capaz de suministrar todo su
contenido sustancialmente en forma completa, a una abertu-
ra del cuerpo.

30 El modelo tanto en lo que se refiere a su organi-
zación como al método de operación, junto con objetos adi-
cionales y ventajas de la misma, se entenderá mucho mejor



1 haciendo referencia a la siguiente descripción, tomada en
relación con los dibujos que se acompañan.

DESCRIPCIÓN DE LOS DIBUJOS.

5 La figura 1 es una vista en perspectiva de irrigador:

La figura 1a es un detalle en perspectiva de una porción de la fig. 1;

La fig. 2 es una vista que muestra la jeringa en una condición plegada, con un corte hacia afuera que muestra una carga del polvo para la limpieza medicado que hay ahí;

10 La fig. 3, es una vista en elevación que muestra la jeringa en una posición extendida cuando está siendo llenada con un líquido;

La fig. 4 es una vista en elevación mostrando un método preferido para plegar la jeringa; y

15 La fig. 5 es una vista desmembrada mostrando la forma en la cual se puede asegurar la boquilla a la jeringa.

DESCRIPCIÓN DE LA REALIZACIÓN FÍSICA PREFERIDA.

20 Haciendo referencia a la figura 1, el irrigador del presente modelo se indica en general con la referencia 10 y comprende una jeringa del tipo de fuelle 11 que tiene una boquilla surtidora alargada 12 asegurada a la misma. La jeringa 11 se forma con una pluralidad de cámaras en forma de "V", sucesivamente decreciente, conectadas adyacentemente 13, que se extienden desde la base cerrada 16 hasta una abertura de relleno 17, como se vé claramente en la fig. 5. Continuando haciendo referencia a esta figura, se puede ver que la abertura 17 se forma sobre la cámara más pequeña como una porción de fuelle externamente roscada 18 que tiene cuerdas 22, la cual permite el acceso al interior de la jeringa 11. Formado íntegramente sobre el cuello 18 debajo de la rosca más inferior está un anillo 19 provisto con una pluralidad de conjuntos espaciados de aletas de cerradura dispuestos en forma anular 20 y 21 (ver fig. 3), cuya función se hará evidente en lo que sigue:

25
30



1
5
10
15
20
25
30

La boquilla 12, como se vé en la figura 1, es un miembro tubular alargado 23 generalmente rectangular en sección transversal a través de una porción mayor de su longitud 24, sustancialmente cerrado en un extremo 25 y formado con un faldón bulboso 26 en su otro extremo. Cada uno de los lados que forman la configuración rectangular incluyen un rebajo 27 que coincide en longitud con la porción principal 24. Se disponen aberturas de descarga espaciadas 28, 28 en cada uno de los rebajos cubiertos por sus paredes laterales elevadas que lo rodean respectivas 29, 29 para evitar la obstrucción de los mismos durante el uso. Aunque se muestran solamente dos orificios, deberá entenderse que se pueden proveer cualquier número. Adicionalmente se proporciona una abertura rebajada 30 en la pared de extremo 25. De preferencia la abertura rebajada 30 se provee con un miembro transversal radial internamente espaciado 33 que divide la abertura en dos mitades sustancialmente iguales, como se muestra en detalle en la fig.1a El miembro transversal 33 funciona también para inhibir la velocidad con la cual se descarga la solución de la jeringa a través de la abertura 30.

Con referencia a la figura, 5 se puede ver el interior del faldón 26 provisto con cuerdas 31 y un anillo de dientes de cerradura dispuestos adyacentes y en forma anular 32 colocado en el extremo inferior del faldón 26 debajo de la parte roscada más inferior 31. Las puntas de las aletas de cerradura 20 y 21 son orientadas angularmente en la misma dirección mientras que las puntas de los dientes individuales 32 son orientadas angularmente en una dirección opuesta a la de las aletas. Para ensamblar la jeringa 11 a la boquilla 12 únicamente es necesario acoplar las roscas respectivas 22 y 31 y apretar las mismas, con lo cual acoplan los dientes 32 sobre el faldón 26 con las aletas 20 y 21 y debido a la orientación diferente de las mismas, auto aseguran la jeringa a la boquilla asegurando un sello apropiado e impidiendo el uso posterior de la unidad de irrigación desechable.

Aunque no se ha ilustrado, pero como se ha mencionado previamente, la jeringa 11 y la boquilla 12 se em-



1 pacan en recipientes simples, pequeños, del tipo estéril,
tal como bolsas de plástico, selladas por calor o empaques
pequeños, y para este fin, como se vé en la figura 2, la
jeringa 11 comprende las cámaras en forma de "v" antes men-
5 cionadas 13, 14 y 15 y es capaz de plegarse de una manera
del tipo acordeón alrededor de su eje longitudinal con las
secciones más pequeñas anidadas dentro de la sección sigui-
ente más grande para acomodarse por sí misma a empaques pe-
queños. Las cámaras en forma de "V", comprenden porciones
truncocónicas inferior y superior dispuestas base con base.
Cada una de las cámaras se acomodan por sí mismas para ple-
garse por el hecho de que la mitad inferior se forma de ma-
10 nera truncocónica cuya pared es un borde recto, mientras
que la pared truncocónica superior tiene un borde curvado
hacia afuera, por ejemplo, 13' y 13", 14' y 14", y 15' y
15". Esta Construcción asegura tanto el plegado como la re-
tención del recipiente por sí mismo. Con referencia conti-
nua a la figura 2, la jeringa se provee con un polvo para
15 limpieza medida previamente 33 y mantenido mediante un ta-
pón roscado 34, normal que coopera con las cuerdas de la
jeringa 22.

Cuando se va a usar el irrigador, se abre el pa-
quete sellado, se quita el tapón 34 del cuello roscado 18
y la jeringa es asida con la base 16 en una mano y el cue-
llo 18 en la otra, después de lo cual el cuello 18 se esti-
20 ra alejándolo de la base para extender las cámaras en for-
ma de "v" alrededor de un eje longitudinal. En seguida se
posiciona la abertura 17 abajo de una espita, ver fig. 3,
y se rellena con agua caliente, generalmente alrededor de
90 cc, para disolver el polvo previamente empacado. La bo-
quilla 12 se asegura por medio de la rosca y se sella en
25 su lugar y, como se vé en las figuras 1 y 4, el usuario co-
loca ambas manos sobre los dos lados de la jeringa con los
pulgares sobre la parte superior de la jeringa, y los dedos
índice y cordial sobre el fondo y entre tanto se mantiene
la jeringa en una posición vertical se inserta la boquilla
dentro de la abertura del cuerpo y se oprime la jeringa pa-
30 ra forzar la solución hacia afuera de la boquilla que se



1974

1
5
10
15
20
25
30

abre dentro de la abertura del cuerpo hasta un tiempo tal en el cual la jeringa se ha plegado en forma práctica completamente. Después de esto se desecha el irrigador. A este respecto, los componentes se pueden fabricar con cualquier material apropiado pero se prefiere el plástico.

La realización física particular del presente modelo que se ha discutido aquí, es con propósitos únicamente ilustrativos y no debe ser considerada como una limitación de las cláusulas que siguen.

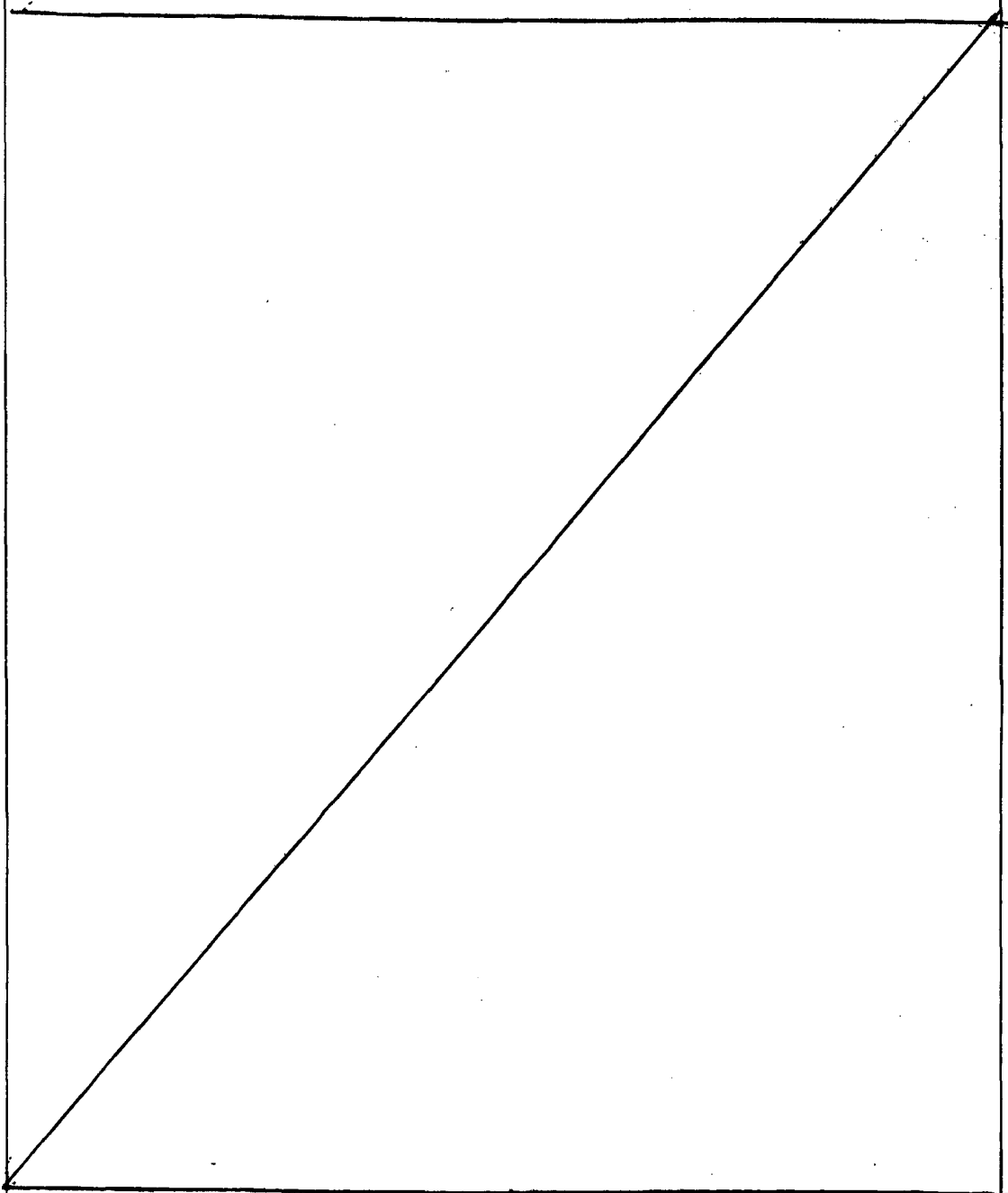



1

N O T A

El presente Modelo de utilidad, comprende las siguientes reivindicaciones:

5

1.- Irrigador desechable, caracterizado porque comprende una geringa y una boquilla de descarga, esta jeringa se encuentra formada por un cuerpo que tiene una base en un extremo y un cuello en el otro extremo que forma una abertura y un fuelle plegadizo conecta la base al cuello, este fuelle está definido por al menos dos cámaras sucesivamente decrecientes, conectadas adyacentemente, que se extienden desde la base hasta el cuello, y la boquilla de descarga tiene elementos removibles que la aseguran a la porción de cuello.

10

2.- Irrigador según la reivindicación 1, caracterizado porque cada una de las cámaras tienen forma de "V", en sección transversal, y son capaces de plegar la cámara mas pequeña en la cámara mas grande para hacer un paquete compacto.

15

3.- Irrigador, según la reivindicación 1, caracterizado porque la boquilla de descarga es un miembro alargado, sustancialmente rectangular en sección transversal y provisto con aberturas de descarga espaciadas en cada uno de sus lados.

20

4.- Irrigador, según la reivindicación 3, caracterizado porque cada lado de la boquilla se ha provisto con un rebajo alargado que tiene paredes verticales a cada lado del rebajo, y en donde las aberturas de descarga espaciadas se disponen en los rebajos, con lo cual las aberturas de descarga son protegidas por las paredes verticales.

25

5.- Irrigador, según la reivindicación 4, caracterizado porque el miembro de boquilla alargado está sustancialmente cerrado por uno de sus extremos y se provee una abertura rebajada.

30

6.- Irrigador, según la reivindicación 1, caracterizado porque el cuello está provisto con una pluralidad de aletas de cerradura anularmente dispuestas que definen dientes individuales dispuestos angularmente en una direc-

1 ción y en donde la boquilla de descarga se provee con dientes
de cerradura anularmente dispuestos y angularmente dis-
puestos en una dirección opuesta a la de las aletas de cerra-
5 dura para proporcionar una característica de autocerradura
cuando se acoplan los mismos.

7.- Irrigador , según la reivindicación 6, ca-
racterizado porque el cuello está provisto con cuerdas exte-
riores sobre las aletas de cerradura y la boquilla de descar-
ga se provee con un faldón bulboso que tiene cuerdas dispues-
10 tas en su interior, con los dientes de cerradura dispuestos
por debajo para asegurar removiblemente y asegurar los dien-
tes a las aletas.

8.- Irrigador, según la reivindicación 1, ca-
racterizado porque el polvo que se puede disolver en agua,
15 previamente medido y preempacado se dispone en el cuerpo de
jeringa.

9.- Irrigador, según la reivindicación 2, ca-
racterizado porque la boquilla de descarga es un miembro alar-
gado, sustancialmente rectangular en sección transversal, y
20 está provista con aberturas de descarga espaciadas a cada la-
do.

10.- Irrigador, según la reivindicación 9, ca-
racterizado porque cada lado de la boquilla de descarga se
provee con un rebajo alargado que tenga paredes verticales a
25 los lados del rebajo, y en donde las aberturas de descarga
espaciadas se disponen en el rebajo, con lo cual las paredes
verticales protegen las aberturas de descarga.

11.- Irrigador, según la reivindicación 2, ca-
30 racterizado porque cada una de las cámaras en forma de "Y"

1 están comprendidas de una porción troncocónica inferior y su-
perior dispuestas base con base con la pared de la porción
inferior definiendo un borde recto y la pared de la porción
superior definiendo un borde curvado que se extiende hacia
5 fuera.

12.- Irrigador, según la reivindicación 5, ca-
racterizado porque el extremo sustancialmente cerrado del
miembro de boquilla alargado se provee con una abertura re-
bajada que tiene un miembro transversal, radial, internamen-
te espaciado.
10

13.- "Irrigador desechable".

Según se describe y reivindica en la presente
memoria descriptiva, ilustrada en los planos adjuntos, la cual
consta de ocho hojas foliadas y escritas a máquina por una so-
15 la de sus caras.

Madrid, a 11- AGO 1974

CARLOS ROEB
P. P.

Fdo.: Pedro Salamoron

20

25

30



1974

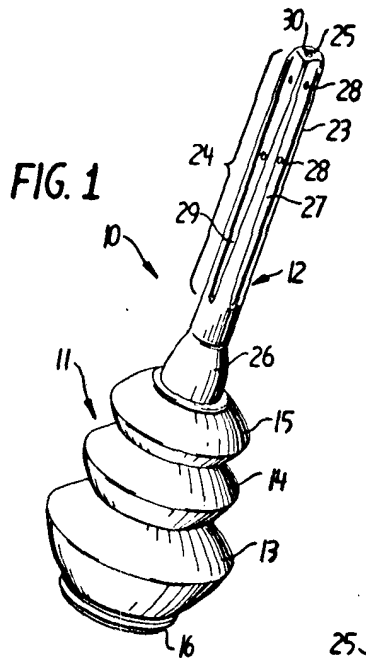

FIG. 1

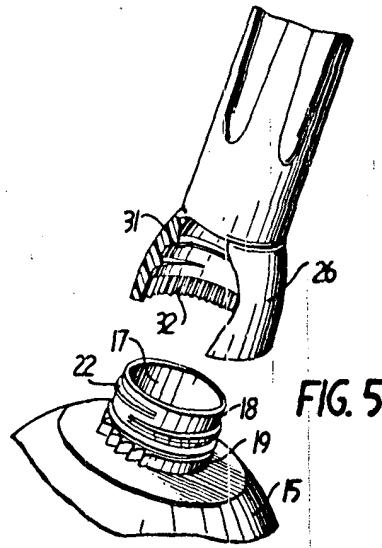

FIG. 5

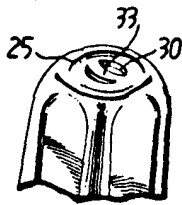

FIG. 1A

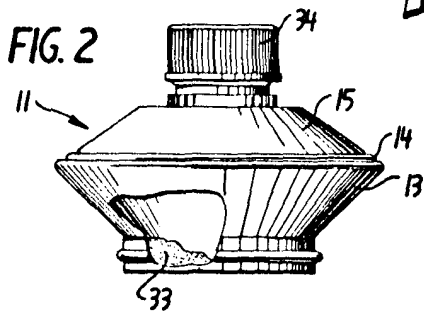

FIG. 2

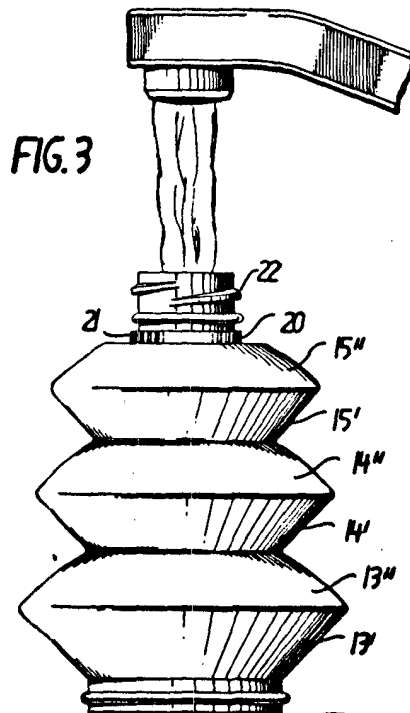

FIG. 3

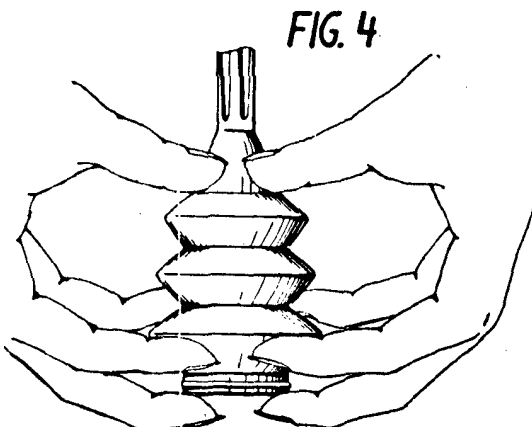

FIG. 4

ESCALA VARIABLE
CARLOS BOE

Fdo: Pedro Matamorón