



223256

P A T E N T E  
D E  
I N T R O D U C C I Ó N

por "MEJORAS EN LOS COJINETES DE PRECISIÓN PARA INSTRUMENTOS DE PESAR", a favor de MOBBA, S.A., de nacionalidad española, domiciliada en BADALONA (Barcelona), calle de San Isidro, número 27 bis.

. = .

MEMORIA DESCRIPTIVA

La presente invención realizada con éxito en el extranjero se refiere a mejoras en los cojinetes de precisión para instrumentos de pesar.

En la invención se ha logrado materializar en un apoyo real  
5. el apoyo ideal o geométrico que correspondiera a una arista o cuchilla teóricamente exacta.

Es sabido que las aristas de las cuchillas de las balanzas y similares sobre sus apoyos de ágata u otros, se ve limitado en su precisión por la imposibilidad de obtener el filo absoluto,  
10. puesto que es prácticamente imposible lograr la arista sin espesor de material.



223256

En la invención se logra un cojinete exacto prescindiendo del mayor o menor grado de precisión de dicha arista y en cambio dotándola de un apoyo angular teóricamente exacto, cual es el obtenido por la intersección de dos filos que se cruzan, correspondientes a dos placas montadas en soporte suspendido por una lámina elástica que facilita la modificación de dicho ángulo de cruce según las circunstancias del elemento que apoya sobre ellas.

5. Para facilitar la explicación se acompaña a la presente memoria una lámina de dibujos en la que se ha representado un caso de realización que se cita a título de ejemplo.

10. En el dibujo:

La figura 1 muestra en vista frontal el cojinete que se menciona, y

15. la figura 2 es la vista lateral del conjunto según fig. 1.

Consiste la invención en obtener el apoyo de la cuchilla sobre un ángulo teóricamente exacto obtenido por el cruce de los filos -1- y -2- de dos piezas -3- y -4- de acero con su borde rectificad según un amplio arco cuyo punto de cruce -5- es el de apoyo de la cuchilla del eje de oscilación.

20. Cada pieza -3- y -4- se halla fijada a una horquilla soporte -5- y -6- a su vez sostenida por las láminas de fleje de acero -7- y -8- inmovilizadas en el cabezal -9- por cada lado.

25. Las cuchillas en sus puntos de acoplamiento a las horquillas soporte tienen adecuada holgura en sentido transversal para facilitar el asiento de la cuchilla eje.

30. El cojinete es de amplia elasticidad y siempre se adapta exactamente al filo de la cuchilla eje, siendo siempre el eje de giro de esta el teórico de cruce de los bordes de ambas piezas, según se indica en la figura 1, en el punto -5-.



223256

La invención, dentro de su esencialidad, puede ser llevada a la práctica en otras formas de realización que difieran en detalle de la indicada a título de ejemplo, a las cuales alcanzará igualmente la protección que se recaba. Podrá, pués, construirse en cualquier forma y tamaño, con los medios y materiales más adecuados, por quedar todo ello comprendido en el espíritu de las reivindicaciones.

. = .

N O T A

Descrito el objeto de la invención, lo que se declara como no divulgado ni practicado en España, comprende las siguientes reivindicaciones:

1. Mejoras en los cojinetes de precisión para instrumentos de pesar, caracterizado esencialmente por el hecho de que el cojinete para asiento de las cuchillas de los ejes oscilantes se halla constituido concretamente por el cruzamiento de los bordes en arco y rectificadas de dos piezas de acero que se cruzan entre sí y se encuentran montadas en una disposición que permite un juego transversal y una variación del punto de cruzamiento.

2. Mejoras según la anterior reivindicación en las que, cada pieza dispuesta adyacente a la otra, se hallan en adecuado contacto lateral para que sus bordes formen siempre un punto de cruzamiento.

3. Mejoras según las reivindicaciones 1 y 2 en las que cada pieza de apoyo se halla montada por sus extremos en los de una horquilla, manteniendo en este montaje una posibilidad de



-4-

223256

juego lateral.

4. Mejoras según las reivindicaciones 1 y 2 en las que cada horquilla de suspensión se halla fijado en un fleje de acero, montado en un cabezal en forma tal que los planos de asiento de este fleje de acero pasen por el punto de cruce teórico de los dos bordes de las piezas cruzadas que forman el cojinete.

5. Mejoras según las reivindicaciones 1 y 4 en las que el punto de cruce teórico de las dos piezas cojinete, puede variar merced a la elasticidad de los flejes de suspensión.

10. 6. Mejoras en los cojinetes de precisión para instrumentos de pesar.

Según se describe y reivindica en la presente memoria descriptiva, que consta de cuatro hojas, foliadas y escritas a máquina por una sola cara, acompañadas de una lámina de dibujos.

15. Madrid, a 29 de julio de 1955.

MOBBA, S.A.

p.a.

JAIMÉ ISERN MIRALLES

P. P.

223256

29



Fig. 1

Fig. 2

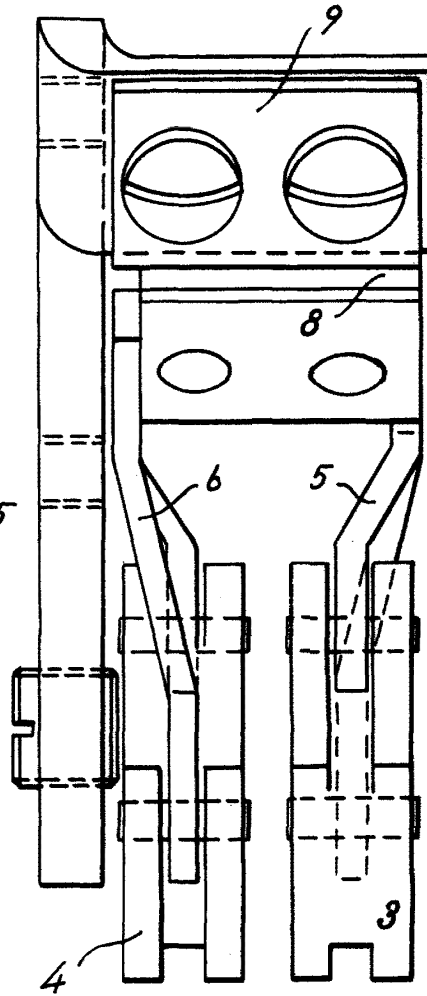
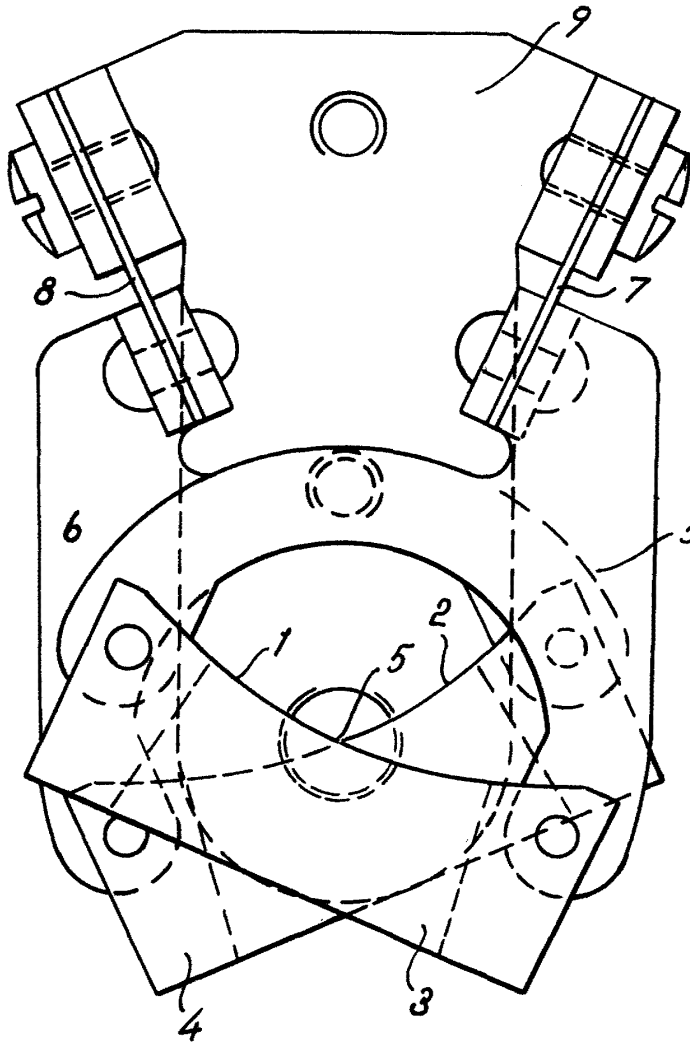

Madrid, 29 JUL. 1955  
pp. Jaime Isern