



ESPAÑA

19 ES	11 NUMERO	10 Y
21	22 PRESENTACION	
	22 22 SET 1976	

**MODELO DE UTILIDAD**

**223228**

**0-2 - MAR. 1977**

30 PRIORIDADES:	32 FECHA	33 PAIS
31 NUMERO		

47 FECHA DE PUBLICIDAD	51 CLASIFICACION INTERNACIONAL
	AGID

54 TITULO DE LA INVENCIÓN
"BIBERON SONORO".

71 SOLICITANTE (S)
DON JOSE MARIA RODRIGUEZ COLLAZO

DOMICILIO DEL SOLICITANTE
OVIEDO, Calle de Capitán Almeida nº 32

72 INVENTOR (ES)
el propio solicitante

73 TITULAR (ES)

74 REPRESENTANTE
DON MANUEL DE RAFAEL GARCIA

CANCELADO

MEMORIA DESCRIPTIVA

Se refiere el modelo a un biberón sonoro que se le otorga la doble utilidad de constituir un atractivo motivo de persuasión para los lactantes al comportar un elemento musical incorporado en su base, concretamente, una caja de música que encierra una melodía propia de las psicológicamente utilizadas para sosegar y distraer al bebé.

Una de las características del modelo es que dicho elemento es fácilmente incorporable a la base de los recipientes que constituyen el biberón, incluso los de cristal y de forma que resulte difícilmente accesible para el niño y fácilmente incorporable para cualquier persona adulta, con preferencia por medios sencillos de roscado.

Otro detalle es que el recipiente contará con un acondicionamiento, bien hacia fuera o hacia dentro, periféricamente roscado.

Otro detalle es que el dispositivo musical está comprendido dentro de una carcasa protegida, de igual configuración y sección que el recipiente y que tiene un cuello en la base superior hacia dentro o hacia afuera dotado de rosca que es susceptible de acoplarse a la base complementaria o machihembra del biberón, quedando a haces con el recipiente.

Otro detalle es que dicha caja de música, en la base, tiene una prolongación o faldón que determina un fondo embebido donde queda accesible la llave para dar cuerda al dispositivo musical, pero sin sobresalir del reborde de apoyo.

Una idea más amplia de las características del modelo, la realizaremos a continuación al hacer referencia a la lámina de dibujos que a éste memoria se acompaña en la que, de manera un tanto esquemática y tan solo por vía de ejemplo, se representan los detalles preferidos del invento.

En los dibujos:

La figura 1.- es una vista en alzado convencionalmente cortada de un conjunto de biberón con el dispositivo musical incorporado.

La figura 2.- es un detalle seccionado de la base de un biberón en una variante de realización del montaje del dispositivo musical.

Aludiendo a las referencias numéricas de dicha lámina de dibujos vemos que la botella del biberón viene identificada por el número -1-. La base de éste recipiente tiene un resalto o cuello inferior -2- de menor diámetro y preferentemente rosado al que va incorporado por iguales medios una caja -3-, con preferencia en plástico, que tiene

igual configuración y por fuera queda a los haces del biberón.

La caja tiene en la base superior un cuello hueco -4- que se ciñe ajustadamente al resalte e interiormente tiene una rosca -5- complementaria de la del recipiente a la que se fija. Interiormente va alojada la caja de música -8- y por abajo la carcása tiene un faldón o prolongación -6- dejando una base embebida donde es accesible la llave de cuerda -7- sin impedir el correcto apoyo del biberón.

En una variante de realización, vemos como el biberón -1- (fig. 2), tiene en su base un vaciado roscado -2'- o fondo vano a la que se ajusta y rosca la caja -3- que a los efectos tiene un cuello -4'- también roscado para formar el machihembrado, a la inversa que en el caso anterior.

Una vez descrita convenientemente la naturaleza del modelo se hace constar a los efectos oportunos que el mismo no queda limitado a los detalles exactos de esta exposición sino que, por el contrario, en el se introducirán las modificaciones que se consideren oportunas, siempre que no se alteren las características esenciales del mismo que se reivindican a continuación.

REIVINDICACIONES

1.- Biberón sonoro, el cuerpo o recipiente del biberón se caracteriza porque en su base tiene un cuello o prolongación de menor diámetro, con preferencia, exteriormente roscada o prolongación interiormente hueca y roscada donde se acopla una carcasa de igual configuración y sección, que tiene en su base superior un vaciado o cuello complementario de los medios antedichos, también roscados y de profundidad calculada a su montaje, quedando a haces con el recipiente y contando en su interior con una caja de música y, en la base exterior, facultada de una prolongación o faldón que deja una base embebida en la que es accesible la llave de la cuerda que no rebasa el borde de apoyo.

2.- "BIBERON SONORO".

Todo conforme queda descrito en la presente memoria que consta de cuatro hojas mecanografiadas por una sola cara, foliadas y dibujos que se acompañan.

Madrid, 1 SET. 1978

JOSE MARIA RODRIGUEZ COLLAZO

p.a,

MANUEL DE RAFAEL  
P. P.

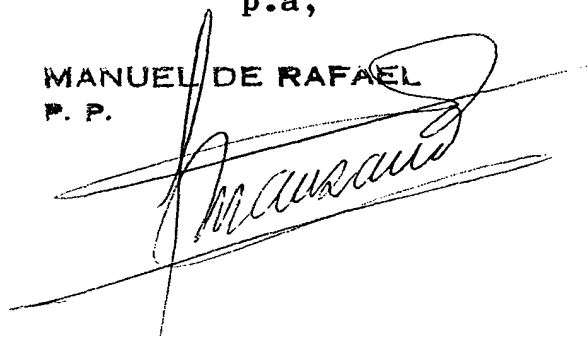

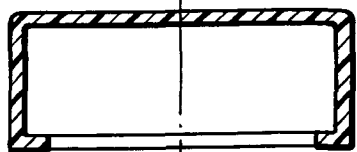

Fig. 1

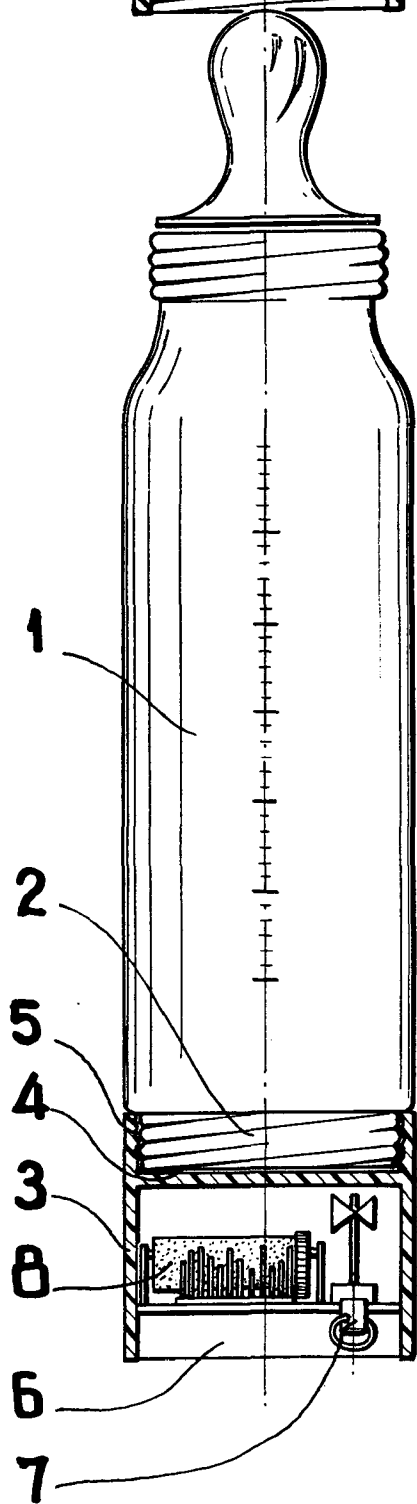
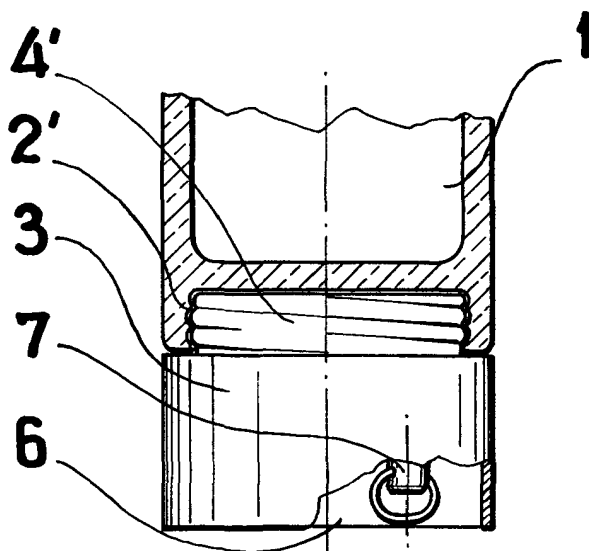

Fig. 2



Escala variable  
MADRID,

*[Handwritten signature]*