



ES	11	NUMERO	223165	10	Y
	12	FECHA DE PRESENTACION			

**MODELO DE UTILIDAD**  
**223 165**

*C. de T. 1975*

10	PRIORIDAD	11	NUMERO	12	FECHA	13	PAIS
			G 75 28 023.8		4 de septiembre de 1.975		Rep. Federal Alema na.

16	FECHA DE PUBLICIDAD	17	CLASIFICACION INTERNACIONAL
			H 01 H

14	TITULO DE LA INVENCIÓN
	CARTUCHO FUSIBLE

15	SOLEA (SANTO) 151
	SIEMENS AKTIENGESELLSCHAFT, de Berlín y Munchen

15	INDICIO DE SOLEA (SANTO)
	Wittelsbacherplatz 2, D-8000 Munchen 2, República Federal Alemana.

16	INVENCIÓN 152

17	TITULAR 153

18	REPRESENTANTE
	GOMEZ-ACEBO.

El presente Modelo de Utilidad se refiere a un cartucho fusible, especialmente para fusibles de alta potencia y baja tensión, denominados en los sucesivos fusibles-NH, en cuya carcasa para alojar al conductor fusible están dispuestas en cada caso frontalmente piezas de contacto de cuchilla para engranar en una base de fusible.

Desde hace muchos años tales piezas de contacto de cuchilla se fabrican de cobre o bien de latón, porque el mundo especializado era de la opinión de que con un coste económicamente sóstenible sólo así está garantizada una suficiente estabilidad, sin variación perturbadora de la resistencia de contacto entre la pieza de contacto de cuchilla y la pieza de contacto o bien lira de la base del fusible. Como material para la lira de contacto se ha empleado por regla general cobre, con el fin de cumplir la exigencia de resistencia a la corrosión.

Al accionarse el cartucho fusible en seccionadores bajo carga, la abrasión originada por el arco voltaico en la pieza de contacto de cuchilla tiene que ser similar a cuando se trata de cobre.

La innovación se fundamenta en el cometido de ahorrar el caro material de cobre para las piezas de contacto de cuchilla, y no obstante lograr un contacto suficientemente estable, resistente a la corrosión y suficientemente constante en tiempo, respecto a la base del fusible.

La innovación se fundamenta en el reconocimiento de que el material aluminio o una aleación de aluminio, con las dimensiones usuales de las piezas de contacto de cuchilla, es mecánicamente suficientemente estable y de que con la configuración usual para las piezas de contacto de la base del fusible, la presión de contacto permanece en un orden en el que es

despreciable el temido comportamiento de fluencia del aluminio.

Por consiguiente el cometido que fundamenta a la innovación se soluciona porque las piezas de contacto de cuchilla constan de aluminio o bien de aleación de aluminio, estando plateada la superficie, sobre una capa intermedia de níquel separado sin corriente. Con níquel separado sin corriente se describe aquí sólo la particularidad del níquel. Se ha demostrado que tales piezas de contacto de cuchilla de aluminio tampoco se queman ni óxidan en medida perturbadora en los lugares de contacto. Tales piezas de contacto de cuchilla son claramente mejores que las conocidas piezas de contacto de latón. Incluso al sacarse bajo corriente, éstas se comportan sorpresivamente casi tan bien como las de cobre. Sobre la capa intermedia de níquel separado sin corriente, la capa de plata se adhiere sorpresivamente fija y sin burbujas, por lo cual se conserva por larga duración la baja resistencia de contacto. Mediante esto se mantiene también baja la influencia de la serie electromotriz entre un material para las piezas de contacto de la base de fusible, respecto al aluminio.

Al tratarse de un cartucho fusible en construcción a modo de cáscaras, según la cual la carcasa se compone de dos cáscaras de material aislante y alojan entre sí a las piezas de contacto de cuchilla y las sujeta en platillos sujetadores, las piezas de contacto de cuchilla y sus platillos sujetadores pueden desarrollarse integradas en una pieza, como pieza estrusionada en frío o pieza fundida a presión.

La invención se aclara con detalle a base de un ejemplo de ejecución reproducido muy esquemáticamente en el dibujo.

En la figura 1 se reproduce la

vista de una cáscara con piezas de contacto de cuchilla insertadas.

En la figura 2 está representado el cartucho fusible de la figura 1 en vista frontal y con la segunda cáscara puesta.

El cartucho fusible de la figura 1 presenta una carcasa 1 que consta de dos cáscaras de material aislante. Se representa la vista de una carcasa 1a. Frontalmente están dispuestas piezas de contacto de cuchillas 2 de aluminio plateado. Con 3 se designan platillos sujetadores. En contacto eléctrico a las piezas de contacto de cuchilla 2 está fijada en la carcasa un conductor fusible 4 en sí conocido, por ejemplo con un puente de soldadura 5. Con 6 se designa un dispositivo indicador.

En la carcasa 1 de dos cáscaras puede estar insertado un componente prefabricado que consta de piezas de contacto de cuchilla 2 y conductor fusible 4.

La carcasa 1 del cartucho fusible de la figura 2 se forma por las cáscaras 1a y 1b. Con 7 se designan orejetas para un asa recambiar el cartucho fusible.

Descrita suficientemente la naturaleza del invento, así como la manera de realizarse en la práctica, debe hacerse constar que las disposiciones anteriormente indicadas, son susceptibles de modificaciones de detalle en cuanto no alteren su principio fundamental.

REIVINDICACIONES

1.- Cartucho fusible, especialmente para fusibles de alta potencia y baja tensión, en cuya carcasa para la recepción del conductor fusible están dispuestas frontalmente piezas de contacto de cuchilla para engranar en las piezas de contacto de una base de fusible, caracterizado porque las piezas de contacto de cuchilla constan de aluminio o bien de aleación de aluminio, estando plateada la superficie sobre una capa intermedia de níquel separado sin corriente.

2.- Cartucho según la reivindicación 1, en construcción a modo de cáscaras, caracterizado porque las piezas de contacto de cuchilla están desarrolladas integradas en una pieza con un platillo sujetador, como pieza estrusionada en frío o pieza fundida a presión.

3.- Cartucho fusible, tal y como queda sustancialmente descrito en la presente Memoria e ilustrado en los dibujos adjuntos.

Esta Memoria consta de 4 hojas escritas a máquina por una sola cara.

Madrid,

3 SET 1976

SIEMENS AKTIENGESELLSCHAFT, de Berlin y Munchen

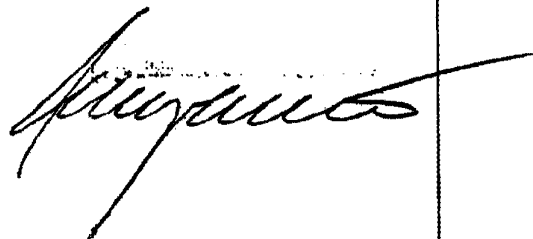

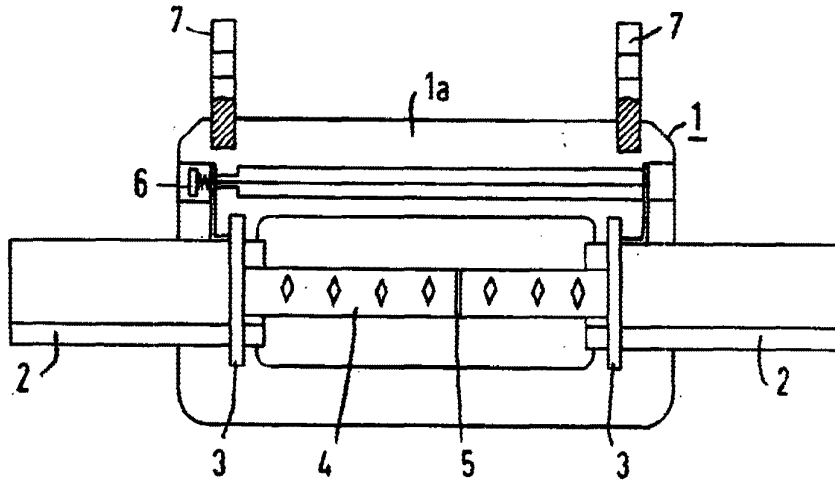

Fig. 1

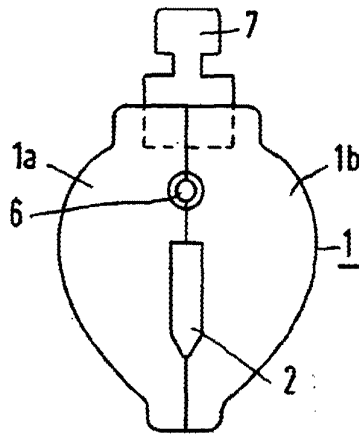

Fig. 2

ESCALA  
VARIABLE  
- 2 OCT. 1976

Madrid

SIEMENS AKTIENGESELLSCHAFT  
Berlin y München, L. G. & Co. S. A.