

223120

20



223120

MEMORIA DESCRIPTIVA
DE LA
PATENTE DE INTRODUCCION

que por diez años, para España y sus Posesiones, se solicita a favor de DON DOMINIQUE DELERUE, de nacionalidad francesa, residente en ROUBAIX (Nord) -FRANCIA-, rue du Fort, 95, por :
"PERFECCIONAMIENTOS INTRODUCIDOS EN LAS MAQUINAS DE HUSADAS, EN QUE SE HACEN SUPER CANILLAS DE DENSIDAD FUERTE SIN SOPORTE INTERIOR".-

--o-o-o-o-o-o-o--

La presente invención se refiere a perfeccionamientos introducidos en las máquinas de husadas por la aplicación de un guía-hilo rotativo en forma de paleta helicoidal dotada de un sistema de compensación para el ajuste de la punta de la canilla.

5

La invención consiste principalmente en la adaptación a una máquina dehusada de un guía-hilo rotativo en forma de paleta helicoidal solidario, debido, su movimiento de rotación, a un juego de engranajes, accionador de la vara que soporta la husada.

223120



10 La misma consiste, además de esta disposición principal,
en ciertas otras disposiciones que se utilizan de preferencia si-
multáneamente, de las cual se hablará más explícitamente a continua-
ción.

15 De todas formas podrá comprenderse bien el invento median-
te la descripción siguiente, así como el plano en anexo, siendo da-
dos la descripción en el plano solamente a título indicativo.

Según la invención y más particularmente según aquel de
sus modos de aplicación; así como conforme a aquellas formas de rea-
lización de sus diversas partes, a las cuales parece darse la pre-
ferencia, proponiéndose a adaptar a una máquina de husada, un guía-
20 hilo en forma de paleta helicoidal con sistema de compensación para
el ajuste de la punta de la husada, lo que se hace, como indicamos
a continuación o en forma análoga.

El guía-hilo rotativo en forma de paleta helicoidal tiene
como eje una pieza cilindro-cónica Z.

25 Este guía-hilo consiste en tres piezas:

1°. La pieza P que forma la rampa R.

2°. La pieza L que forma la rampa R',

3°. La pieza cilindro-cónica axial Z que sirve de dispo-
sitivo compensador para el ajuste de la punta de la husada D.

30 El guía-hilo en forma de paleta está dispuesto de tal ma-
nera que la pequeña base C de la pieza cilindro-cónica Z se encuen-
tra vuelta hacia la parte trasera U de la husada D en formación.
En el plano en anexo representa la línea F el camino recorrido por
el hilo que viene de detrás de la paleta.

35 El funcionamiento es el siguiente :

La vara que sostiene la husada D es puesta en un movi-
miento rotativo en el sentido de la flecha M, es decir, en el sen-
tido inverso de las agujas de un reloj; gracias a un juego de en-
granajes dirige la vara la rotación del guía-hilo en forma de pale-



40 ta J en el sentido indicado por la flecha K, o sea igualmente en el sentido inverso de las agujas de un reloj.

Cuando el hilo, indicado por su camino F, es desplazado por la rampa R de la pieza P hacia la punta I de la husada D, debe volver a subir la parte cónica de la pieza cilindro-cónica Z desde su base C hasta su base C', o hasta un poco más allá, lo que le da un enrollamiento suplementario y, por consiguiente, ocasiona un -
45 ajuste más fuerte sobre la punta de la husada.

Por lo contrario, cuando el hilo es desplazado por la rampa R' de la pieza L hacia la parte trasera U de la husada D, es facilitado su movimiento por la pendiente de la parte cónica de la
50 pieza cilindro-cónica Z y viene a presentarse sin enrollamiento detrás de U de la husada D; la línea punteada F' da la posición del hilo en este momento; no hay puésmás enrollamiento y, por consiguiente menos ajuste sobre la base U de la husada D.

Por otra parte es de notar que la pieza L del guía-hilo en forma de paleta J puede ser cortada en N (tal como está indicado en el plano adjunto) para permitir la cogida automática del hilo en el guía-hilo sin que la obrera tenga que meter la mano.

Se entiende por sí que, sin salir del alcance de la presente invención, se puede aportar modificaciones, de detalles a
60 las formas de realización que acaban de ser descritas.

- REIVINDICACIONES -

Se reivindica, no como nueva sino como no practicado en España los puntos siguientes:

65 1.- Perfeccionamientos introducidos en las máquinas de husadas en que se hacen super canillas de densidad fuerte sin soporte interior caracterizados por estar dotados de un guía-hilo rotativo en forma de paleta helicoidal.

2.- Perfeccionamientos introducidos en las máquinas de husadas en
70 que se hacen super canillas de densidad fuerte sin soporte interior

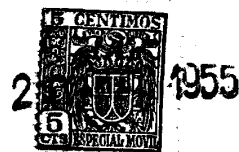

caracterizados, según 1ª reivindicación, por la aplicación de un sistema de compensación que permite el ajuste de la punta de la husada y que está constituido por una pieza cilindro-cónica.

75 3.- Perfeccionamientos introducidos en las máquinas de husadas en que se hacen super canillas de densidad fuerte sin soporte interior, según 1ª y 2ª reivindicación, caracterizados por el hecho de que es desplazado el hilo hacia la punta de la husada por la rampa central delantera formada por la pieza superior del guía-hilo y hacia la parte trasera de la husada por la rampa central trasera formada por la pieza inferior del guía-hilo.

80 4.- Perfeccionamientos introducidos en las máquinas de husadas en que se hacen super canillas de densidad fuerte sin soporte interior, según 1ª a 3ª reivindicación, caracterizados por el hecho de que debe volver a subir el hilo la parte cónica de la pieza eje cilindro-cónica del guía hilo cuando es desplazado por la rampa central delantera de la pieza superior que sufre un enrollamiento suplementario lo que ocasiona un ajuste más fuerte sobre la punta de la husada.

85 5.- Perfeccionamientos introducidos en las máquinas de husadas en que se hacen super canillas de densidad fuerte sin soporte interior, según 1ª a 4ª reivindicación, caracterizados por el hecho de que la pieza inferior del guía-hilo rotativo, está dotada de un corte para permitir la cogida automática del hilo.

90 6.- Perfeccionamientos introducidos en las máquinas de husadas en que se hacen super canillas de densidad fuerte sin soporte interior, según 1ª a 5ª reivindicación, caracterizados por el hecho de que la barra que soporta la husada por una parte y el guía-hilo por otra parte están acoplados en el mismo sentido de rotación.

95 7.- "PERFECCIONAMIENTOS INTRODUCIDOS EN LAS MAQUINAS DE HUSADAS EN QUE SE HACEN SUPER CANILLAS DE DENSIDAD FUERTE SIN SOPORTE INTERIOR".

Consta la presente memoria descriptiva de cinco hojas nu-

- 5 -

223120

20



meradas y mecanografiadas en una sola cara a las que se acompañan un plano para su mejor comprensión.

SEVILLA para MADRID, 20 de Julio de 1.955-

A handwritten signature in cursive script, appearing to read 'R. del Pozo'.

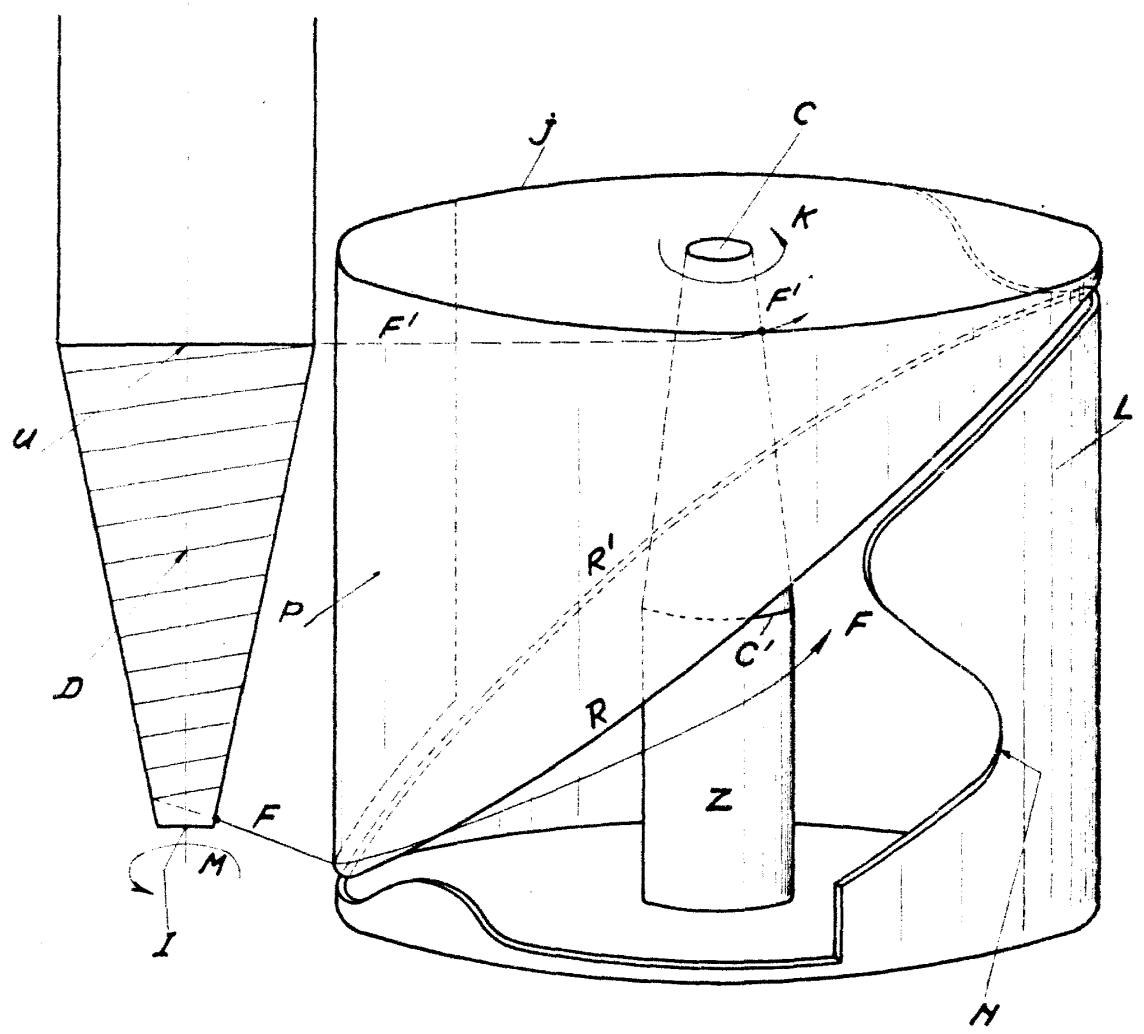

D. Delerue

Escala variable.