



ESPAÑA

19	ES	1	NUMERO	21	223031	10	Y
22	FECHA DE PRESENTACION						

MODELO DE UTILIDAD

30	PRIORIDADES:	32	FECHA	33	PAIS
31	NUMERO				

47	FECHA DE PUBLICIDAD	51	CLASIFICACION INTERNACIONAL
		A63D	

54	TITULO DE LA INVENCIÓN
" TIRO AL BLANCO PERFECCIONADO DE JUGUETE "	

71	SOLICITANTE (S)
D <sup>a</sup> JOSEFINA POSADAS ESCALONA	

DOMICILIO DEL SOLICITANTE	
C/. Cronista Carreres nº 1. VALENCIA.-	

72	INVENTOR (ES)

73	TITULAR (ES)

74	REPRESENTANTE
DON JOSE LOPEZ CORTES	



MODELO DE UTILIDAD
POR VEINTE AÑOS
EN ESPAÑA

Solicitado a favor de Dña. JOSEFINA POSADAS ESCALONA, de nacionalidad española, domiciliada en VALENCIA, C/. Crónista Carreres nº, 1

por

" TIRO AL BLANCO PERFECCIONADO DE JUGUETE "

MEMORIA DESCRIPTIVA

La presente memoria descriptiva, así como la lámina de dibujos complementaria que se adjunta, tienen por objeto resaltar las características esenciales de un original y entretenido juego de tiro al blanco, que habrá de hacer sin duda las delicias de todos los niños, presentando la peculiaridad, a diferencia de otros juegos de tiro, de caracer de todo peligro, por tratarse de un juguete estanco, en cuyo interior se realiza el juego y se insertan el proyectil y las dianas, de donde resulta ser un inmejorable juguete, que hace a su solicitante merecedora del privilegio de exclusivá fabricación y venta que supone su actual inscripción como Modelo de Utilidad.

El juguete se caracteriza en esencia por el hecho de estar constituido por una caja o bastidor, totalmente cerrado, en cuyo interior van alojados los blancos y dianas, montados preferentemente sobre un eje que atraviesa la caja de la

.../...



1976<sup>- 2 -</sup>

do a lado en ~~sentido~~ transversal, y sobre cuyo eje los blancos pueden girar libremente al ser impactados por el proyectil, si bien pueden también colocarse los referidos blancos colgados del techo de la caja o apoyados en el suelo de la misma, el cual se halla ligeramente inclinado hacia delante y formando dos vertientes en ángulo diedro obtuso, con su arista en el centro del citado suelo, a fin de facilitar la cavidad hacia delante y en el centro de una bola metálica, constitutiva del proyectil, y cuya bola es recogida por una varilla, dotada en su extremo interior de un imán que atrae la diminuta bola metálica, siendo susceptible esta varilla de accionamiento exterior, toda vez que su otro extremo emerge por una entalladura de la parte superior de la caja del juego, de forma que una vez recogida la bola por el imán, la podemos situar frente a la diana que se desee impactar, quedando retenida en ese punto por medio de una deformación que sufre la citada varilla al emerger de la caja del juego, que la obliga a presionar sobre una tapa frontal transparente que obtura la caja por su parte delantera y que permite ver limpiamente su interior, siendo dicha tapa de material ligeramente flexible, complementandose este juego con un elemento percutor solidario de cualquier representación de arma, tal como pistola, fusil etc...cuyo elemento percutor incide contra la tapa transparente a la altura en que se ha dejado la bola al extremo de la varilla, repercutiendo el golpe en la propia bola que saldrá proyectada contra la diana que hayamos apuntado.

Para comprender mejor lo expuesto, y a fin de que

.../...



pueda seguirse con mayor claridad la explicación que vamos a dar sobre el manejo y funcionamiento de este juego perfeccionado de tiro al blanco, haremos referencia en lo sucesivo a una lámina de dibujos, que representa un ejemplo de realización práctica de uno de estos juguetes, debiendo hacer constar primeramente que, dado el caracter de ejemplo que la citada lámina supone, su interpretación habrá de ser lo más amplia posible y sin limitación de parte alguna.

Los mencionados dibujos representan en sus diversas figuras como a continuación se relaciona:

Figura 1.- Vista en perspectiva de una caja o bastidor del juguete, en la que puede verse el caracter transparente de su parte delantera, y a su través la disposición en un eje de las diversas dianas del juego, apreciándose así mismo la varilla de extremo imantado, que recoge la bola o proyectil, y la condición del suelo de la caja destinado a que la citada bola se situe en el centro y adosada a la tapa delantera transparente.

Figura 2.- Vista en sección transversal del juego, en donde podemos ver la colocación de la bola y la presión del extremo interno de la varilla contra la tapa frontal transparente, a fin de dejar la bola en contacto con ella y permitir su impulsión al aplicar el percutor por la parte externa de la citada tapa transparente.

Como vemos en dichos dibujos, el juguete está constituido por una caja o bastidor -1-, preferentemente de plástico, provista de una aleta delantera inferior -2- de apoyo y de un pié

.../...



6 soporte trasero -3-, también de apoyo, teniendo en su interior dicha caja o bastidor -1- un eje horizontal -4-, que va de una a otra de sus paredes laterales, en el cual van ensartados unos tubos -5-, a los que se solidarizan distintas siluetas -6-, que constituyen los blancos y que son giratorios en el eje -4- que los ensarta, al recibir el impacto del proyectil.

La caja -1- mencionada, presenta en su pared posterior una cavidad -7-, en la que se ubica una diana con un brazo giratorio diametral -8-.

La cara frontal de la caja -1- presenta un marco -9- en relieve, que la bordea perimetralmente, y sobre el que se acopla una lámina transparente -10-, que cierra la caja, pero deja ver perfectamente su interior, siendo necesario que tal lámina sea flexible para transmitir el impacto de la pieza percutora a una bola de acero -11-, constitutiva del proyectil.

Dentro de la repetida caja -1-, se aloja la citada bola de acero -11- y una varilla -13-, dotada en un extremo de un imán -14-, mientras que su otro extremo -15- emerge al exterior de la caja -1- por su parte superior, a través de una entalladura -16-, con lo que se permite su manipulación, quedando dicha varilla -13- presionada contra la lámina transparente -10-, a la altura y posición que se desee, y con ella la bola acerada -11-, lista para ser golpeada por el martillete percutor -17-, incorporado a una representación cualquiera de arma, con lo que la bola -11- se proyecta-

.../...

rá contra las dianas o blancos -6-, para luego resbalar hacia delante en virtud de la inclinación del fondo -18- del bastidor ó caja, para volver a ser recogida en un nuevo proceso de disparo.

5

Una vez descritas suficientemente todas y cada una de las características esenciales de este tiro al blanco perfeccionado de juguete, solo nos resta indicar la posibilidad de que se fabrique en variedad de materiales, tamaños y formas, siendo susceptible de acusar todas aquellas modificaciones de detalle que la práctica aconseje, siempre y cuando con ello no se altere la esencialidad de su objeto, puesta de relieve en la siguiente

10

NOTA REIVINDICATORIA  
=====

Los puntos no conocidos ni practicados en España, que se presentan para su exclusiva reivindicación en este Modelo de Utilidad, son:

- 5                    1.- Tiro al blanco perfeccionado de juguete, cons-  
tituido por una caja o bastidor estanco, provisto en su par-  
te delantera de una tapa transparente, esencialmente caracte-  
rizado porque en el interior de dicha caja o bastidor se ubi-  
ca una varilla, provista en un extremo de un imán, destinado  
10 a recoger una diminuta bola acerada, cuya varilla por su otro  
extremo emerge al exterior de la citada caja, por una entalla-  
dura superior de la misma, de manera que permite su acciona-  
miento externo, quedando dicha varilla presionada contra la  
parte interna de la tapa de plástico transparente que obtu-  
15 ra la cara delantera de la caja del juego, permitiendo situar  
la bola a la altura y latitud deseadas, para posteriormente  
ser golpeada desde fuera por un elemento percutor de tipo  
convencional, incorporado a una figura de arma, que incidi-  
rá contra la lámina flexible transparente y esta a su vez re-  
20 percutirá contra la bola, proyectandola contra una serie de  
siluetas ensartadas en un eje horizontal interior de la caja  
del juego, para volver luego dicha bola a la parte delante-  
ra central de la caja, en virtud del plano inclinado del fon-  
do de la misma y de su condición diédrica, con sus vertientes  
25 hacia el centro.

.../...



2.- " TIRO AL BLANCO PERFECCIONADO DE JUGUETE "

De conformidad en un todo en lo esencial y fines industriales a lo descrito en la precedente memoria descriptiva y graficamente representado en los adjuntos planos, para su mejor comprensión.

Esta memoria consta de SIETE hojas escritas ó mecanografiadas por una sola cara a doble espacio.

Madrid, 24 AGO. 1976

Por autorización de la interesada.

24 AGO 1976

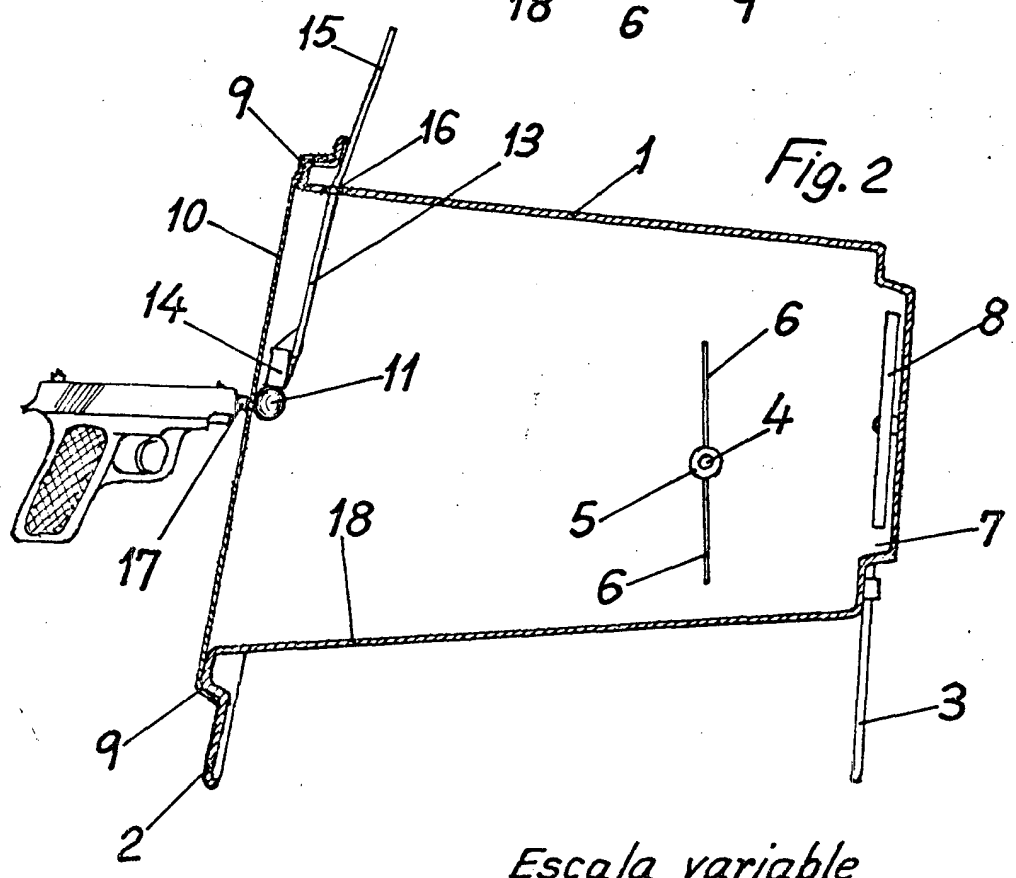
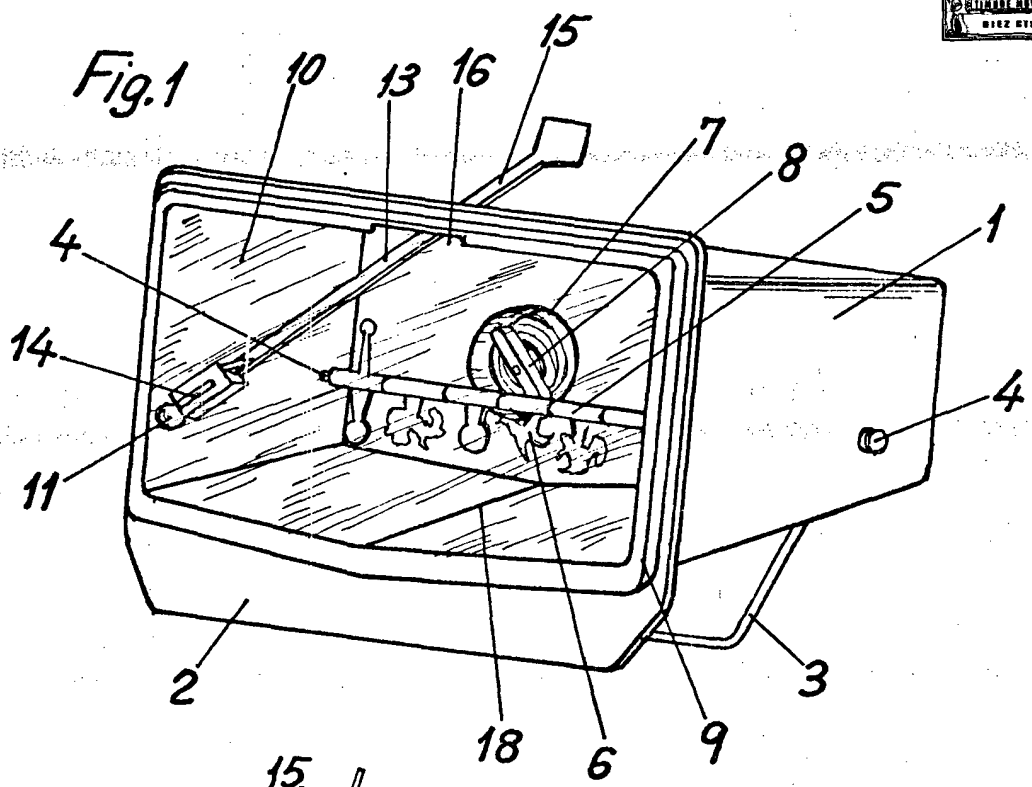

Escala variable  
MADRID 24 AGO 1976