



ESPAÑA

|    |    |    |        |                       |   |
|----|----|----|--------|-----------------------|---|
| 19 | ES | 11 | NUMERO | 10                    | Y |
|    |    | 21 | 223029 |                       |   |
|    |    | 22 |        | FORMA DE PRESENTACION |   |

MODELO DE UTILIDAD

|    |              |        |       |    |      |
|----|--------------|--------|-------|----|------|
| 30 | PRIORIDADES: | 32     | FECHA | 33 | PAIS |
|    | 31           | NUMERO |       |    |      |

|    |                     |    |                             |
|----|---------------------|----|-----------------------------|
| 47 | FECHA DE PUBLICIDAD | 51 | CLASIFICACION INTERNACIONAL |
|    |                     |    | A63H                        |

|   |                        |
|---|------------------------|
| 54                                      | TITULO DE LA INVENCION |
| " JUEGO DE CONSTRUCCION PERFECCIONADO " |                        |

|  |                 |
|--|-----------------|
| 71                                       | SOLICITANTE (S) |
| D <sup>a</sup> JOSEFINA POSADAS ESCALONA |                 |

|  |  |
|--|--|
| DOMICILIO DEL SOLICITANTE              |  |
| C/. Cronista Carreres nº 1. VALENCIA.- |  |

|    |               |
|----|---------------|
| 72 | INVENTOR (ES) |
|    |               |

|    |              |
|----|--------------|
| 73 | TITULAR (ES) |
|    |              |

|                       |               |
|-----------------------|---------------|
| 74                    | REPRESENTANTE |
| DON JOSE LOPEZ CORTES |               |





a desarrollar su ingenio con nuevas formas aplicable en su  
juego; por todas las razones apuntadas con anterioridad y  
dadas las cualidades de novedad y utilidad práctica que con  
curren en éste juego de construcciones perfeccionado, se es  
5 tima con fundamento suficiente para obtener el privilegio  
de exclusividad que se solicita, en lo referente a su fabri  
cación y venta por la titular en España.

Este juego de construcciones perfeccionado, está  
compuesto por diversas piezas ensamblables entre sí para  
10 formar la construcción que se desee, disponiendo de unas pie  
zas de constitución prismática cuadrangular, con una cavi  
dad en uno de los planos para formas puertas, así como otras  
asimismo cuadrangulares con entrantes en los planos frontal  
y posterior, imitando interiores, llevando a ambos lados de  
15 los tabiques que flanquean dichos entrantes, unos nervios  
verticales que constituyen las guías para alojar por la par  
te superior, las piezas laminares de cartulina ú otro mate  
rial, en las que se encuentran grabados los interiores poli  
cromados, siendo intercambiables dichas piezas laminares;  
20 éstas últimas piezas prismáticas cuadrangulares en los lados  
provistos de entrantes pero a la iniciación de dichos entran  
tes, disponen en los tabiques laterales, otros nervios verti  
cales que sirven para montar unas piezas deslizantes que de  
bidamente acopladas, imitan ventanas, balcones, miradores y  
25 otros elementos adosables al juego de construcción, dando ma  
yor apariencia de realidad y más profundidad a los interiores  
decorados por éste medio de láminas intercambiables.

.../...



Las dos piezas que imitan puertas y estancias di-  
versas, presentan por su plano superior, un grupo de salien-  
tes a modo de dados, entre los cuales, se forma un bloquē  
saliente para permitir el ensamblamiento para acumulaci3n de  
5 piezas superpuestas como techos, torreones, terrazas y c3pu-  
las de diversos tipos, llevando para ello todas las piezas  
que se incorporan en su parte inferior, los debidos entran-  
tes y salientes para el montaje de todas ellas.

Para una mejor comprensi3n de las caracter3sticas  
10 generales anteriormente expuestas, se acompa1an dos l3minas  
de dibujos que nos muestran gr3ficamente representado en ca-  
so de realizaci3n pr3ctica del juego de construcciones per-  
feccionado objeto del presente registro, con la particulari-  
dad de que dada la condici3n eminentemente informativa de  
15 los dibujos en cuesti3n, las figuras dise1adas en los mismos,  
deber3n examinarse con el m3s 3mplio criterio y sin car3cter  
limitativo de parte alguna.

Las figuras representadas en las dos hojas de dibu-  
jos que se acompa1an, exponen como a continuaci3n se des-  
20 cribe:

Fig. 1.- Perspectiva de una de las piezas que forma  
el juego de construcci3n, en la que se observa una puerta pa-  
sante al lado opuesto, y superiormente un grupo de bloques  
entre los que se permite el montaje en su parte superior de  
25 otras piezas por ajuste a presi3n.

Fig. 2.- Perspectiva de una de las piezas que imi-  
ta un interior, de cuyas piezas abunda m3s el juego, presen-

.../...



tando en sus planos frontal y posterior, unos entrantes formando estancias, encontrándose flanqueados por unos tabiques descendente en los que existen unos nervios verticales que sirven de guía para el montaje de las piezas laminares provistas de interiores policromados, así como otros nervios junto a la parte anterior, para montar por deslizamiento, balcones, ventanas ó miradores dando así mayor profundidad a los interiores.

5  
10  
Fig. 3.- Planta inferior de la pieza de la figura 2, observándose las guías para permitir el montaje superpuesto por encaje a presión.

15  
Fig. 4.- Perspectiva de una de las piezas laminares en la que se encuentra un grabado multicolor en uno de sus planos, imitando un interior, permitiéndose su montaje entre los nervios verticales de la pieza representada en la figura 2.

20  
Fig. 5.- Perspectiva de una pieza que imita un balcón ó terraza, siendo montable con la pieza de la figura 2, alojándose los nervios laterales de la parte anterior, dentro de los canales ó guías laterales existentes en la parte posterior del balcón.

Fig. 6.- Perspectiva de un techo ó cubierta aplicable sobre cualquiera de las piezas de las figuras 1 ó 2.

25  
Fig. 7.- Planta inferior del techo de la figura 6, observándose la disposición de unos nervios por cada lado, los cuales sirven de guía en el montaje por encaje a presión.

Fig. 8.- Perspectiva de una pieza que imita un to-

.../...

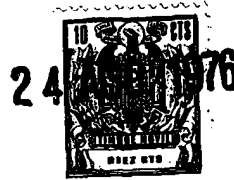

reón con una terraza inferior que lo circunda, presentando superiormente un saliente circular para permitir el montaje de piezas almenadas ó remates de cualquier tipo ó forma.

5 Fig. 9.- Planta inferior de la pieza en forma de to reón representada en la figura 8, observándose la situación de unos nervios internos paralelos para facilitar su montaje con las restantes piezas,

10 Fig. 10.- Perspectiva de una pieza en forma de to reón almenado, provista de medios para montarse por encaje a presión sobre la pieza de la figura 8.

Fig. 11.- Sección A-B en alzado de la figura 10, ob servándose el cuello interno para su montaje.

15 Fig. 12.- Alzado de un remate en forma cónica apli cable sobre las piezas 8 ó 10, según se requiera de acuerdo con la construcción.

Fig. 13.- Planta inferior de la pieza de la figura 12.

20 Fig. 14.- Perspectiva del conjunto formado por una pieza imitando interiores provista de la correspondiente pie za laminar policromada y llevando montado un balcón mirador.

Siempre refiriéndonos a los dibujos que se acompa- ñan, hay que hacer constar que en las figuras que se exponen en las dos láminas de dibujos que se adjuntan se han incorpo- rado acotaciones numéricas relacionadas con las descripciones que se realizan a continuación facilitando de éste modo su inmediata localización, siendo -1-, una pieza prismática sen siblemente cuadrangular, provista en sus partes anterior y -

25



posterior, de las puertas -2-, que imitan el acceso a las cons  
trucciones que se realizan, llevando en el plano superior, un  
grupo de bloques salientes -3-, a través de los cuales, se  
permite en su parte superior, el montaje de otras piezas igua  
5 les ó diferentes, mientras que inferiormente, comprende unos  
nervios verticales internos -4-, existentes en los otros dos  
lados que no llevan practicada la puerta citada.

Para formar estancias ó habitaciones interiores de  
bidamente ambientadas, existe la pieza -5-, que en dos de sus  
10 planos opuestos presenta los entrantes -6-, debidamente flan  
queados por los tabiques -7- y con el piso -8-, presentando  
éstos tabiques -7- en sus planos internos y junto al fondo  
-9-, unos nervios verticales -10-, que actúan de guías para  
acoplar por deslizamiento por la parte superior, unas piezas  
15 laminares -11-, en las que se encuentra representado por uno  
de sus planos, un interior a todo color -12-, con motivos  
variados, pudiéndose aplicar éstas piezas laminares -11-, por  
los dos lados del juego.

Los tabiques -7- junto a los lados frontales, lle  
20 van los nervios hacia adentro -13- dispuestos enfrentadamen  
te, los cuales sirven para soportar la pieza -14- que actúa  
a modo de balcón ó mirador, para lo cual en ambos lados y jun  
to al lado posterior, existen los canales -15-, en los que  
se alojan los nervios -13-, deslizándose sobre éstos hasta el  
25 piso -8- de la pieza -5-, dando a la estancia una mayor pro  
fundidad y más ambientación, quedando rematada dicha pieza  
-5- por la parte superior, en unos salientes -16-, para ner-

.../...



mitir el montaje de otras piezas que se le superponen.

Inferiormente y para permitir a su vez que la pieza -5- pueda superponerse y fijarse a otras por encaje a presión, lleva incorporados los tabiques internos -17-, con una abertura central en la que se permite la ubicación del grupo de bloques salientes -3- de la pieza -1-, ó del grupo de salientes -16- de la pieza -5-.

Para rematar superiormente la constitución, puede utilizarse la pieza -18- como tejado, que puede adoptar una forma curva ó de cualquier otra forma, y para poderse montar, lleva en su plano inferior, los tabiquillos -19-, que dejan un hueco apropiado para su montaje.

Como elementos embellecedores ó remates diversos, podrán utilizarse unos torreones -20-, cuya superficie curva ó recta a planos a escuadra, podrá llevar motivos diversos fijados por medios autoadhesivos, observándose superiormente, un saliente circular -21-, en el que se monta por encaje a presión, el torreón almenado -22-, por su cuello -23-, finalizando la pieza -20- en forma de torreón, en un ensanchamiento -24- a modo de terraza, por cuya parte inferior, se encuentran los tabiques ó nervios -25-, para ser montado a otras piezas por superposición y ensamblamiento a presión.

Finalmente existe la pieza cónica -26- a modo de cúpula, alojable dentro de la cavidad cilíndrica superior -27- en la que encaja a presión, y por su parte inferior, se observan unos planos -28- para que al montarse directamente sobre el saliente circular -21- del torreón -20- ajuste y



queda debidamente fijada.

Estimando ámpliamente descritas todas y cada una de las partes que constituyen éste juego de construcción perfeccionado , solamente nos resta manifestar la posibilidad de que sus distintas partes puedan ser fabricadas en variedad de materiales, tamaños, formas y colores, pudiendo igualmente introducirse en su constitución, aquellas variaciones de tipo constructivo que la práctica aconseje, siempre y cuando las mismas, no sean capaces de alterar los puntos esenciales, puestos de manifiesto en la siguiente.

5

10



NOTA REIVINDICATORIA  
= = = = =

Los puntos no conocidos ni practicados en España que se presentan para su reivindicación en éste Modelo de Utilidad, son:

5 1.- Juego de construcción perfeccionado, esencialmente caracterizado por comprender una pieza provista de dos planos opuestos situados en un entrante flanqueado lateralmente por dos tabiques ascendentes y por un a modo de piso, formando la iniciación de una estancia ó habitación, presentando los tabiques laterales por sus planos internos, unos  
10 pequeños nervios enfrentados, situados junto al plano del fondo con el que queda formado un canal por cada lado, constituyendo las guías para el acoplamiento por deslizamiento, de unas piezas laminares que presentan por su plano frontal, unos motivos ambientales policromados que dan profundidad y  
15 vistosidad al juego.

20 2.- Juego de construcción perfeccionado, esencialmente caracterizado porque los tabiques laterales de los dos lados de la pieza según la precedente reivindicación, comprenden de junto al borde anterior, un pequeño nervio orientado hacia adentro para enfrentar con el nervio del tabique del lado  
opuesto, entre los que se monta por deslizamiento por la parte superior, una pieza rectangular que actúa de balcón ó mirador, para lo cual ésta pieza presenta por los dos lados de su parte posterior, unos canales practicados, quedando limitado su descenso al llegar a la altura del piso entre los dos  
25 tabiques laterales de la pieza en la que se monta el balcón.



3.- Juego de construcción perfeccionado, esencialmente caracterizado porque las distintas partes de que está compuesto, presentan en su plano superior, una pluralidad de bloques salientes, formando en conjunto un saliente central rectangular, cuyo conjunto de bloques salientes constituyen el medio de ensamblamiento por encaje a presión de unas piezas con otras, para lo cual todas ellas, presentan en su parte inferior, unos tabiques ó nervios que limitan el hueco para la introducción de los citados bloques salientes de otra de las piezas, realizándose dicho montaje por presión ajustada.

4.- " JUEGO DE CONSTRUCCION PERFECCIONADO".

De conformidad en un todo en lo esencial y fines industriales a lo descrito en la precedente memoria descriptiva y gráficamente representado en los adjuntos planos para su mejor comprensión.

Esta memoria consta de DIEZ hojas escritas ó mecanografiadas por una sola cara a doble espacio.

Madrid. 24 AGO. 1976

Por autorización de la interesada.

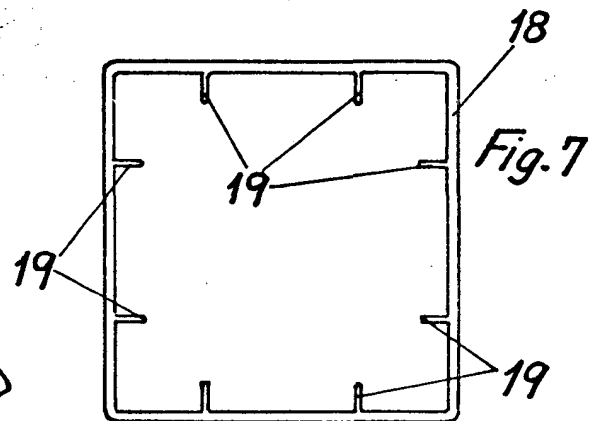
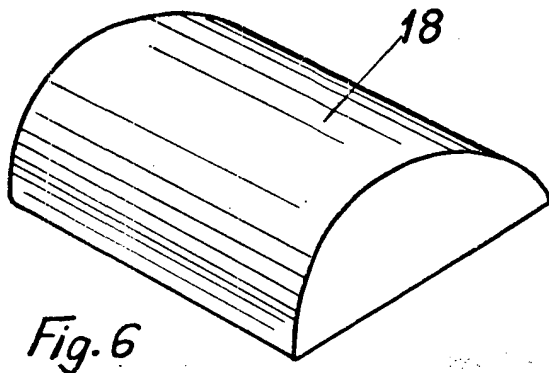
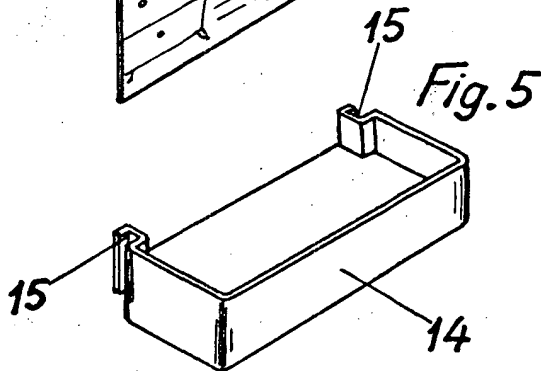
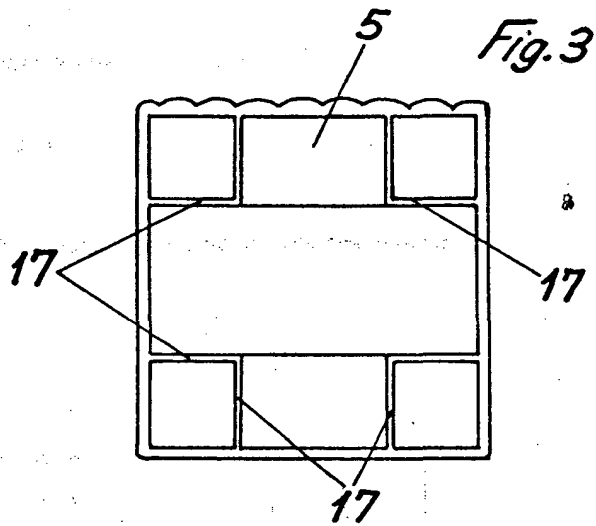
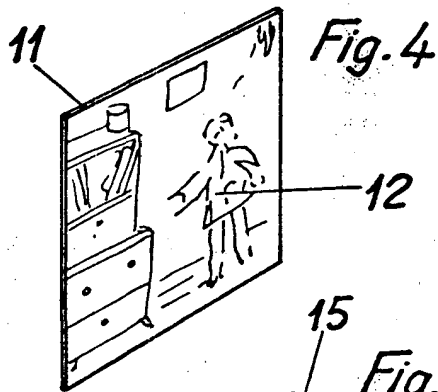
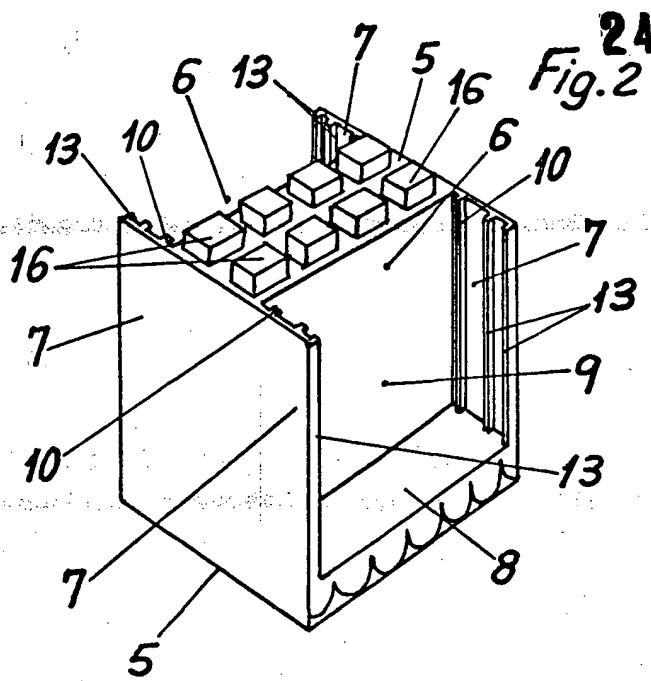
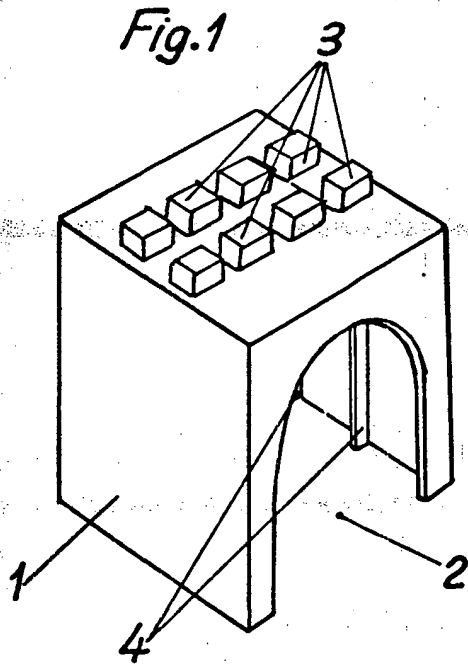

Escala variable

MADRID 24 AGO 1976

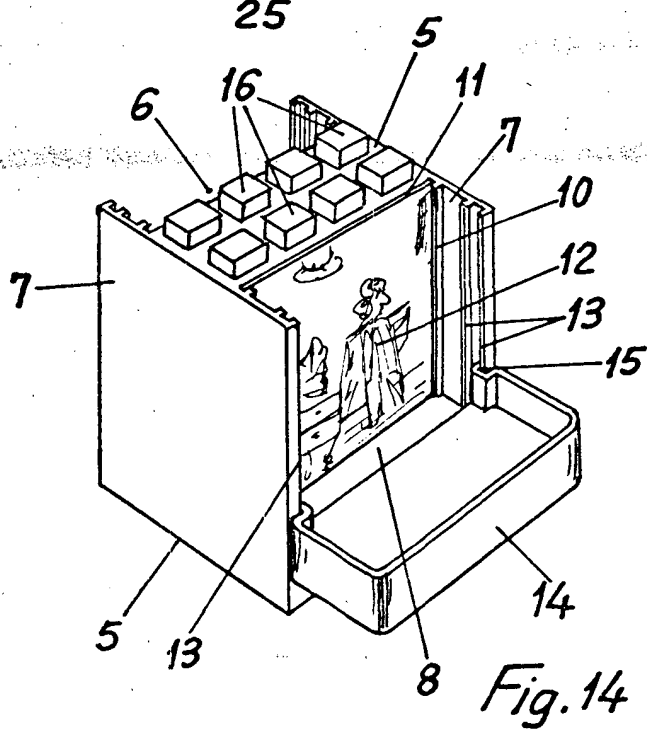
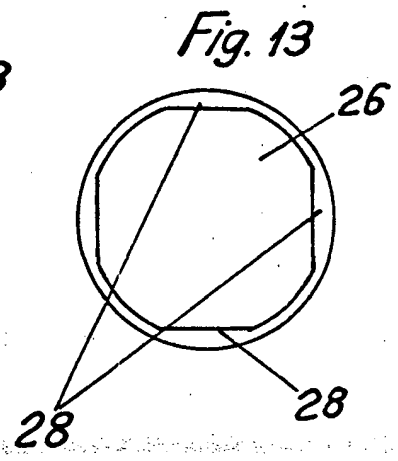
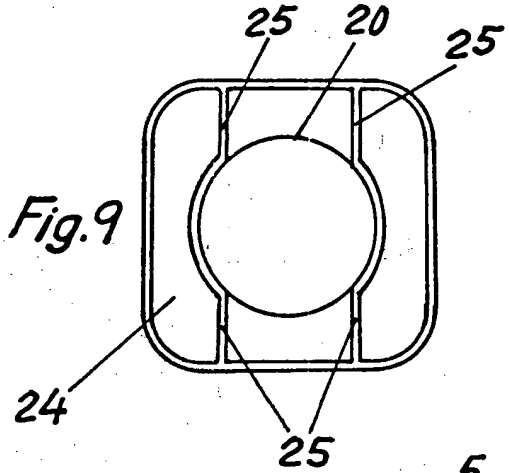
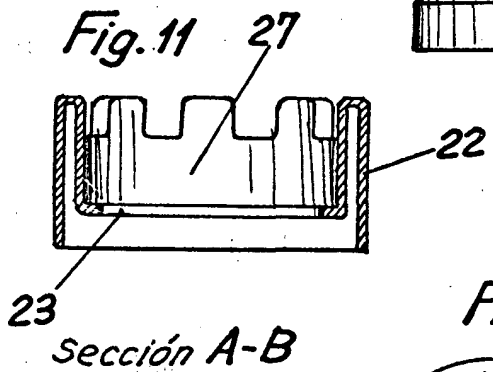
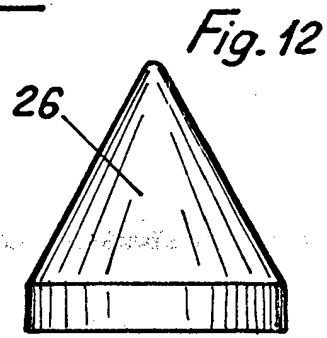
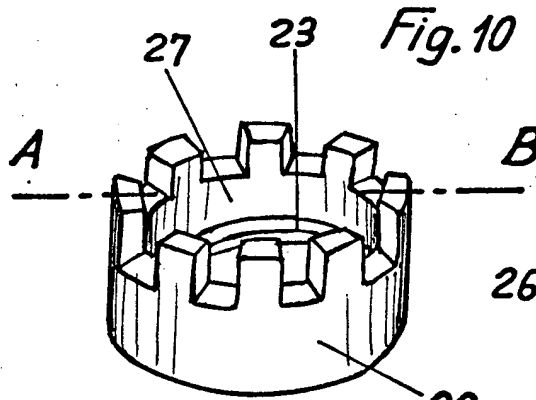
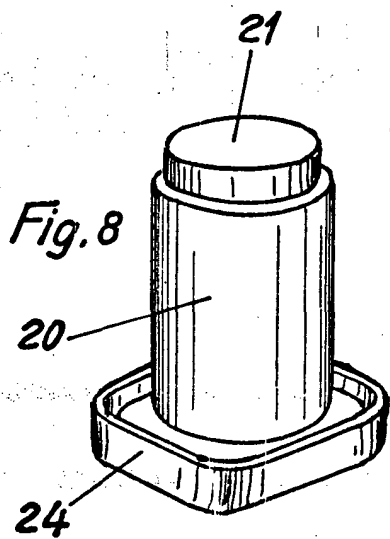

Escala variable  
MADRID 24 AGO 1976