



ESPAÑA

19	ES	11 21	NUMERO 223011	10	Y
22	FECHA DE PRESENTACION 23 ABO. 1976				

MODELO DE UTILIDAD

30	PRIORIDADES:	32	FECHA	33	PAIS
31	NUMERO				
	--		--		--

47	FECHA DE PUBLICIDAD	51	CLASIFICACION INTERNACIONAL
----	---------------------	----	-----------------------------

54	TITULO DE LA INVENCIÓN
"Descapsulador"	

71	SOLICITANTE (S)
COMERCIAL VALIRA, S.A.	

DOMICILIO DEL SOLICITANTE	
Ctra. Riudoms 80, REUS (Tarragona)	

72	INVENTOR (ES)
--	

73	TITULAR (ES)

74	REPRESENTANTE
M. Curell Suñol	

R-4024-19

M O D E L O D E U T I L I D A D

por VEINTE años

solicitado en España a favor de COMERCIAL VALIRA, S.A., de nacionalidad española, domiciliada en Ctra. Riudoms, núm. 80, REUS (Tarragona), por "Descapsulador". - - - - -

MEMORIA DESCRIPTIVA

5. La presente invención se refiere, conforme se indica en su enunciado, a un descapsulador, estructurado de forma que, indistintamente, permite la extracción de tapones metálicos del tipo corona y del tipo roscado que llevan asociado un anillo de precinto desgarrable. - - - - -

10. El expresado descapsulador se caracteriza porque está constituido por un cuerpo metálico que presenta una parte plana y alargada, y otra parte acampanada en prolongación axial con un extremo de la primera, teniendo dicha parte plana una ventanilla, próxima a su extremo libre, en parte de la cual se incluye una plaquita resistente que en su borde delantero visto posee una zona saliente adelgazada apta para apalancar y extraer tapones corona, mientras que la parte troncocónica es hueca y de base exterior abierta, presentando interiormente 15. unas estrías axiales destinadas al agarre de un tapón roscado,

al efectuarse el presionado del mismo, al tiempo que se le imprime un giro para su extracción. - - - - -

5. Otros objetos y características de la invención se irán dando a conocer en detalle a lo largo de la descripción que sigue, haciendo referencia a los dibujos ilustrativos que la acompañan. En los dibujos: - - - - -

Figura 1, representa, visto lateralmente, el descapsulador objeto de la invención. - - - - -

10. Figura 2, es una vista en sección, de la figura anterior, por una línea II-II. - - - - -

Figura 3, representa el mismo descapsulador, visto por el extremo de su parte troncocónica. - - - - -

Figura 4, corresponde a una sección de la figura 1, por una línea IV-IV. - - - - -

15. El descapsulador de referencia es un cuerpo 1, obtenido en un material de adecuada resistencia, tal como aluminio u otro de análogas condiciones, que tiene una parte plana y alargada 2 y otra parte acampanada 3 que se halla en prolongación axial con un extremo de dicha parte plana 2. - - - - -

20. La parte plana 2 tiene una ventanilla 4 sensiblemente cuadrada, en la proximidad de su extremo libre con borde periférico 5 en doble bisel. En una mitad de dicha ventanilla 4, la más

distanciada del extremo inmediato, se halla ocupada por una plaquita plana y resistente 6, en acero u otro material idóneo incrustada por tres de sus lados en el cuerpo 2, que en su canto libre tiene una zona aplanada saliente 7 a modo de uña.

5. La parte acampanada 3, que en el presente caso tiene periferia en perfil levemente cóncavo, tiene una oquedad 8 tronco-cónica y abierta frontalmente, presentando en la pared interior unas estrías 9 en sentido axial. - - - - -

10. Este descapsulador es utilizado en su parte plana 2 para sacar tapones corona, para lo cual se procede en la forma usual, o sea apalancando el borde del tapón, al tiempo que éste es presionado encima por el canto delantero del borde en doble bisel 5. - - - - -

15. La parte acampanada 3 se emplea introduciendo en su oquedad 8 un tapón metálico roscado, tales como los dotados de anillo de precinto y que son empleados en botellas para ciertas bebidas y refrescos, de modo que dicho tapón es presionado por su cara superior, al tiempo que se le comunica una acción de giro, con lo que se consigue su desenroscado y, en caso pertinente, la rotura del anillo de precinto anexo al borde inferior del mismo tapón. - - - - -

20. El descapsulador en cuestión tiene un dimensionado sobrado con la doble finalidad de poder abarcar ampliamente la zona de ataque con respecto al tapón, y con el objeto de hacer más có-

moda su utilización, tanto por su mejor facilidad de asido, como por desarrollar una mayor fuerza. - - - - -

5. Por otra parte, el diseño de este descapsulador, es tal que ofrece un aspecto de favorable estética, que disimula su carácter puramente utilitario. - - - - -

10. Describas suficientemente las características de la invención, se hace constar que en la misma podrán introducirse cuantas variantes de detalle pueda aconsejar la experiencia, siempre que con ello no se modifique la esencialidad de la misma que es la que se resume y concreta en las reivindicaciones que siguen. - - - - -

N O T A

Se declaren de novedad, utilidad y propiedad para España, sus territorios y plazas de soberanía, las siguientes: - -

15. R E I V I N D I C A C I O N E S

20. 1.- Descapsulador, caracterizado porque está constituido por un cuerpo rígido que presenta una parte plana y alargada, y otra parte acampanada en prolongación axial con un extremo de la primera, teniendo dicha parte plana una ventanilla próxima a su extremo libre, en parte de la cual se incluye firmemente una plaquita resistente que en su borde delantero visto tiene una zona saliente adelgazada a modo de uña apta para apalancar y extraer tapones corona, mientras que la parte acam

panada es hueca y abierta frontalmente, presentando interiormente perfil troncocónico dotado de estrías axiales destinadas al agarre periférico de un tapón rescado, con el fin de que al efectuarse el presionado del tapón y una acción de giro se logre su extracción, con la rotura de un anillo de precinto que, normalmente, acompaña a dicho tipo de tapón. - - - - -

2.- "DESCAPSULADOR". - - - - -

10. Todo ello conforme se describe y reivindica en la presente memoria que consta de cinco hojas, foliadas y mecanografiadas por una sola de sus caras, y de cuatro figuras que la ilustran.

MADRID 23 AGO. 1976

P. A. M. CURELL SUÑER



FIG. 1

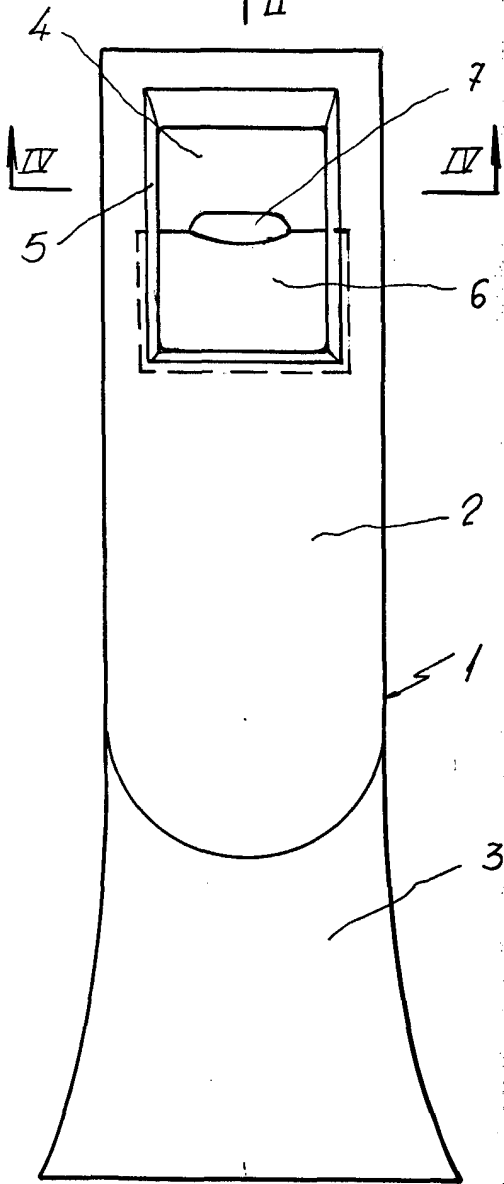

FIG. 2

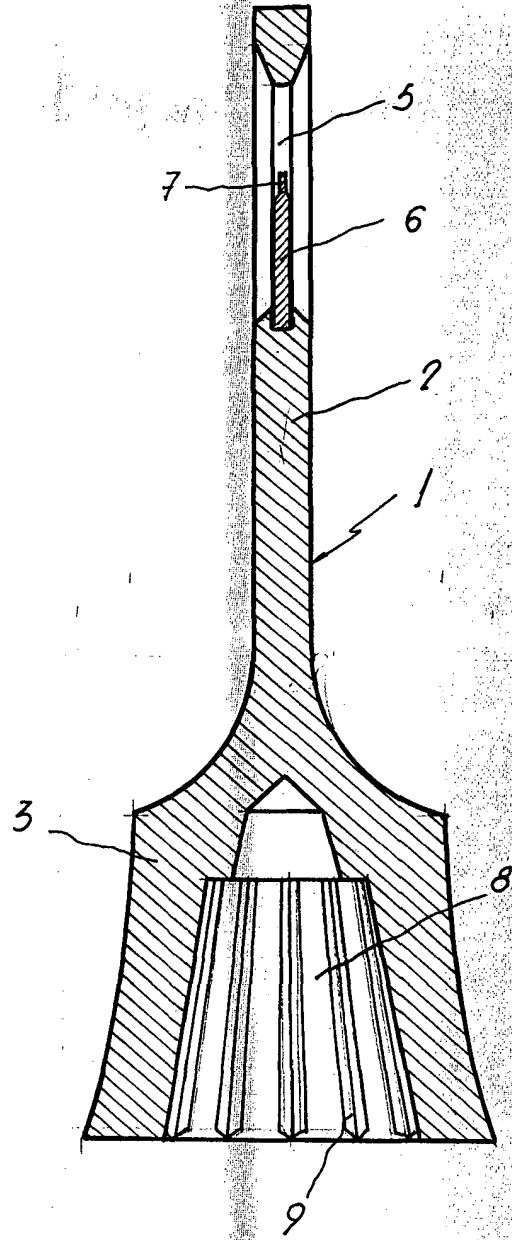

FIG. 3

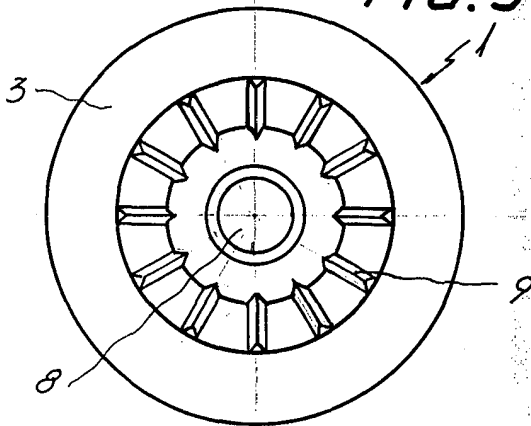
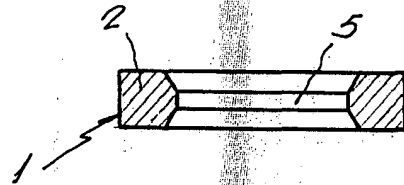

FIG. 4



MADRID 23 AGO. 1976

A. M. CURELL SUÑOL