



ESPAÑA

19	ES	11	NUMERO	222891	10	Y
		21				
		22	FECHA DE PRESENTACION			

MODELO DE UTILIDAD

30	PRIORIDADES:	32	FECHA	39	PAIS
	31	NUMERO			

47	FECHA DE PUBLICIDAD	51	CLASIFICACION INTERNACIONAL
			B 65 C

54	TITULO DE LA INVENION
	"MAQUINA ETIQUETADORA PERFECCIONADA"

71	SOLICITANTE (S)
	D. PEDRO MAS GUERECA

	DOMICILIO DEL SOLICITANTE
	C/. Alcazar de Toledo, nº 13 MELIANA (Valencia)

72	INVENTOR (ES)

73	TITULAR (ES)
	D. PEDRO MAS GUERECA

74	REPRESENTANTE
	Da Ma LUISA ISERN CUYAS, Agente Oficial de la Propiedad Industrial.

MEMORIA DESCRIPTIVA

El presente modelo de utilidad se refiere a una máquina etiquetadora perfeccionada.

5. Más concretamente, en la invención se ha ideado una máquina etiquetadora de sacos para la fruta, cuya máquina presenta unas peculiaridades que la hacen ventajosamente práctica con respecto a otras realizaciones actualmente conocidas en el mercado y destinadas para usos análogos.
10. gos.

En las máquinas convencionales utilizadas para el etiquetado de sacos para fruta, el elemento motor de las mismas se encuentra situado en la parte lateral de dichas máquinas.

15. Los inconvenientes que se derivan de la disposición del motor en la zona lateral de la máquina es que los sacos que van a ser etiquetados inoiden en la máquina según una dirección determinada en la que se encuentra interpuesto el motor, debido a lo cual, el operario que maneja la máquina de etiquetar tiene que desviar su atención y corregir constantemente la trayectoria de los sacos que son obstaculizados por la disposición lateral del motor.
- 20.

25. Para evitar estos inconvenientes, se ha ideado la máquina objeto de la presente invención, la cual se caracteriza por el hecho de que la situación del motor corresponde a la parte posterior de la máquina etiquetadora, de manera que dicho motor no cause obstáculo en la trayectoria normal de los sacos hacia la zona de etiquetado.

Con el fin de facilitar la explicación, se acom-

paña a la presente memoria descriptiva de una lámina de dibujos en la que se ha representado un caso de realización que se cita a título de ejemplo.

En los dibujos:

5. La figura 1, muestra una vista esquemática en planta de una máquina etiquetadora convencional, con el motor situado en su zona lateral.

La figura 2, corresponde a una vista similar de la máquina objeto de la invención.

10. La figura 3, es una vista en perspectiva en la que se aprecia la posición del motor con respecto a la máquina.

Haciendo referencia a las figuras, se aprecia en la figura 1, una máquina etiquetadora de tipo convencional, en cuya figura se demuestra gráficamente los inconvenientes que presentan en la actualidad dichas máquinas. En efecto, las flechas F, indican la trayectoria que siguen los sacos hacia la zona de etiquetado de la máquina. En la figura, se muestra claramente que la referida trayectoria encuentra el obstáculo del motor -1-.

15. En la figura 2, que corresponde a la máquina objeto de la invención, las flechas F, no encuentran tal obstáculo, ya que el motor -1-, se encuentra localizado en la parte posterior de la máquina. Por lo tanto, los sacos no inciden sobre el motor, siguiendo aquellos su trayectoria normal completamente libres de obstáculos.

20. En la figura 3, se muestra la posición del motor -1- con respecto a la máquina. El motor -1-, queda situado en la parte posterior de la máquina etiquetadora, previendo-

se una transmisión -4- que relaciona al motor con los rodillos -2-; el contenedor de etiquetas -3- y la pletina -5- que relaciona al cuerpo de la máquina con el citado motor -1-.

5. El modelo, dentro de su esencialidad, puede ser llevado a la práctica en otras formas de realización que difieran en detalle de la indicada a título de ejemplo en la descripción y a las cuales alcanzará igualmente la protección que se recaba. Podrá, pues construirse en cualquier forma y tamaño, con los materiales más adecuados, por quedar todo ello comprendido en el espíritu de las reivindicaciones.

= . =

N O T A

15. Descrito el objeto y utilidad de la presente invención, lo que se declara como no divulgado ni practicado en España, comprende las siguientes reivindicaciones.

- 1.- Máquina etiquetadora perfeccionada, destinada para el etiquetado de sacos, y del tipo que comprende un motor con su correspondiente transmisión que relaciona dicho motor con los rodillos transportadores de las etiquetas suministradas por un contenedor vertical, caracterizada esencialmente por el hecho de que el referido elemento motor se encuentra situado en la parte posterior de la máquina etiquetadora, de manera tal que la posición del motor no interfiere la trayectoria normal de los sacos en su desplazamiento hacia la zona de etiquetado, siendo este desplazamiento completamente libre de obstáculos.

- 2.- Máquina etiquetadora perfeccionada.

Según se describe y reivindica en la presente memoria descriptiva que consta de 5 páginas foliadas y escritas a máquina por una sola de sus caras, acompañadas de los dibujos reglamentarios.

5.

Madrid, a 14 AGO. 1976

p.a.

M.^o LUISA ISERN COYAS
p. p.

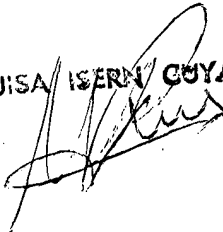

dv.

Fig. 1

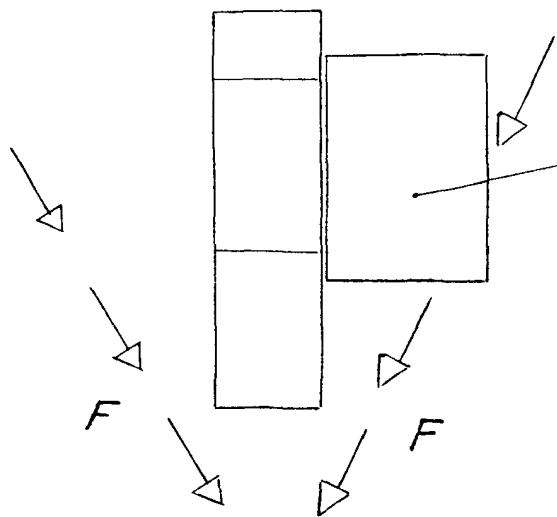

Fig. 2

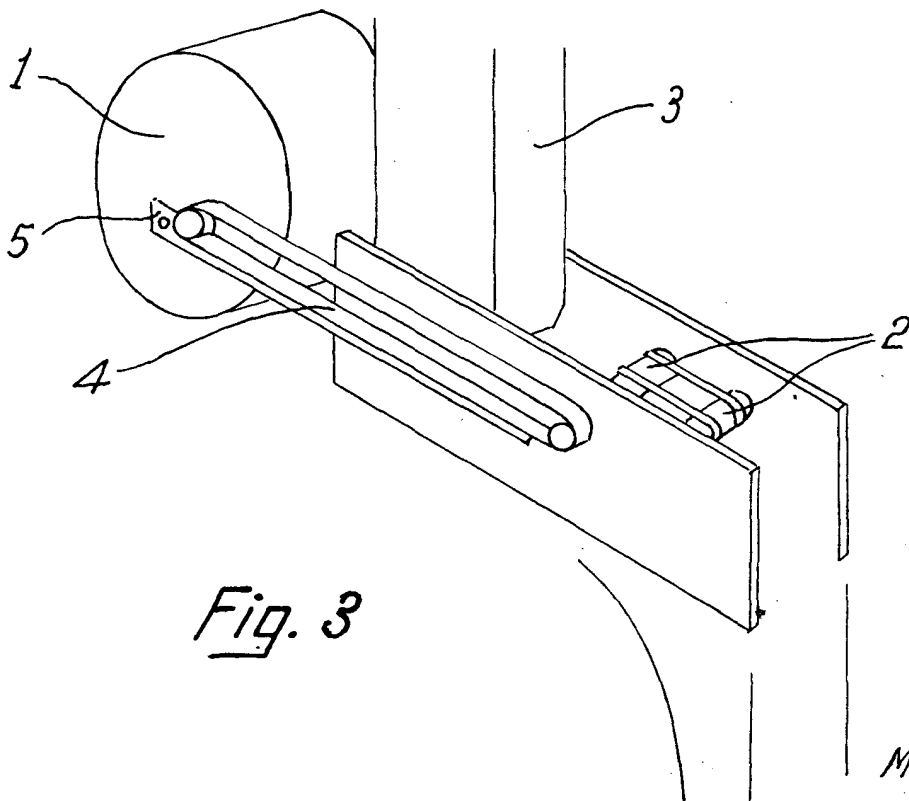
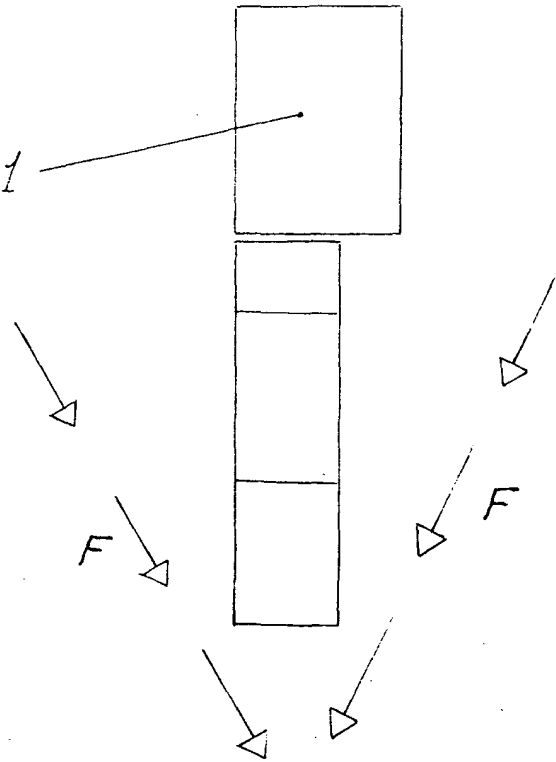

Fig. 3

Madrid, a 14 AGO. 1976

p. a.
M.ª LUISA IZERRA CUYAS
p. p.