

222838

P.- 13.512

222838

14 DIC. 1955



MEMORIA DESCRIPTIVA

para solicitar

P A T E N T E D E I N V E N C I O N

en

E S P A Ñ A

por VEINTE años

a nombre de DR. PAUL NOGIER y LOUIS NOGIER, de nacionalidad francesa, residentes el 1º en 56, rue de l'Hôtel de Ville y el 2º en 11, Quai Claude Bernard, ambos en Lyon (Ródano), Francia, por:

"PERFECCIONAMIENTOS INTRODUCIDOS EN LAS JERINGUILLAS DE INYECCION".

=====

Un primer perfeccionamiento sencillo consiste en colorear el pistón habitualmente transparente de un color muy claro, blanco por ejemplo.



222838

5 Esto refuerza la impresión de transpa-
rencia del cuerpo de la jeringa, facilita la lectura
de la graduación, aumentando los contrastes. Además es-
ta coloración permite la recuperación de los desperdi-
cios de material producidos durante el esmerilado de
los cuerpos de jeringa, disfrazando el ligero amarillea-
miento del material durante un segundo. Reduce igualmen-
te la cantidad de desecho haciendo invisibles todos los
defectos internos que, sin alterar el funcionamiento,
10 impidan sin embargo la venta.

 Un segundo perfeccionamiento consiste en
dar al pistón 1, representado en las fig. 1 y 2, una
forma maciza con cuatro aletas 2 formando entre ellas
curvaturas 3 abombadas en sus extremos de forma que
15 constituyan por un lado, una botón pulsador 4 y en el
otro extremo una parte cilíndrica 5, provista de una
garganta 6, destinada a recibir la junta de estanquei-
dad.

 Esta disposición evita que el pistón flo-
20 te durante la esterilización, impide las entradas de
agua en el interior del pistón, simplifica la fabrica-
ción sustituyendo dos piezas por una sola, permite una
ganancia de peso notable con relación al pistón cilín-
drico lastrado. Además las curvaturas 3 pueden servir
25 de alojamiento a las agujas durante el transporte de
la jeringa.



222838

Una primera parte exterior de forma maciza 14 que puede desplazarse ligera y libremente en la garganta 15 del pistón, en sentido radial y en sentido longitudinal, asegurando por su elasticidad un contacto continuo de su parte externa con la pared 17 del cuerpo de jeringa 7.

Una segunda parte 18, unida de forma continua a la primera pero más blanda y ligera y poniéndose en contacto continuo con una de las paredes de la garganta de forma elástica, tanto que en reposo el líquido no puede rodear la junta, pero que en caso de sobrepresión, esta parte elástica 18 pueda levantarse y transmitir así la sobrepresión hidráulica a toda la cara inferior 19 de la junta.

La fig. 4 muestra que en posición de reposo el líquido no puede rodear la junta, puesto que la parte blanda 18 se apoya de forma elástica en el fondo de la garganta 15 de manera continua.

En la fig. 6, en el momento de un esfuerzo de presión, la parte 14 de la junta se pega contra una de las paredes laterales de la garganta 15 y la parte blanda 18 se levanta hasta que la presión de la cámara anterior 20 se haya transmitido a toda la superficie inferior de la junta 10, que termina por prensar la parte principal 14 de la junta contra la pared 17 del cuerpo de jeringa 7, con una presión proporcional al esfuerzo hidráulico que ha de soportar y la permite resistir de forma perfectamente efi-

222.838



caz los esfuerzos de presión.

Esta solicitud, que corresponde a la presentada en Francia, el 7 de Julio de 1954, bajo el Nº. PV 34.786, se acoge a los beneficios del artículo 51 del vigente Estatuto sobre Propiedad Industrial.

5

- N O T A -

Los puntos de invención, propia y nueva que se presentan para que sean objeto de esta Patente de Invención en España, por VEINTE años, son los siguientes:

10

1º.- Perfeccionamientos introducidos en las jeringuillas de inyección y en particular en las fabricadas de material plástico, caracterizado por la coloración del pistón de la jeringa de inyección de un color claro, en particular blanco.

15

2º.- Perfeccionamientos según se reivindica en el punto 1, caracterizado por un pistón de jeringuilla hecho de material plástico macizo según una forma de cuatro aletas abombadas por un lado formando un botón

222838



pulsador y por el otro en una parte cilíndrica, en la que hay reservada una garganta circular destinada a recibir la junta de estanqueidad.

5
10
15

3º.- Perfeccionamientos, según se reivindica en el punto 1, caracterizado por un pistón de jeringa de material plástico hecho de metal que comprende cuatro partes: un vástago terminado en un extremo por un botón pulsador y en el otro extremo por una masa cilíndrica en la que hay hecha una garganta circular destinada a recibir la junta de estanqueidad; el vástago del pistón pasa por el centro de una pieza troncocónica encajada a la fuerza en la entrada cónica de la jeringuilla de material plástico. La pieza troncocónica sirve de guía al vástago del pistón del que constituye el elemento original por su forma y su modo de fijación.

20

4º.- Perfeccionamientos, según se reivindica en el punto 1, caracterizado por una junta de estanqueidad circular, colocada en una garganta igualmente circular, situada en el extremo del pistón y constituida por:

25

5º.- Perfeccionamientos, según los puntos anteriores, caracterizados por una parte exterior de forma maciza que puede desplazarse ligera y libremente en la garganta del pistón en el sentido radial y en el sentido longitudinal y asegurando por su elasticidad un contacto continuo de su parte externa con la pared del cuerpo de jeringuilla.

222838

14



5 6º.- Perfeccionamientos, según se reivindica en los puntos anteriores caracterizado por una segunda parte, unida de forma continua a la primera, pero más blanda y más ligera y que está en contacto continuo con una de las paredes de la garganta, de forma elástica, tanto que en reposo, el líquido no puede rodear la junta, pero que en caso de sobrepresión, esta parte elástica pueda levantarse y transmitir así la sobrepresión hidráulica a toda la cara inferior de la junta.

10 7º.- Perfeccionamientos introducidos en las jeringuillas de inyección.

Tal y como se ha descrito en la Memoria que antecede, representada en el dibujo que se acompaña y con los fines que se han especificado.

15 La presente Memoria consta de siete hojas escritas a máquina por una sola cara.

Madrid, 14 DIC. 1955

P. A.

Alberto de Euzaburu

Per Poder

G/rg.

- 7 -

222,838



Fig. 1

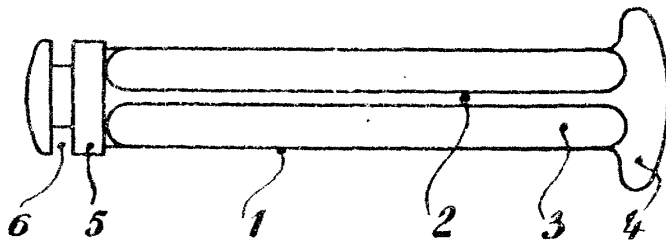

Fig. 2

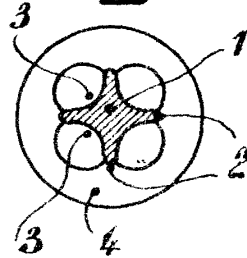

Fig. 3

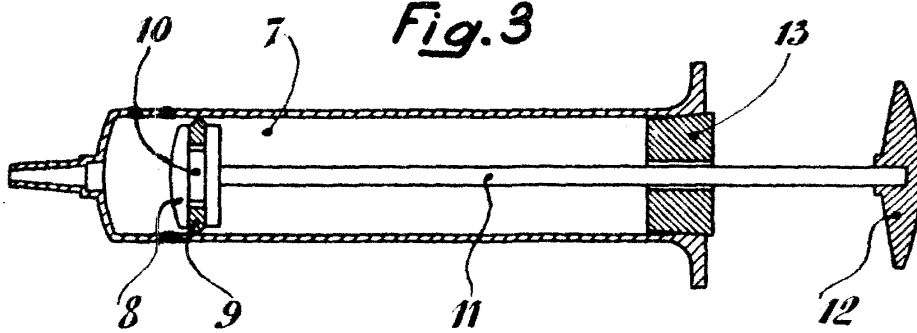

Fig. 4

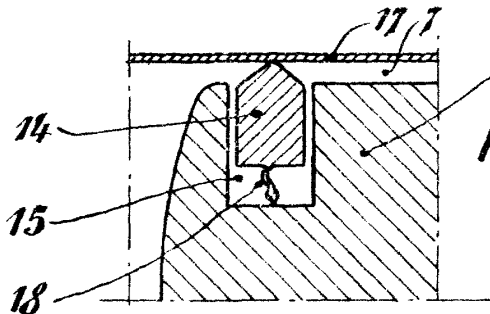

Fig. 6

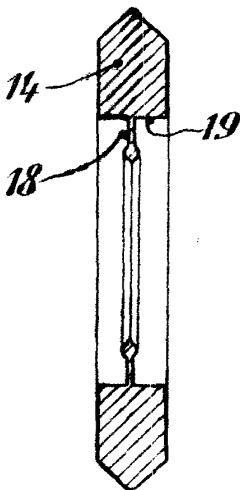
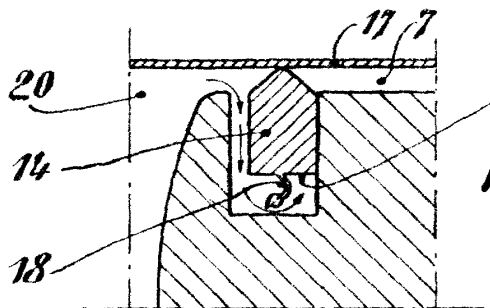

Fig. 5

Alberto di Fieschi
Pat. Suisse