

222835



222835

MEMORIA DESCRIPTIVA
DE UNA PATENTE DE INVENCIÓN POR VEINTE AÑOS EN ESPAÑA A
FAVOR DE DON ANTONIO CARBONELL AGULLO, DE NACIONALIDAD
ESPAÑOLA, RESIDENTE EN ALICANTE, Calle de Trafalgar 4
bajo portón.

sobre:

"PROCEDIMIENTO E INSTALACION DESINTEGRADORA DE PETROLEOS
Y SUS DERIVADOS".



5.- El objeto de la presente solicitud se refiere concretamente a un procedimiento para la obtención de un gas concentrado por medio de la desintegración del carburante líquido, cuya potencia aumentará el rendimiento de los motores en un tanto por ciento muy considerable, por medio de la instalación que a continuación se describirá con toda clase de detalles.

10.- El objeto de la invención no es aún conocida en los mercados tanto nacionales como extranjeros, presentando innumerables ventajas como son las siguientes:

Reducción en un tanto por ciento muy elevado del consumo de carburantes líquidos, en utilización en los motores de explosión.

15.- El abolir por completo, por ser innecesario el actual carburador en los vehículos de tracción mecánica, así como acelerar y aumentar, por la compresión, el número de revoluciones y por tanto el aumento de fuerza sobre el número de H.P., también aumentará la velocidad ya que los H.P. aumentan.

20.- Que el ahorro de carburante logrado en los coches-automoviles, camiones y aviones, lo será también extensible en motores para fines industriales y agrícolas, en fábricas, tractores, máquinas trilladoras, etc., etc.

25.- Para mejor comprensión de la descripción que sigue, se adjuntan dibujos a los cuales se hace constante referencia a lo largo de la misma.

La Fig. 1a., es una vista en planta de las cámaras.

30.- La Fig. 2a., es una vista lateral de la figura anterior.

La Fig. 3a., es un detalle de otra de las cámaras que entran en función.

La Fig. 4a., es otro detalle del ventilador



que bate el líquido carburante.

La Fig. 5a., es igualmente otro detalle de las bombas inyectoras con el respectivo cigüeñal.

5.- La Fig. 6a., es un detalle de otra de las piezas funcionales que se describen en el contenido de la memoria.

La Fig. 7a., es una vista de una de las válvulas de seguridad.

10.- La Fig. 8a., es una vista en planta de uno de los filtros.

La Fig. 9a., otra vista también de otro de los filtros.

La Fig. 10a., representa una vista lateral de otro de los filtros.

15.- La Fig. 11a., es un detalle de una rueda engrane donde se acopla la transmisión.

La Fig. 12a., otra representación de filtro.

20.- Las Figs. 13a, 14a, 15a, 16a y 17a., son distintas representaciones del resto de los filtros, así como su acoplamiento.

25.- Consiste la presente invención de una caja o envolvente (1) que evita la entrada de elementos extraños que pudieran entorpecer la acción del desintegrador, el cual está formado por una cámara (2) que se denominará en lo sucesivo cámara base, en cuyo extremo izquierdo lleva un pivote o tubo de metal (3) al que se conecta un tubo de goma o cualquier otro material, para el paso del carburante, el cual al entrar pasa a otra cámara (4) más reducida que lleva acoplado un ventilador (5) que bate el líquido carburante expulsándolo y estampándolo contra el filtro (6) de la sucesión de ellos que lleva dispuestos los cuales son colocados por orden numérico de espesores, pasando seguidamente

30.-



al filtro (7 y 8) con su fuerza y ya desintegrándose por dichos filtros hasta una tercera cámara (9).

- 5.- La cámara base lleva dispuestos unos cojinetes de rodamientos a bolas, los que al montarse sobre su eje, cada dos, en los cuatro orificios circulares que en sus dos laterales lleva la cámara base, los que quedarán herméticamente cerrados para evitar la entrada de aire o fuga de gas, por unos platillos cuadrangulares (10).
- 10.- Tras la sucesión de filtros indicados y dando frente y al mismo nivel que el ventilador (5) de la segunda cámara se disponen unas bombas inyectoras (11 y 11') cuya misión es la de recibir el gas ya producido y pasarlo a una tercera cámara (9) que además de tener instalados un número de filtros de las características representadas con el nº (12) de un espesor y grueso menor a los de la cámara base, así como también otro filtro de fibra de cristal, lleva una entrada de aire (13) por medio de un tubo-campana situado en la parte superior de la dicha tercera cámara, produciéndose una mezcla de cuarenta y cinco mil litros de aire con el gas extraído de un litro de carburante, quedando así el gas comprimido a un número de atmósferas suficiente para que al conectar este desintegrador al motor del
- 15.- vehículo p máquina industrial aumente en su proporción.
- 20.- Las bombas inyectoras llevan un cigüeñal (14) y desde este al eje (15) del ventilador lleva una transmisión para que al poner en marcha el motor, por medio de un juego de poleas colocadas en la cámara base haga accionar el ventilador colocado en la citada cámara segunda y el cigüeñal y conforme entra el carburante lo gasifica y alimenta el funcionamiento del motor.
- 25.-
- 30.-



5.- reducida que lleva dispuesto un ventilador que bate al líquido carburante expulándolo y estampandolo contra un filtro de la sucesión de ellos que se disponen, colocados por orden numérico de espesores, pasando seguidamente a otros filtros con su fuerza y desintegrándose por dichos filtros hasta una tercera cámara.

10.- 2a.- Procedimiento e instalación, según la anterior reivindicación caracterizadas porque la cámara base lleva dispuestos unos cojinetes de rodamientos a bolas, los que al montarse sobre su eje, cada dos, en los cuatro orificios circulares que en sus dos laterales lleva la cámara base, quedarán herméticamente cerrados para evitar la entrada de aire o fuga de gas por unos platillos cuadrangulares.

15.- 3a.- Procedimiento e instalación, según las anteriores reivindicaciones caracterizadas porque tras los filtros indicados y dando frente y al mismo nivel que el ventilador de la segunda cámara se disponen unas bombas inyectoras cuya misión es la de recibir el gas ya producido y pasarlo a una tercera cámara que además de tener instaladas un número de filtros de un espesor y grueso menor a los de la cámara base, así como también otro filtro de fibra de cristal lleva una entrada de aire por medio de un tubo-campana situado en la parte superior de la tercera cámara, produciéndose una mezcla de cuarenta y cinco mil litros de aire con el gas extraído de un litro de carburante, quedando así el gas comprimido a un número de atmosferas suficiente para que al conectar el desintegrador al motor del vehículo aumente su rendimiento.

30.- 4a.- Procedimiento e instalación, según las anteriores reivindicaciones caracterizado porque



La cámara base y la tercera cámara llevan sendas válvulas (16) de seguridad tanto para la entrada del gas como para la salida, en evitación de accidentes.

5.- La velocidad que se alcanza con el objeto de la invención queda regulada a gusto del usuario ya que se dispone un diafragma el cual se cierra, colocado a la salida del gas y un tope en el pedal del acelerador y similarmente en los motores de uso industrial.

10.- Para su acoplamiento del desintegrador en si se dispone en su parte inferior o sea en la salida del gas una rosca tipo universal que se conecta al bloque del motor.

15.- El tubo-campana (13) para la entrada de aire contiene en su interior filtros metálicos (17 y 18) y otros de fibra de cristal.

Las ventajas de la presente invención, se deducen de lo anteriormente expuesto.

20.- Si bien la forma de ejecución aquí descritas constituye aplicación preferente de la presente invención podrán introducirse modificaciones de forma y de detalle sin que por ello se altere su esencialidad que se reivindica en la siguiente

N O T A

25.- En resumen, la presente solicitud de patente de invención recaerá sobre las siguientes reivindicaciones:

30.- 1a.- Procedimiento e instalación desintegradora de petróleos y sus derivados, caracterizadas porque consisten en una caja envolvente o carcasa que evita la entrada de elementos extraños que entorpezcan la función del desintegrador el cual está formado por una cámara base en cuyo extremo izquierdo lleva un pivote o tubo de metal al que se conecta un tubo de goma para el paso del carburante, el cual y al entrar pasa a otra cámara más



las bombas inyectoras llevan un cigüeñal, y desde este al eje del ventilador una transmisión para que al poner en marcha el motor, por medio de un juego de poleas colocadas en la cámara base haga accionar el ventilador colocado en la citada cámara segunda y el cigüeñal, y conforme entra en carburante lo gasifica y alimenta el funcionamiento de dicho motor.

5.-
5a.- Procedimiento e instalación, según las reivindicaciones anteriores caracterizadas porque la velocidad es regulada por un diafragma el cual se cierra a voluntad, yendo colocado a la salida del gas, así como un tope en el pedal del acelerador para la función que se realiza.

10.-
6a.- Procedimiento e instalación, según las anteriores reivindicaciones caracterizadas porque el acoplamiento del desintegrador se realiza mediante una rosca de tipo universal colocada en la parte inferior de dicho desintegrador o sea en la salida de gas, que se conecta al bloque del motor, disponiéndose igualmente y en el tubo-campana para la entrada de aire, unos filtros metálicos y de fibra de cristal.

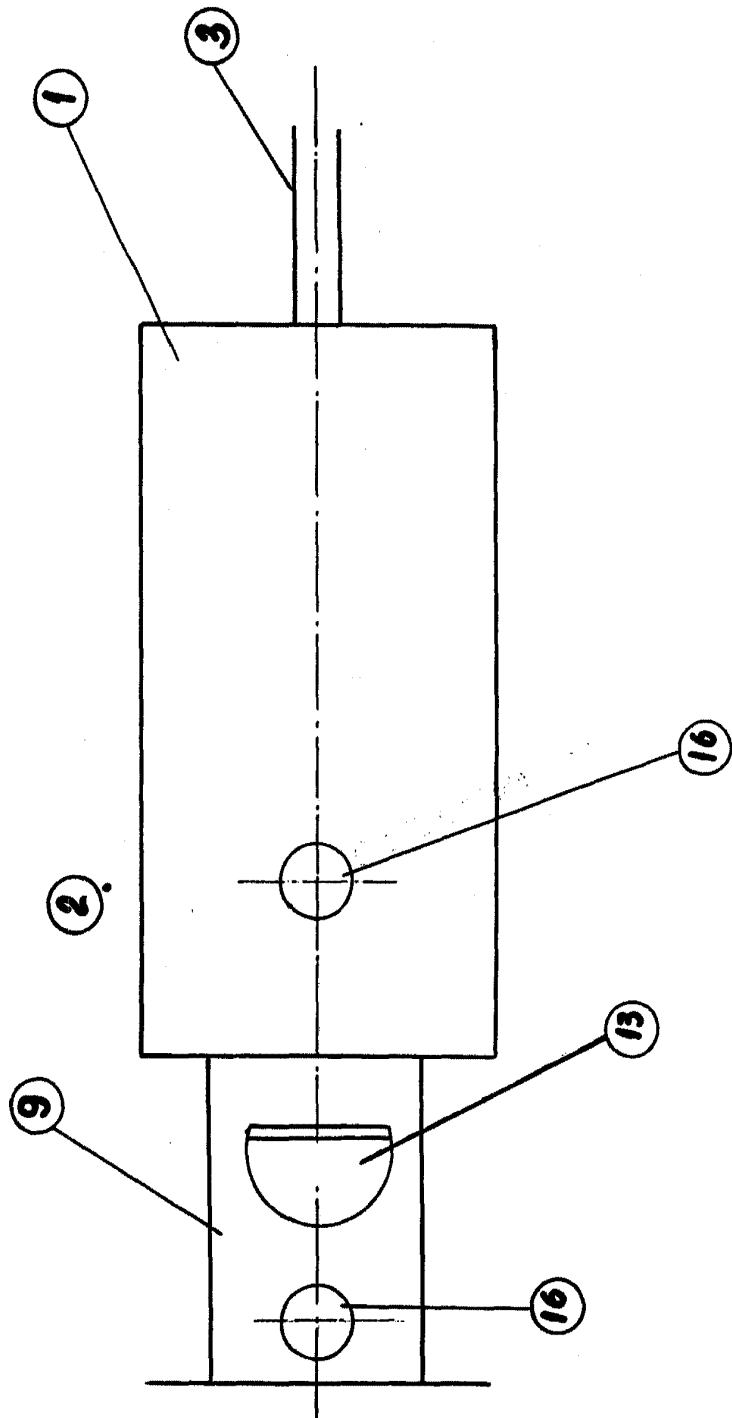
15.-
20.-
7a.- PROCEDIMIENTO E INSTALACION DESINTEGRADORA DE PETROLEOS Y SUS DERIVADOS.

25.-
Según se describe en la presente memoria que consta de siete hojas escritas a máquina por una sola cara y dibujos adjuntos.

Madrid a 6 de julio de 1955.



FIG.1

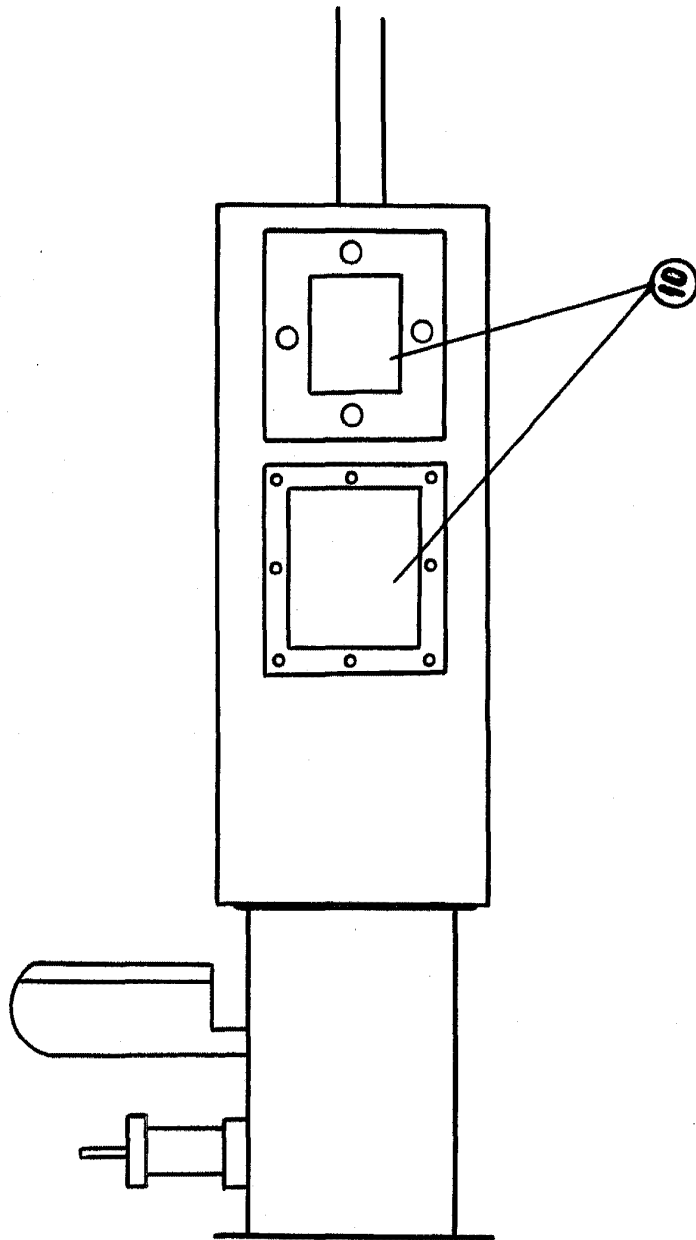


3/4

222385



FIG. 2



9 2 2 8 5

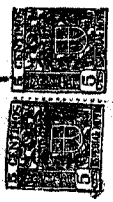
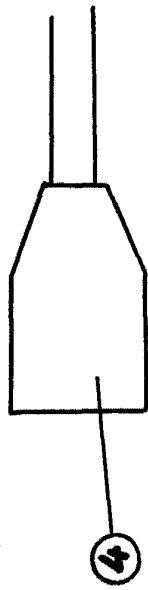
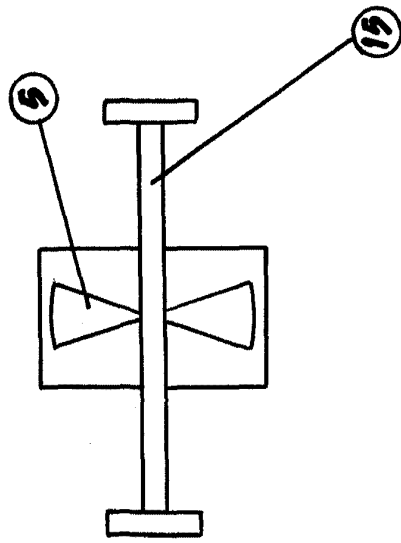


FIG. 3



4

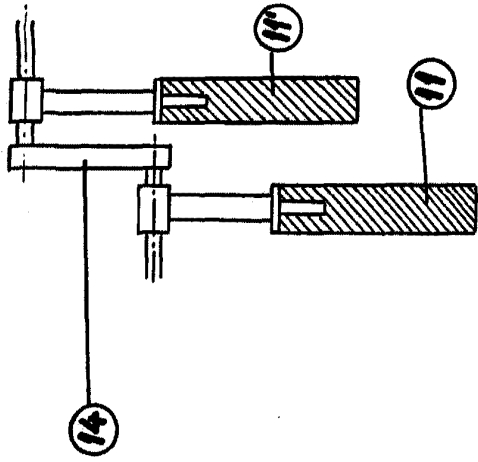
FIG. 4



5

15

FIG. 5

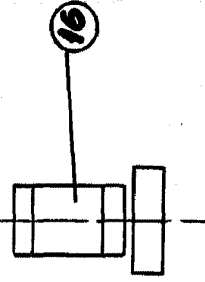


14

11'

11

FIG. 7

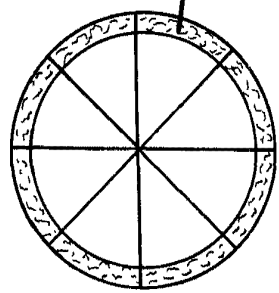


16

FIG. 6

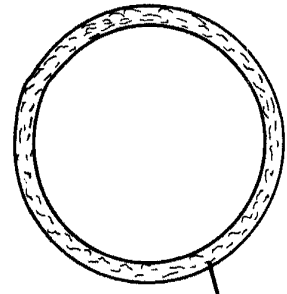


FIG. 8



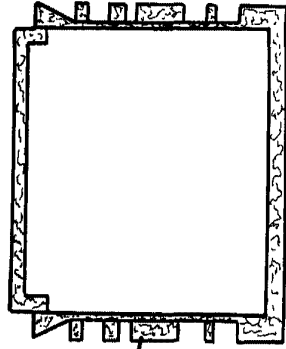
18

FIG. 9



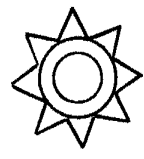
17

FIG. 10



6

FIG. 11



929906



FIG. 12

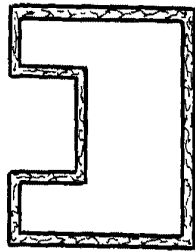


FIG. 13

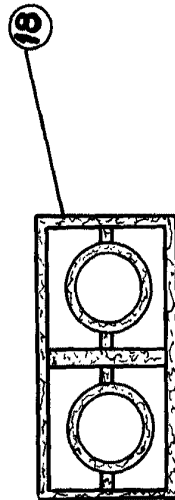


FIG. 14

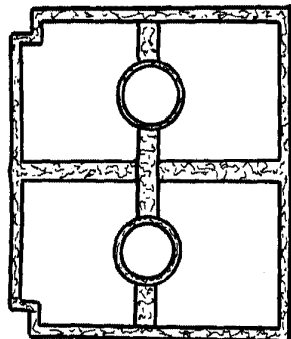
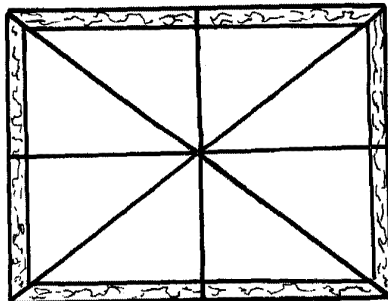


FIG. 17



222888



FIG. 15

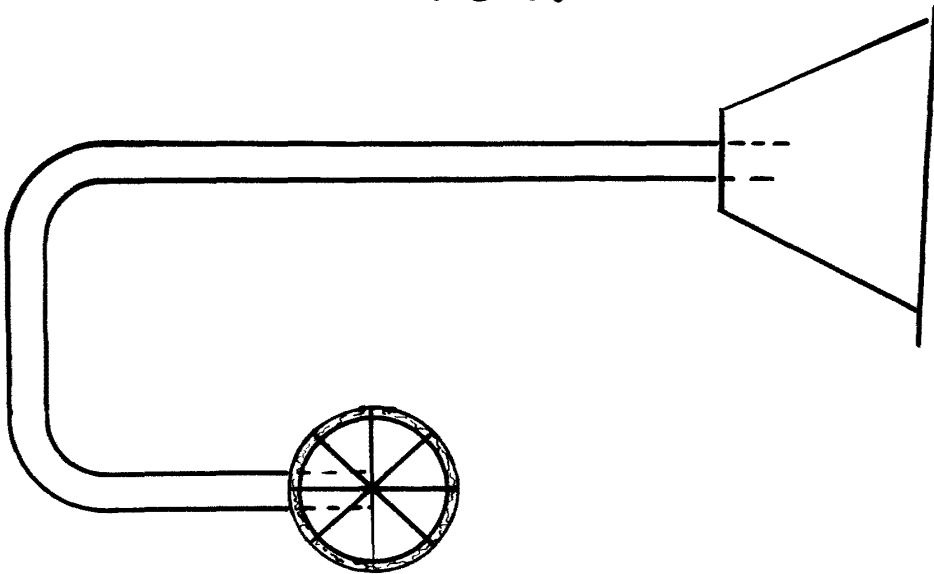
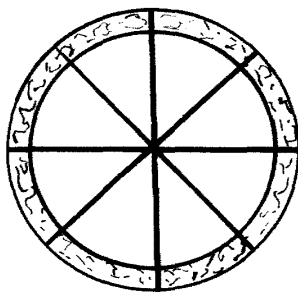


FIG. 16



[Handwritten signature and scribbles]