



ESPAÑA

10	11	NUMERO	10	Y
22		2828		
FECHA		PRESENTACION		
10-8-76				

MODELO DE UTILIDAD

MOD.- 2.358

C-15 FEB. 1977

60	PRIORIDADES:	62	FECHA	63	PAIS
61	NUMERO				

67	FECHA DE PUBLICIDAD	68	CLASIFICACION INTERNACIONAL
		B 65 D	

64	TITULO DE LA INVENCIÓN
"UNA DISPOSICION DE SOPORTE DE ENVASES EN FORMA DE VASO"	

71	SOLICITANTE (S)
CARTONAJES UNION, S.A.	

DOMICILIO DEL SOLICITANTE	
Avda. del Brasil, 7-6º, Edificio Iberia Mart, Madrid-20	

72	INVENTOR (ES)

73	TITULAR (ES)

74	REPRESENTANTE
D. FERNANDO DE ELZABURU MARQUEZ	

MCG.

MOD.- 2358

1 El presente invento se refiere a una disposición de banda plegada, de cartón o material similar, que sirve como soporte de envases en forma de vaso.

5 La citada banda plegada se forma a partir de una lámina rectangular que se dobla de modo que presenta sendas paredes extremas iguales de poca altura y una pared superior y otra inferior iguales, relativamente grandes y dispuestas paralelamente, quedando dicho soporte abierto por sus laterales.

10 La pared superior de dicha disposición de soporte está perforada por un conjunto ordenado de aberturas para recibir envases de forma tronco-cónica invertida, quedando dichos envases encajados en las aberturas de modo que sus fondos o bases de apoyo queden ligeramente por encima de la parte de lámina inferior.

20 Hasta ahora las citadas aberturas para alojar los envases eran de forma circular en este tipo de soportes, pero se ha visto que dicha forma daba lugar a que el envase se encajase de modo excesivo, resultando a veces engorroso extraerlo de la abertura. Para evitar dicho inconveniente se propone ahora, de acuerdo con el invento, hacer las aberturas de alojamiento en forma de polígono regular, preferiblemente de forma hexagonal u octogonal, ya que dichas formas, a la vez que proporcionan un número suficiente de puntos de apoyo para los envases tronco-cónicos, reducen sensiblemente el acúñamiento de los mismos en las aberturas.

25 A continuación se describirá el objeto del invento haciendo referencia al dibujo que se acompaña, que es una vista en planta de la lámina desarrollada de la disposición de soporte de envases que constituye dicho objeto.

30

1 Según se aprecia en la figura 1, la lámina
troquelada es de contorno rectangular y tiene una parte re-
lativamente ancha 1 completamente lisa que constituirá la
parte inferior o de apoyo de la disposición de soporte de
5 envases, y una parte 2 de la misma anchura que la anterior
y que constituirá la parte superior de soporte de envases.

 Dicha parte 2 está provista de perforaciones
o aberturas 3 en forma de polígono regular, ordenadamente
distribuidas en filas y columnas en toda su superficie, sien-
10 do tales las dimensiones de dichas aberturas que en las mis-
mas pueden quedar alojados respectivos envases tronco-cóni-
cos, sostenidos por debajo de su parte superior o boca en
los bordes de dichas aberturas.

 Entre las dos partes anchas 1 y 2 hay una es-
15 trecha banda rectangular 4 delimitada con las anteriores me-
diante líneas de plegado 5 y 6, estando dicha banda 4 desti-
nada a constituir una de las paredes laterales de la dispo-
sición de soporte armada. La otra pared lateral, opuesta a
la anterior, está constituida por las bandas extremas 7 y 8,
20 de igual anchura que la central 4 y que están destinadas a
unirse una sobre otra, por ejemplo mediante pegamento, es-
tando dichas bandas extremas 7 y 8 delimitadas con las par-
tes 2 y 1 mediante las líneas de plegado 9 y 10, respectiva-
mente.

25 En la banda central 4 se han practicado un
corte 11 transversalmente a la misma y dos cortes iguales
12 y 13 de menor longitud a lo largo de las líneas de do-
blez 5 y 6, estando unidos los extremos de los corte 12 y
13 por una línea de dobléz 15, delimitándose así una solapa
30 rectangular 16 que se puede doblar hacia dentro cuando está

1 armada la disposición de soporte y que tiene por misión man-
tener separadas las paredes superior 2 e inferior 1 de la
misma, junto con otra solapa rectangular 17 prevista en la
5 banda extrema 8 y que puede doblarse hacia dentro por la
abertura rectangular 18 de la banda extrema opuesta y en coin-
cidencia con dicha solapa 17.

Como se puede apreciar, las dos solapas 16 y
17 están desplazadas transversalmente para poder actuar de
maneras más eficaz en la retención de separación de las dos
10 paredes 1 y 2.

15 REIVINDICACIONES

20 Los puntos que como característica de nove-
dad se presentan para que sean objeto de esta solicitud de
Modelo de Utilidad en España, por VEINTE años, son los que
se recogen en las reivindicaciones siguientes:

25 1ª.- Una disposición de soporte de envases
en forma de vaso, constituida por una lámina rectangular
plegada de manera que se forma una estructura con una pared
de apoyo inferior, lisa, una pared superior paralela a aque-
lla y provista de aberturas de alojamiento de envases y dos
paredes laterales iguales, verticales, opuestas, de altura
30 relativamente pequeña y que mantienen distanciadas las pa-

1 redes superior e inferior, caracterizada porque las abertu-
ras de alojamiento de envases son de configuración poligonal
regular, preferiblemente hexagonal u octogonal, de manera
que el envase, de sección circular, establece contacto con
5 los bordes de la abertura en sólo un número limitado de pun-
tos.

2ª.- Una disposición de soporte de envases en
forma de vaso.

Tal y como se ha descrito en la Memoria que
10 antecede, representado en el dibujo que se acompaña y para
los fines que se han especificado.

Esta Memoria consta de 5 hojas escritas a má-
quina por una sola cara.

15 MADRID, 10. ABO. 1976

Fernando de Elizaburu

Por Poder

P.A.

20

25

30

CGD.

222.828

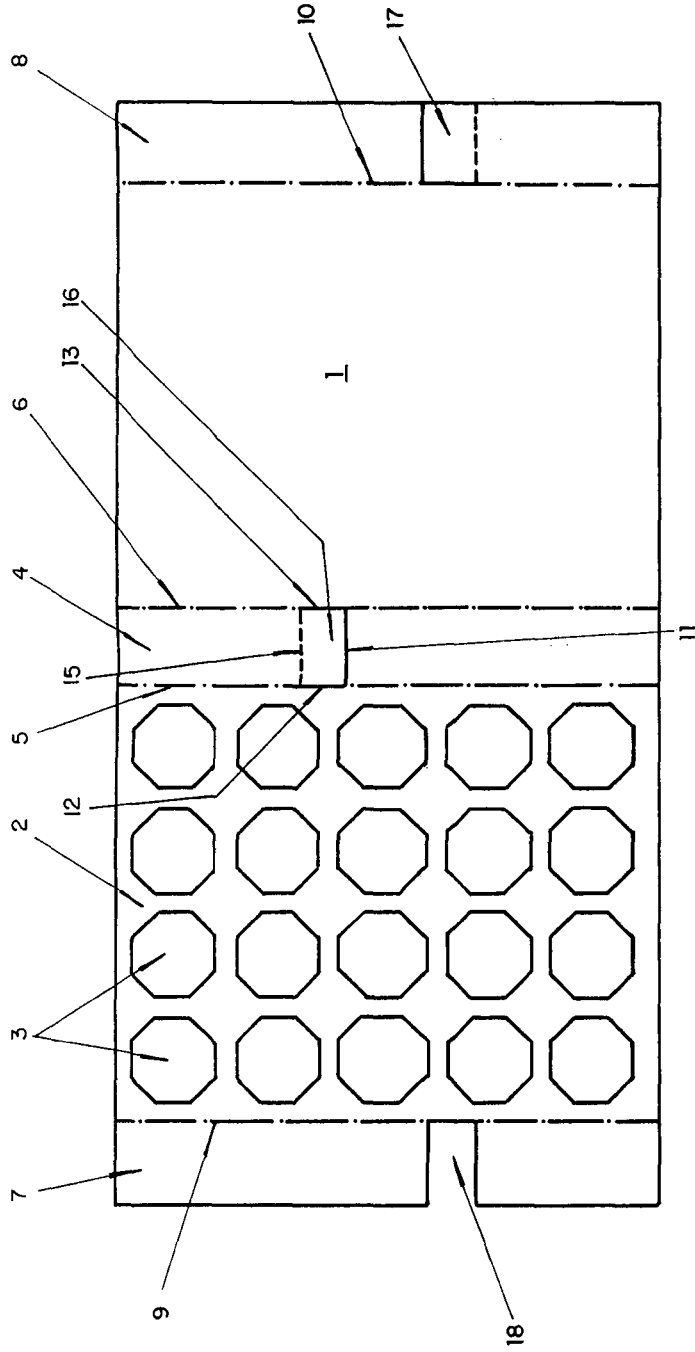

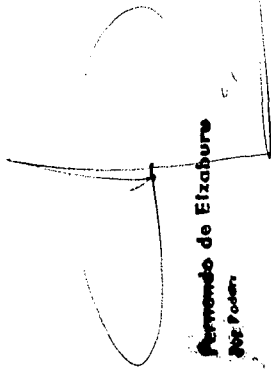
 Fernando de Eizaburu
 2012 Poder