



ESPAÑA

(19) ES	(11) NUMERO 22740	(10) Y
(21)	(22) FECHA DE PRESENTACION	

MODELO DE UTILIDAD
222740

C. 11.11.1977

(30) PRIORIDADES:	(32) FECHA	(33) PAIS
(31) NUMERO		

(47) FECHA DE PUBLICIDAD	(51) CLASIFICACION INTERNACIONAL G 08 B
--------------------------	---

(54) TITULO DE LA INVENCIÓN "PILOTO PARA GASES COMBUSTIBLES MEJORADO"

(71) SOLICITANTE (S) SAGARDUI, S.A.

DOMICILIO DEL SOLICITANTE Avda. del Ejército, 9 BILBAO.-
--

(72) INVENTOR (ES)

(73) TITULAR (ES)

(74) REPRESENTANTE D. Eleuterio GONZALEZ VACAS.-
--



El modelo se refiere conforme indica el enunciado, a un piloto mejorado para gases combustibles que entre otras presenta como más destacadas las siguientes características:

5.- Una característica corresponde a la forma como es preparada la parte terminal del tubo, para hacer la fijación de la boquilla, por simple autorroscado sin necesidad de utilización de pieza intermedia, ni de mastic para establecer el cierre.

10.- Otra característica corresponde a la fijación del conjunto del tubo, impidiendo cualquier movimiento del mismo.

Un anillo de regruesamiento se aloja en las ranuras enfrentadas, impidiendo todo desplazamiento axial.

15.- Mediante el alojamiento del conjunto del tubo, en su sentido longitudinal, entre las dos piezas que a modo de brida le abrazan, se impedirá toda modificación de dirección.

Esta mejora es fundamental, en cuanto a seguridad y uniformidad del montaje en los aparatos en que ha de destinarse los pilotos y en cuanto al ahorro de mano de obra.

20.- Para la preparación de la parte terminal del tubo, se parte de un tubo normal, como el representado en la figura 1ª, y se hace una operación de compresión en dicha parte terminal, del modo que aparece la forma que se representa en la figura 2ª, con un anillo 3 de regruesamiento (que servirá para la estabilización axial) y con un adecuado calibre de la parte 2, de acuerdo con la rosca 5 de la boquilla que luego se autorroscará sobre dicha terminación.

25.- Una vez realizada la preparación, se verifica el autorroscado de la boquilla del modo que se representa en la figura 4ª.-

30.- El conjunto del tubo se coloca entre las dos pie--



zas 7, de modo, que en su alojamiento longitudinal 9 descan-
sa el tubo a lo largo.

5.- Mediante las ventanas o ranuras 8, que sirven de -
alojamiento de la parte 3, anular ensanchada, se establece -
la estabilización axial.

La unión entre las dos piezas 7, se puede hacer de
muchas maneras, ya que depende de la dimensión de la brida o
de que simultáneamente sujete otros pilotos de igual forma.

10.- En última instancia serán unos tornillos los que pug-
den mantener unidas las piezas 7 y consiguientemente sujetan
do de forma estable al cuerpo 1 del tubo.

15.- Una vez se haya comprendido con mayor claridad el
conjunto del Modelo, otros detalles y características del mis-
mo, se irán poniendo de manifiesto en el transcurso de la --
descripción que se da a continuación, en la que se exponen -
los detalles más particulares del Modelo, como, asimismo, de
los medios que para su puesta en práctica pueden emplearse.
Estos detalles se dan a título de ejemplo, haciendo referen-
cia a un caso posible de realización práctica, pero el Modelo
20.- no queda limitado, exactamente, a los detalles que aquí se -
exponen, debiendo ser considerada, por tanto, esta descrip-
ción desde un punto de vista ilustrativo y sin limitaciones
de ninguna clase.

25.- Una idea más amplia de la invención, la proporcio-
na la descripción siguiente en la que se hace referencia a -
la lámina de dibujo ilustrativo que a esta memoria se acompa-
ña, en la que de manera un tanto esquemática y exclusivamen-
te por vía de ejemplo, se representan los detalles preferi-
dos por el invento.

30.- En estos dibujos, se usan marcas de referencia se-

4



mejantes, para indicar piezas, conjuntos o partes, que se corresponden en las distintas vistas presentadas, cuyas piezas, detalle y organización, se definen de una manera específica en el transcurso de la memoria, y después, se concretan en --

5.- las notas reivindicatorias finales.

En los dibujos:

La figura 1ª, es una vista del tubo cuando no ha sufrido maniobra ni manipulación alguna.

La figura 2ª, es una vista del tubo cuando ha sufrido la transformación y el enfrentamiento con las dos piezas 7 que han de servir mediante abrazado para fijación del mismo.

10.-

La figura 3ª, es una sección de la boquilla del piloto que se fijará sobre la parte terminal del tubo, por medio de simple autorroscado.

La figura 4ª, es un detalle del conjunto en posición de montado.

15.-

La figura 5ª, muestra en planta las dos piezas, que abrazarán al tubo para su fijación definitiva.

Comentando ahora estos dibujos, se hace la aclaración de que mediante el nº 1, se indica el tubo de conducción del gas combustible, el cual en su extremo sufre transformaciones y es la extremidad la que se sujeta adecuadamente, -- siendo indiferente que la sujeción se haga más o menos cerca del extremo.

20.-

El nº 2 indica la parte terminal, en la cual se inserta autorroscando la boquilla. Esta parte terminal en la -- misma operación en que por aplastado se saca la parte anular 3. se calibra adecuadamente su diámetro a fin de hacer que la fijación de la boquilla sea correcta.

25.-

El nº 3 indica el saliente anular que se saca por --

30.-

5



plegado del tubo. Este saliente anular quedará alojado en la ranura 8 de cada una de las piezas 7 enfrentadas a fin de establecer la fijación e inmovilización axial del conjunto.

5.- El nº 4 indica la boquilla del quemador, siendo 5 la parte roscada de la boquilla que tiene una ligera conicidad, siendo esta parte la que autorrosca y une definitivamente la boquilla al tubo.

El nº 6 señala la parte de unión autorroscada. La ligera conicidad hace que el cierre sea hermético.

10.- El nº 7 son las piezas que enfrentadas recíprocamente forman una especie de brida de fijación y sujetan el conjunto del tubo. Dichas piezas han sido provistas de dos detalles:

15.- Las ranuras o ventanas 8, en las cuales se alojan los salientes 3 del tubo.

El alojamiento longitudinal 9 que sirve de asiento al tubo en su sentido longitudinal.

20.- El nº 8 indica las ranuras de alojamiento de la parte anular 3, por las cuales se impide al conjunto todo movimiento axial.

Finalmente el nº 9 señala los alojamientos longitudinales en las piezas 7.

En la presente invención destacan como más característicos los detalles siguientes:

25.- a) A partir del tubo, la formación del anillo 3 y el calibrado adecuado de la parte 2 que recibe la boquilla.

b) La colocación autorroscada de la boquilla 4 gracias a su parte roscada cónica 5.

30.- c) Las ventanas 8 donde se aloja el saliente 3 del



6

tubo.

d) El alojamiento para el tubo en su sentido longitudindinal 9.

e) El conjunto de fijación que se aprecia en la figurra 4.

5.-

Se comprenderá fácilmente, después de observar los - dibujos y la descripción precedente que la actual concepción - proporciona una construcción sencilla y efectiva, susceptible de poder ser llevado a la práctica con gran facilidad, asegurando la obtención de una manufactura relativamente barata.

10.-

Este detalle de economía adquiere gran importancia - si se considera en los términos de una producción en escala, - ya que es evidente que el mercado puede absorber en cantidades muy considerables el objeto que constituye la invención y cualquier pequeño ahorro logrado mediante la aportación de ciertas mejoras durante su fabricación, puede adquirir elevadas proporciones.

15.-

Se reitera, que en el objeto que constituye el actual Modelo, serán susceptibles de introducirse todas aquellas modificaciones de detalle que las circunstancias y la práctica pudieran aconsejar, siempre y cuando que, con las variantes que se introduzcan, no se cambie, altere o modifique la esencialidad del invento descrito.

20.-

NOTA

25.-

Se declara como de propiedad y novedad para todo el territorio español, el contenido de las siguientes:

REIVINDICACIONES

30.-

1ª.- Piloto para gases combustibles mejorado, que está organizado en el extremo de un tubo conductor (1) en cuyo extremo tiene producido un ensanchamiento periférico que por el



exterior del tubo forma un resalte anular (3) y por el interior, en coincidencia, con dicho resalte, forma una garganta anular contando además para la retención adecuada de dicho extremo del tubo con un par de piezas homólogas a modo de brida (7) que se adaptan y retienen entre sí enfrentadamente, reteniendo entre ambos dicho extremo del tubo.

5.- 2ª.- Piloto para gases combustibles mejorado, según nota primera, que se caracteriza porque las piezas homólogas de retención (7) poseen sendos calados o ranuras (8) para alojar el resalte anular (3) producido en el tubo (1).

10.- 3ª.- Piloto para gases combustibles mejorado, según notas 1ª y 2ª, que se caracteriza porque las piezas homólogas (7) cuentan con sendos asientos o lechos (9) en los que es recibido el tubo (1) en su sentido longitudinal.

15.- 4ª.- Piloto para gases combustibles mejorado, según nota primera, que se caracteriza porque el tubo (1) a partir de su saliente anular (3) y hasta su extremo libre posee un calibre adecuado para recibir y retener la boquilla autorroscante del quemador.

20.- 5ª.- PILOTO PARA GASES COMBUSTIBLES MEJORADO.-
Todo ello conforme se describe y reivindica en la presente memoria que consta de SIETE hojas escritas a máquina por una sola de sus caras y dibujos que la ilustran.

Madrid, 4 de Agosto de 1.976

E. GONZALEZ VACAS
P. P.



Figura 1ª



Figura 2ª



Figura 3ª

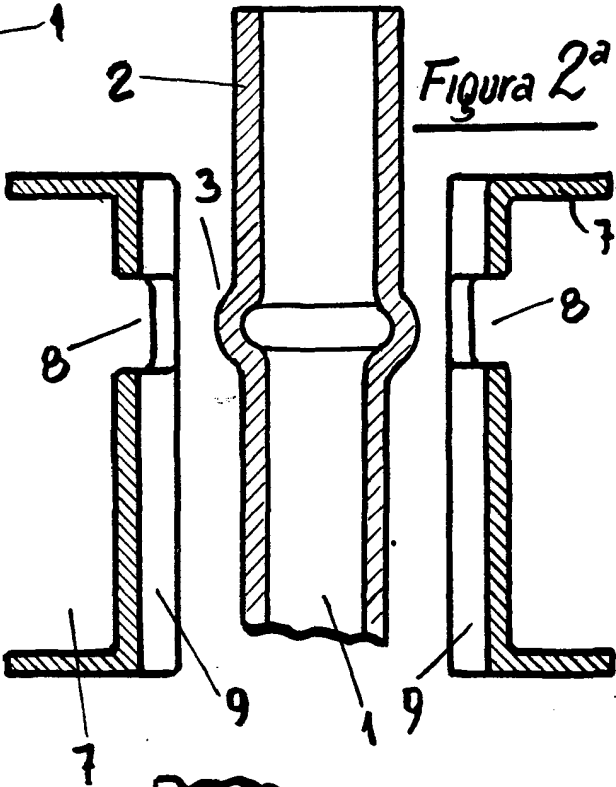
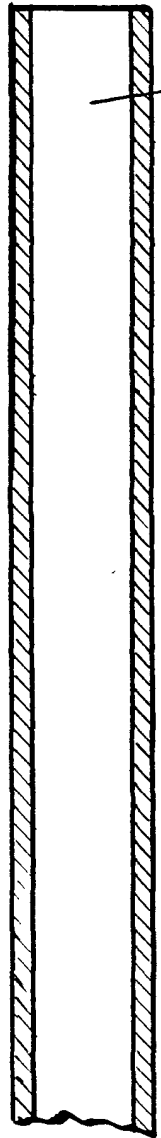

Figura 4ª

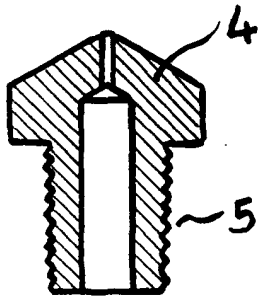

Figura 5ª

Escala variable

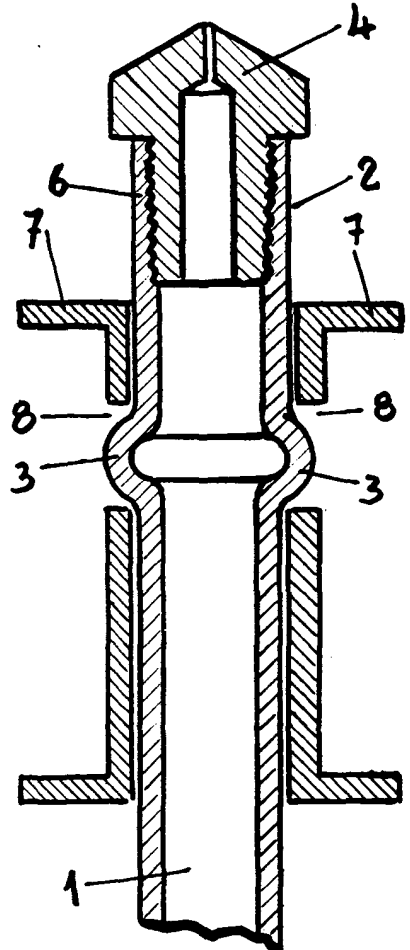
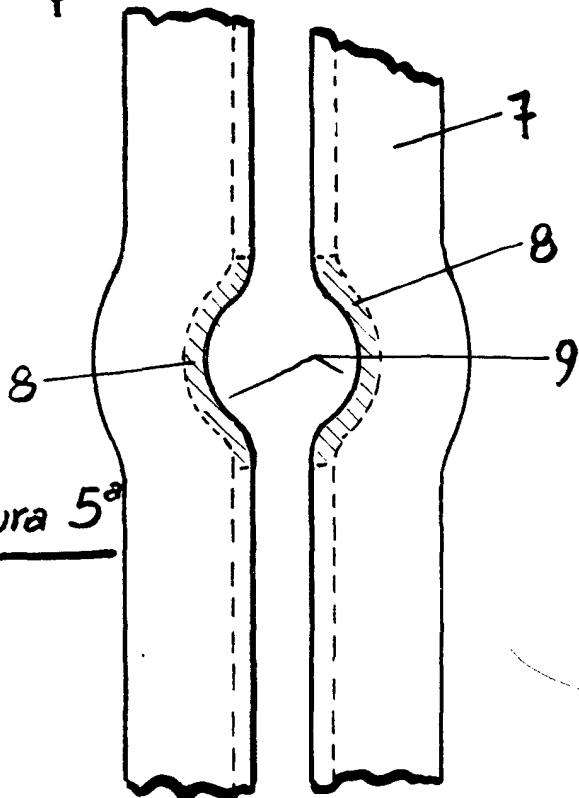
Madrid, 4 de Agosto de 1.976

[Handwritten signature]