



ESPAÑA

19	ES	222697	10	Y
22	FECHA DE PRESENTACION			

**MODELO DE UTILIDAD**

30	PRIORIDADES:	32	FECHA	33	PAIS
31	NUMERO				

47	FECHA DE PUBLICIDAD	51	CLASIFICACION INTERNACIONAL
----	---------------------	----	-----------------------------

54	TITULO DE LA INVENCIÓN
"PLACA INDICADORA DE CAMION LARGO"	

71	SOLICITANTE (S)
D. JAVIER AINCIBURU ARRIBITA	

DOMICILIO DEL SOLICITANTE	
Pamplona - Plaza Alcazar, 4	

72	INVENTOR (ES)
El mismo solicitante	

73	TITULAR (ES)
D. JAVIER AINCIBURU ARRIBITA	

74	REPRESENTANTE
D. CARLOS BALLESTERO SIERRA	

BAD ORIGINAL

La invención a que se refiere la presente memoria, constituye una novedad industrial, con características y ventajas que la hacen merecedora del privilegio de explotación exclusiva que por ella se solicita, premiando así los méritos de quien aporta a la industria del país una mejora efectiva.

Cuando un vehículo trata de adelantar a un camión en carretera, especialmente por la noche, es muy conveniente disponer de una indicación que informe sobre la longitud del vehículo que se trata de adelantar, puesto que, con frecuencia se producen accidentes ocasionados por falta de espacio de adelantamiento, al encontrarse con la sorpresa de tratar de adelantar un vehículo que se supone normal y resultar un trayller de gran longitud.

Para ello, se dispone de medios que consiguen una indicación en la trasera de todos los camiones de gran longitud.

Básicamente, los medios citados, consisten, simplemente en una placa rectangular, muy alargada y de material reflectante que, colocada con su lado menor vertical, y el mayor horizontal, sujeta en la parte trasera del vehículo, informa a los vehículos que vienen detrás, de la gran longitud del camión que comporta la referida placa.

Las ventajas que se derivan de esta invención, son con-

siderables, puesto que se desprenden de la posibilidad de evitar accidentes, que en la actualidad se presentan con alguna frecuencia.

30 Para una mejor comprensión de cuanto antecede, se acompañan dibujos en los que se representa esquemáticamente, la invención que a continuación y con referencia a los mismos se describe detalladamente.

Dichos dibujos comprenden las figuras 1ª, 2ª y 3ª y corresponden a otras tantas representaciones que ilustran 35 la invención que se propone.

En las mismas se puede comprobar que el invento consiste en una placa rectangular 1 que contiene superiormente un rectángulo 2 en que está representado, respectivamente, un camión con remolque, un trayller, un camión con 40 container y, en general, el tipo de vehículo que — porte la información visual, mientras que, inferiormente, 3 lleva impresa la leyenda "CAMION LARGO".

Hecha la descripción que precede, es preciso añadir — que los detalles de realización de la idea expuesta, — 45 pueden variar, sin que por ello cambie la esencia de — la invención, que es la que se deriva de los párrafos anteriores y se reivindica en la siguiente

#### N O T A

El Modelo de Utilidad, que por veinte años se solicita, deberá recaer sobre las siguientes:

BAD ORIGINAL

REIVINDICACIONES

1ª.- "PLACA INDICADORA DE CAMION LARGO", caracterizada -  
 por consistir en una placa rectangular, muy alargada y  
 de material reflectante, fija en la parte posterior, de -  
 los vehículos de gran longitud y colocada en plano ver-  
 tical, con el lado mayor horizontal, la cual contiene su-  
 55 perior y centrada, un rectángulo en el que está re-  
 presentado el tipo de vehículo portador de la indicación,  
 en tanto, que inferiormente lleva impresa la denomina -  
 ción "camión largo", al objeto de que los conductores -  
 60 que tratan de adelantar a dichos vehículos que incorpo-  
 ran la placa, conozcan, a través de ella que se trata de  
 unidades de gran tamaño y gran longitud y puedan con -  
 tiempo y espacio suficiente, prever una maniobra correc-  
 ta y exenta de peligro.

2ª.- "PLACA INDICADORA DE CAMION LARGO"  
 Todo ello, tal y como queda descrito y reivindicado en -  
 la presente Memoria descriptiva, que consta de TRES ho-  
 jas, foliadas y mecanografiadas por una sola cara, a la-  
 que se acompañan los dibujos que la ilustran.

Madrid, - 3 AGO. 1976

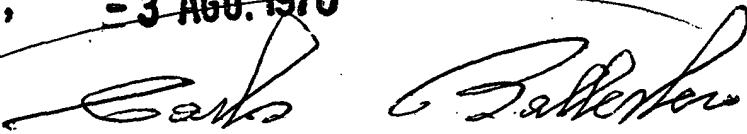

A large, handwritten signature in cursive script, enclosed within a hand-drawn oval. The signature appears to read 'Carlos Barbero'.

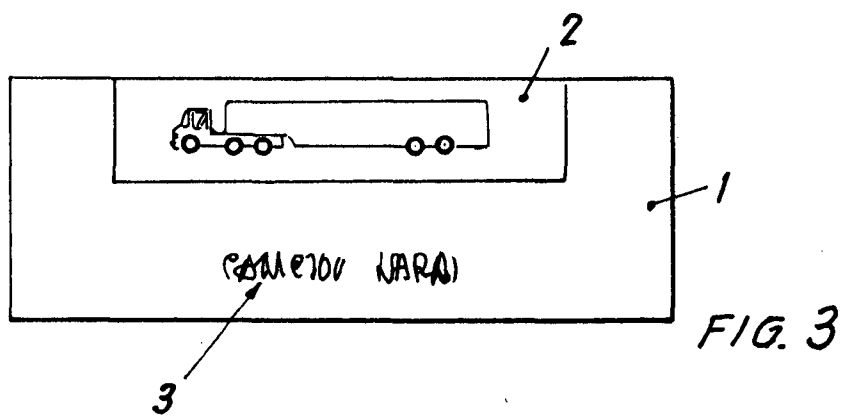
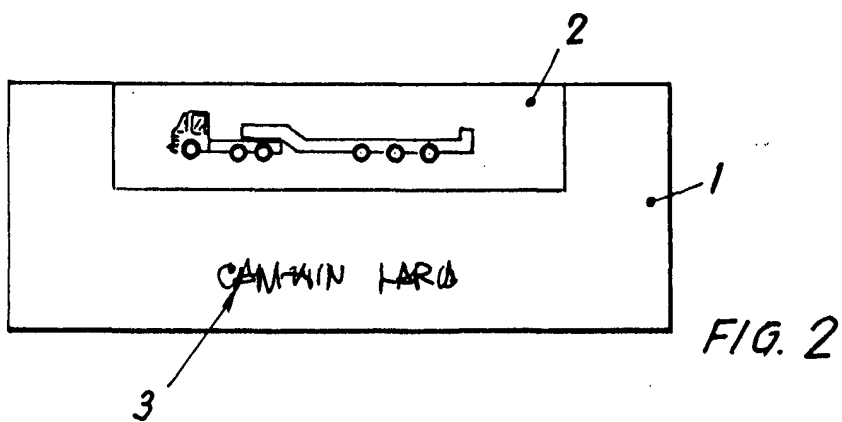
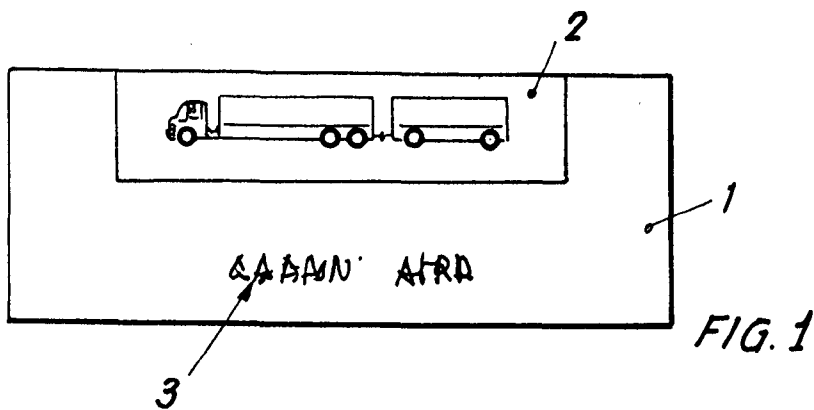

Madrid, - 3 AGO. 1976

*Carlos Ballarín*

Escala variable