



ESPAÑA

(19) ES	(11) NÚMERO 222654	(10) Y
	(21)	
	(22) FECHA DE PRESENTACION 30-7-76	

MODELO DE UTILIDAD

(30) PRIORIDADES:	(32) FECHA	(33) PAIS
(31) NÚMERO 26986A/75	8-9-76	Italia.

(47) FECHA DE PUBLICIDAD	(51) CLASIFICACION INTERNACIONAL H02B
--------------------------	---

(54) TITULO DE LA INVENCIÓN
"DISPOSITIVO DE ACOPLAMIENTO A PRESION PARA PLACAS DE RECUBRIMIENTO DE APARATOS ELECTRICOS EMPOTRADOS".

(71) SOLICITANTE (ES)
BASSANI TICINO, S.p.A.

DOMICILIO DEL SOLICITANTE
MILANO (ITALIA)- Corso Porta Vittoria 9.-

(72) INVENTOR (ES)

(73) TITULAR (ES)
BASSANI TICINO, S.p.A.

(74) REPRESENTANTE
M.V. DE LA TORRE

BAD ORIGINAL

MODELO DE UTILIDAD

que por veinte años, para España, se solicita a favor de la -
firma BASSANI TICINO, S.p.A., italiana, domiciliada en MILANO
(Italia), Corso Porta Vittoria, 9. por "DISPOSITIVO DE ACOPLA-
MIENTO A PRESION PARA PLACAS DE RECUBRIMIENTO DE APARATOS --
ELECTRICOS EMPOTRADOS".

- Memoria Descriptiva -

El presente invento tiene por objeto un dispositivo
de acoplamiento a presión para placas de recubrimiento de apa-
ratos eléctricos empotrados.

5 Es técnica conocida la instalación de aparatos eléc-
tricos, especialmente para uso doméstico, que comprende una -
caja empotrada en la pared a la cual llegan los tubos, también
empotrados, por cuyo interior pasan los conductores eléctricos
que alcanzan la referida caja, un bastidor de soporte sobre el
que se montan contiguos los aparatos eléctricos, se halla mon-
10 tado por delante de la embocadura de la caja y una placa de re

cubrimiento, preferentemente metálica, se halla destinada a cubrir tanto el hueco de la caja como el bastidor y permite, además, el acceso a los elementos de control de los aparatos eléctricos a través de idóneas aberturas por las que asoman los mencionados elementos de control.

La mencionada placa de recubrimiento se halla generalmente, compuesta por una superficie plana en la que se abren los huecos y por una pared periférica plegada hacia atrás de una altura suficiente a compensar el grueso del bastidor, de modo que el borde de tal pared periférica se apoye contra la pared sobre la que ha sido ejecutada la instalación.

Originariamente la mencionada placa se fijaba al bastidor mediante tornillos cuya cabeza sobresalía por encima del plano de la placa dando lugar a una visión antiestética de esta última. El uso de los tornillos además de requerir un mayor empleo de mano de obra para el montaje de las placas, presentaba el inconveniente que una mayor tensión en los tornillos por un apretado a fondo causaba una deformación de la propia placa, con formación de entradas del todo inaceptables y antiestéticas, especialmente en instalaciones de viviendas.

Una solución ha sido encontrada mediante la aplicación a presión de la placa mediante dispositivos elásticos, estructurados de forma que consienten el desmontado de la placa mediante un solo útil, como por ejemplo un destornillador, y esto por razones de seguridad.

Los dispositivos conocidos de montaje a presión se basan en el empleo de un rebaje previsto en cada borde extremo extremo del bastidor, con un nervio previsto sobre la superficie interior de la pared periférica de la placa, confiándose la retención mecánica de tal sujeción a la presión obtenible entre -

el extremo del bastidor y la pared periférica de la placa. A causa de la limitada altura del borde del bastidor y de la pared periférica de la placa, el nervio y la acanaladura tenían necesariamente que ser de sección muy limitada.

5 Frecuentemente sucedía que, especialmente a causa de las tolerancias de fabricación, no era posible establecer una adecuada presión entre el borde del bastidor y la pared periférica de la placa y por consiguiente el montaje de la placa resultaba con holguras, algunas veces de tal entidad que la mencionada placa podía ser desmontada con las manos, o bien con 10 presión adecuada, incluso se producía la separación de la placa por una mayor presión contra la pared en que se había instalado que generaba un empuje contrario suficiente a superar la fuerza elástica de encajado entre el nervio y la acanaladura.

15 El dispositivo de acoplamiento objeto del presente invento, tiende a eliminar estos inconvenientes manteniendo — empero todos los requisitos de rápida aplicación y desmontaje de la placa, resultando completamente independiente de la mutua presión entre la placa y el bastidor y proporcionando una 20 unión en relación al contraempuje de la pared.

El dispositivo, de acuerdo con el invento, prevee — por lo menos un elemento de enganche que sobresale hacia el exterior desde cada lado de los extremos del bastidor y una 25 respectiva abertura prevista sobre la pared periférica de la placa de recubrimiento, delineados de tal forma que el montaje de la placa se efectúe por elasticidad y que los elementos sobresalientes resulten insertados en las aberturas correspondientes de la pared periférica de la placa.

30 En una forma preferida de ejecución, los elementos sobresalientes tienen la forma de una lengüeta plana adecuadamente

sobresaliente y cuyo plano es paralelo al plano del bastidor y de la placa de recubrimiento, mientras que la abertura prevista en la pared periférica de la placa tiene la forma de una hendidura de longitud igual a la anchura de la lengüeta y una altura aproximadamente igual al grueso de la propia lengüeta. De esta manera es posible obtener una espiga que requiere una abertura que puede ser practicada dentro de la altura normal de la pared periférica de la placa, sin que sea necesario dar a esta pared una mayor altura.

La longitud de la lengüeta es limitada de forma que esta pueda alojarse en la abertura sin sobresalir mas alla de la misma y se halla dotada de un biselado a fin de facilitar el encajado mediante retención elástica de la propia placa.

El objeto del presente invento, a título de ejemplo no limitativo de realización, se halla ilustrado en las láminas de dibujos adjuntas en las que:

- la fig. 1 es una vista en perspectiva y en despiece del bastidor de montaje de los aparatos eléctricos y de la placa de recubrimiento;
- la fig. 2 ilustra en escala ampliada un extremo del bastidor poniendo en evidencia el elemento de acoplamiento;
- la fig. 3 es una sección en escala ampliada, según la línea III-III de la fig. 1.

Con referencia a las mencionadas figuras, con 1 se ha indicado el bastidor de soporte de los aparatos eléctricos. Tal bastidor, que en el caso actual se halla estructurado para ser producido de resina, puede ser de cualquier otro material idóneo.

Este se halla dotado de una o mas aberturas 2 a través de las cuales pueden sobresalir los elementos de control y mando de los aparatos eléctricos que se han montado en el

bastidor desde la parte posterior del mismo y que se hallan fijados a éste mediante elementos de encajado elástico no ilustrados.

5 El bastidor es, generalmente, de forma rectangular y va instalado normalmente con los lados mayores dirigidos horizontalmente, de modo que los lados menores o extremos resulten dispuestos verticalmente con respecto de la pared en donde va instalado.

10 El bastidor 1 se halla dotado en sus extremos de taladros 3, 4 y 5 que sirven para el paso de tornillos de fijación de forma conocida, a la caja empotrada en la pared, dotada a su vez de elementos que sobresalen tales como orejillas dotadas de taladros fileteados, manguitos para tornillos autorroscantes u otro sistema idóneo, siendo insertados los tornillos en uno u otro taladro según la naturaleza y la disposición de tales elementos.

15 El bastidor presente un borde periférico que determina su grosor. En correspondencia de los lados menores del referido borde sobresalen hacia el exterior los enganches en forma de respectivas lengüetas 6, dispuestas a media altura de tal borde y de grueso menor que el mismo.

20 Preferentemente cada lengüeta 6 es de forma plana con plano paralelo al del bastidor y de adecuada anchura a los fines de resultar adecuadamente robusta.

25 En correspondencia a la zona de aplicación de las lengüetas 6 el borde del bastidor se halla separado del resto del mismo por un tramo relativamente amplio mediante respectivas entalladuras 7, de forma que tal borde puede adoptar una cierta elasticidad que hace que el mismo actúe a modo de ballesta, a los fines que serán explicados a continuación.

Con 8 se ha indicado la placa de recubrimiento preferentemente metálica, destinada a tapar el bastidor 1 y a ser montada sobre el mismo. Tal placa se halla dotada de aberturas 9 coincidentes con las aberturas 2 del bastidor 1 de forma que por las mismas puedan asomar los elementos operadores de los aparatos eléctricos montados en el bastidor. Dicha placa 8 se halla dotada de una pared periférica 10 dirigida hacia atrás y la propia placa se halla dotada de una forma rectangular de dimensiones tales que en la superposición al bastidor, por lo menos los lados menores o de extremo 11 rocen con los lados menores del bastidor.

En correspondencia de cada uno de estos lados, la placa 9 presenta una respectiva abertura 12, que en el caso de las figuras tiene la forma de una estrecha hendidura rectangular en la que puede entrar una respectiva lengüeta 6.

Preferentemente la longitud de las lengüetas 6 es tal que las mismas no sobresalen más allá del grueso de la chapa que forma la placa 8.

Para montar la placa 8 sobre el bastidor 1 basta apoyar la primera sobre este último de forma plana haciendo coincidir las lengüetas 6 con las respectivas aberturas 12, ejerciendo una presión que a causa de la deformación de la placa y por ceder elásticamente gracias a las hendiduras 7, puede pasar más allá de las lengüetas causando el salto de las mismas y pudiéndose estas últimas insertar en las referidas aberturas existentes en el borde de la placa, produciéndose la sujeción de la misma por cooperación de las Lengüetas 6 con las aberturas 12.

A fin de facilitar el paso del borde de la placa 8 -

por encima de las lengüetas 6, tales lengüetas pueden hallarse dotadas sobre el borde de extremo y por la parte frontal de un biselado que actúa como resbaladera y facilita las deformaciones elásticas adecuadas para la obtención del encajado elástico.

5 El biselado 13 preferentemente interesa solamente - una pequeña parte del grueso de la lengüeta 6 de forma que el resto se mantiene plano.

10 Para desmontar la placa, tal como queda indicado en la fig. 3 es suficiente insertar en una de las aberturas 12 la punta de un destornillador 14 u otro util semejante, a fin de empujar hacia atrás la lengüeta 6 deformando elásticamente el respectivo borde, gracias a las hendiduras 7 de forma de soltarla de la abertura. De este modo la placa se libera de un lado y puede, después, ser sacada mediante fácil soltado de la otra lengüeta.

15 Si bien la forma de lengüeta plana sea preferente, - puede no obstante emplearse en sustitución de la misma cualquier otro elemento que tenga análoga función y que sea capaz de introducirse en una correspondiente abertura practicada en la pared periférica de la placa de recubrimiento, con la condición que tal abertura se halle comprendida dentro de la altura de la mencionada pared periférica.

20 Debe hacerse notar que la elasticidad del borde tiene únicamente la función de permitir el encajado y desencajado de la lengüeta y que la misma no influye en lo más mínimo en la retención entre la lengüeta y la abertura.

25 Con un dispositivo de encajado concebido de esta forma, es evidente que la retención de la placa sobre el bastidor se halla confiada a la interferencia entre las lengüetas y las respectivas aberturas y es del todo independiente de la presión

BAD ORIGINAL

mutua de las partes adyacentes o de cualquier reacción ejercida por la pared sobre la placa.

Naturalmente que, el invento puede ser realizado según formas incluso diferentes a la anteriormente ilustrada -
5 sin por ello salirse del ambito del mismo.

REIVINDICACIONES

1.- Dispositivo de acoplamiento a presión para placas de recu-
brimiento de aparatos eléctricos empotrados, del tipo en el -
que el bastidor que soporta los aparatos eléctricos se halla
10 dispuesto en la embocadura de una caja empotrada en la pared,
siendo el conjunto recubierto por una placa de recubrimiento
dotada de aberturas que hacen accesibles los elementos opera-
tivos de los aparatos eléctricos, caracterizado por compren-
der, por lo menos, por un elemento de espiga previsto sobre -
15 cada lado extremo del bastidor y que sobresale por fuera de
una abertura prevista sobre la pared periférica de la placa -
en correspondencia del mencionado elemento en forma de espiga,
la mencionada espiga y la dicha abertura se hallan dimensiona-
dos de tal manera que la abertura se halla contenida dentro -
20 de la altura de la pared periférica de la mencionada placa y
de forma que el mencionado elemento de espiga pueda insertar-
se elásticamente dentro de la mencionada abertura, cuando la
placa es presionada sobre el bastidor.

2.- Dispositivo según la reivindicación 1, caracterizado por
25 el hecho de que el elemento en forma de espiga puede tener -
también la forma de lengüeta plana con plano paralelo al pla-
no del bastidor o de la placa de recubrimiento, mientras que
la abertura prevista en la pared periférica de la placa de re-
cubrimiento, adopta la forma de una hendidura de dimensiones
30 idóneas para permitir el insertado de la lengüeta.

BAD ORIGINAL

3.- Dispositivo según las reivindicaciones 1 y 2 caracterizado por el hecho de que dicho elemento en forma de espiga presenta por la parte dirigida hacia la placa unos biseles que facilitan el insertado elástico del elemento en forma de espiga en la -
5 abertura.

4.- Dispositivo según las reivindicaciones anteriores caracterizado porque el lado del bastidor dotado del elemento en espiga se hace elástico mediante una hendidura inmediatamente interior que permite la deformación elástica a fin de que pueda retroceder la espiga al ser esta empujada desde el exterior --
10 por un útil a fin de poder desmontar la placa.

5.- Dispositivo según las reivindicaciones anteriores caracterizado porque el elemento en forma de espiga es de una longitud tal que su extremo resulte casi a ras de la superficie exterior de la pared periférica de la placa, al ser este insertado en la
15 respectiva abertura.

6.- DISPOSITIVO DE ACOPLAMIENTO A PRESION PARA PLACAS DE RECUBRIMIENTO DE APARATOS ELECTRICOS EMPOTRADOS.

Consta la presente memoria descriptiva de nueve hojas numeradas y mecanografiadas por una sola cara a las que se le acompañan dos de planos para su mejor comprensión.
20

MADRID

30 JUN 1976

M. V. DE LA TORRE

R. P.

Emilio García Arceaga

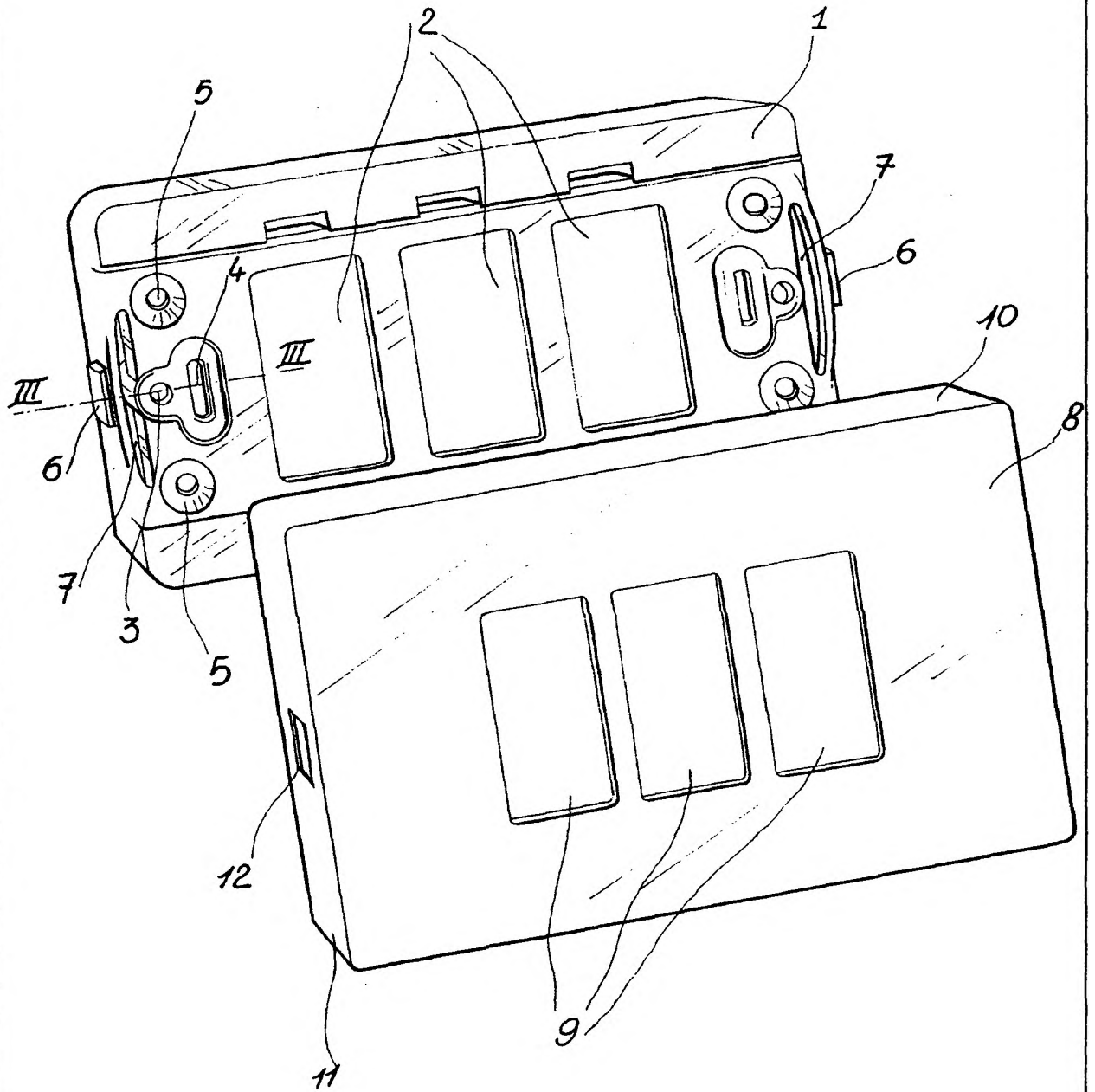

FIG. 1

Madrid, 30 III 1976

M. V. DE LA TORRE
P. P.

Emilio García Arteaga

Escala variable

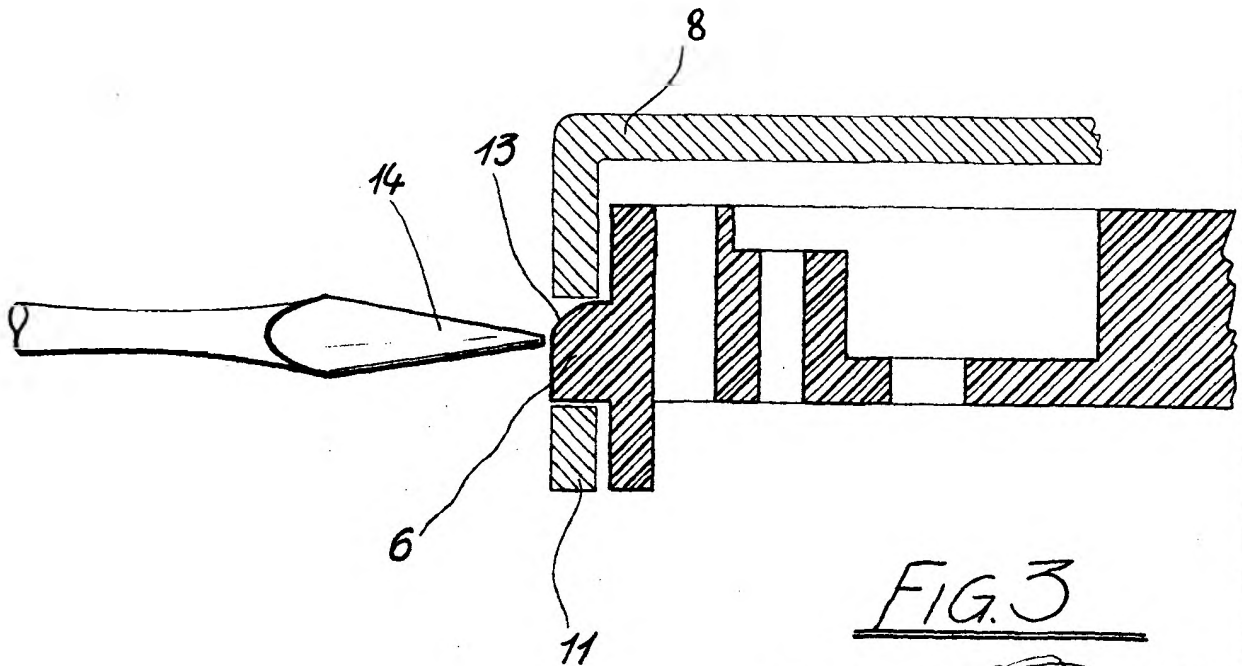
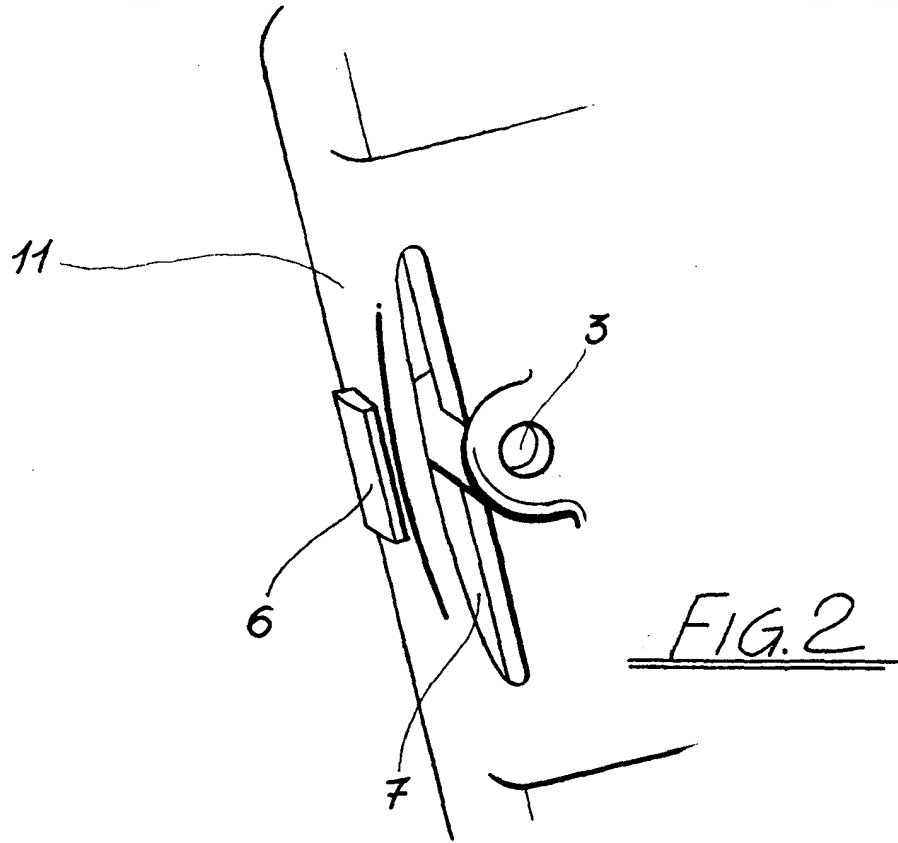

Madrid, 30 JUL. 1976

M. V. DE LA TORRE
P. P.

Emilio García Arteaga

Escala variable