

222492



222492

MEMORIA DESCRIPTIVA  
DE UNA  
PATENTE DE INVENCION

a favor de D. Eduardo Cillameva de Santiago y D. Antonio López Pérez, de nacionalidad española, residentes en Madrid, Paseo del General Primo de Rivera, núm. 6, y, Dulce Nombre de María, núm. 7, Puente de Vallecas, respectivamente,

por:

"PERFECCIONAMIENTOS EN ACOPLÉS PARA TODA CLASE DE MEDIOS DE CONDUCCION"

—

Notoriamente conocida es la vital importancia que requiere toda perfecta unión tanto en tubérras, como en general, en elementos de conducción de líquidos, gases y demás. Estas uniones precisan medios de acoplamiento que sean perfectos, a fin de que en todo instante garanticen al máximo toda salida o escape posible y cumplan convenientemente su fiel cometido.

Tal particularidad es la que ofrece la Patente de Invención, objeto de esta memoria, presentando un acoplamiento perfeccionado.



Su descriptiva, ilustrada gráficamente, es como sigue:

Consiste en un tubo codo o recto (1) en cuyo extremo lleva introducido un manguito loco (2) que, por su extremo y exteriormente, va provisto de un paso de rosca (3) para comprender una cabeza de acople (4) la cual está formada por dos ganchos o abrazaderas diametralmente opuestas y unos rebajes escalonados que sirven para deslizar y ajustar la cabeza de acople simétrica. Todo este sistema va sujeto por una arandela (5) a rosca que se fija en el tubo codo, y, en  
15. cuya arandela va alojada una junta de caucho (6). El referido manguito (2) lleva una llave (7) con función de presión, con un muelle (8) que fija su posición de descanso. En el otro extremo del tubo, mediante abrazaderas (9) o simplemente por soldadura, se ajusta un segundo tubo (10), flexible  
20. o no.  
25.

En los casos que así convenga, es susceptible de llevar montada, mediante rosca en el tubo-acople, una válvula (11) a base de bola y muelle, como medio de seguridad y regulación del paso de gas.

Finalmente, una tapa-terminal (12) constituida por una pieza al igual que la cabeza de acople, provista de las mismas dos abrazaderas que aquella, y, de un manguito o asidero (13) que se prolonga por un lado; en cuyo extremo lleva practicado un orificio (14) de donde parte una cadena (15) de  
30. amarre.  
35.

Su función, como fácilmente se desprende, es de extrema sencillez: dos semiacoples, unidos y ajustados entre sí, mediante sus respectivas cabezas simétricas, a medida que vaya ejerciéndose presión, por medio del manguito giratorio,  
40. establecerán un seguro y hermético acoplamiento. La tapa, de igual accionamiento, cierra herméticamente el medio acoplamiento final.

Descrita suficientemente la naturaleza de la invención



es obvio significar que la misma podrá llevarse a la práctica en los materiales, dimensiones y formas que más interesen, siempre que no se varíe la esencialidad expuesta, y, tal fin se solicita su exclusividad por término de VEINTE años, para España, sus Colonias y Protectorado, por medio de la siguiente NOTA de:

50. REIVINDICACIONES

1ª.- "PERFECCIONAMIENTOS EN ACOPLER PARA TODA CLASE DE MEDIOS DE CONDUCCION" que se caracterizan por un tubo codo o recto, en cuyo extremo lleva introducido un manguito loco que, en el extremo y exteriormente, va provisto de un paso de rosca para comprender una cabeza de acople formada por dos ganchos o abrazaderas diametralmente opuestas y unos rebajes escalonados; todo este sistema va sujeto por una arandela a rosca que se fija en el tubo-codo, y, en cuya arandela va alojada una junta de caucho; asimismo el referido manguito lleva una llave de presión y un muelle; por el otro extremo del tubo, mediante abrazaderas o soldadura, va ajustado un segundo tubo, flexible o no.

2ª.- "PERFECCIONAMIENTOS EN ACOPLER PARA TODA CLASE DE MEDIOS DE CONDUCCION" caracterizados porque el tubo de acople, es susceptible de llevar montado una válvula a base de bola y muelle.

3ª.- "PERFECCIONAMIENTOS EN ACOPLER PARA TODA CLASE DE MEDIOS DE CONDUCCION" conforme precedentes reivindicaciones que se caracterizan por una tapa-terminal, constituida por una pieza al igual que la cabeza de acople, provista de las mismas dos abrazaderas diametralmente opuestas, y, de un manguito o asidero alargado, en cuyo extremo lleva un orificio de donde pende una cadena de amarre.

4ª.- "PERFECCIONAMIENTOS EN ACOPLER PARA TODA CLASE DE MEDIOS DE CONDUCCION"

75. Todo ello tal y como se describe, reivindica e ilustra



en el plano complementario de la presente memoria que consta de cuatro hojas foliadas y setenta y cinco líneas mecanografiadas por una sola cara.

MADRID, 18 de junio de 1.955.-

*F. Cillanera* 

28933

111

21

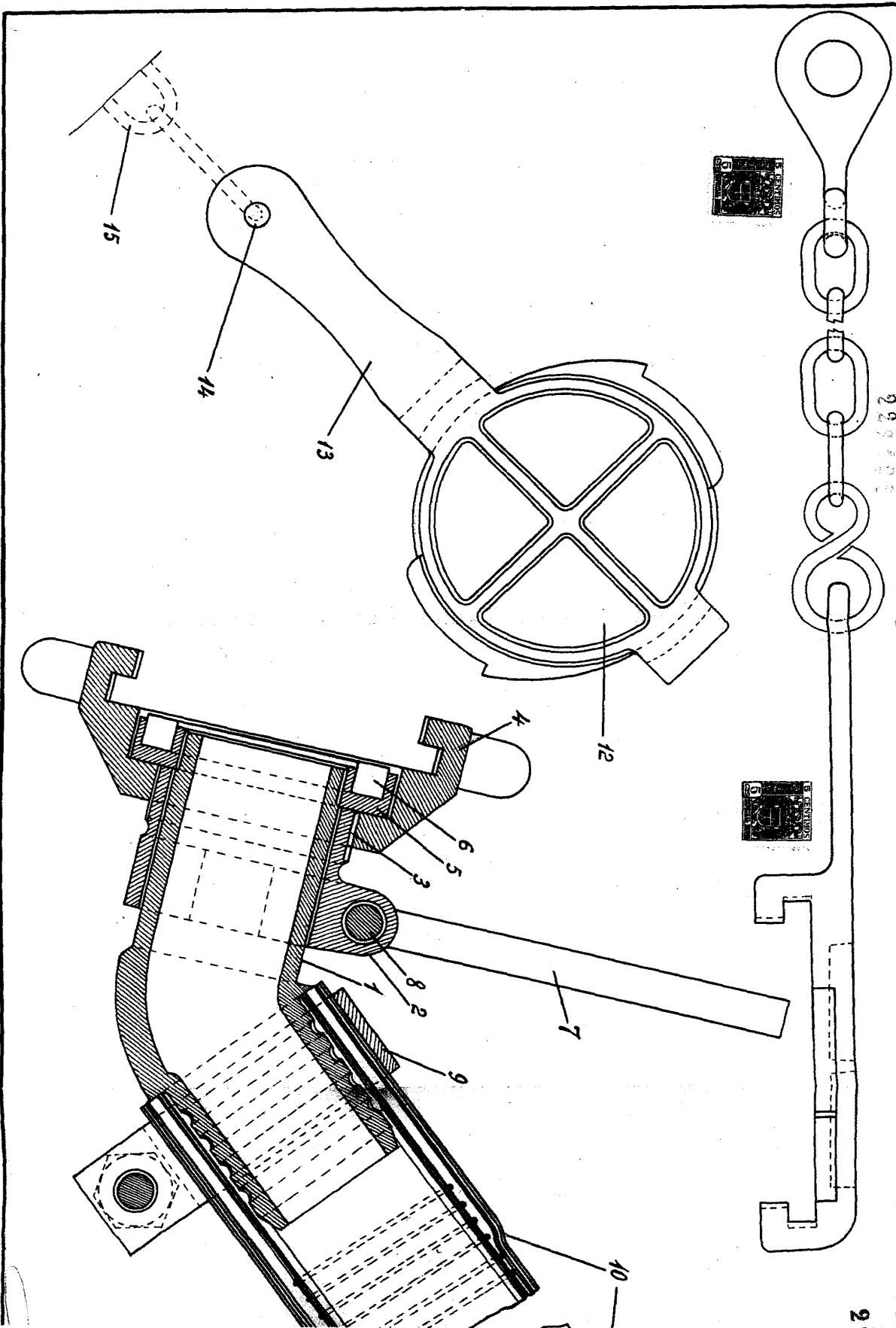

11-21

9292490

3 hojas - Hoja I-II-III

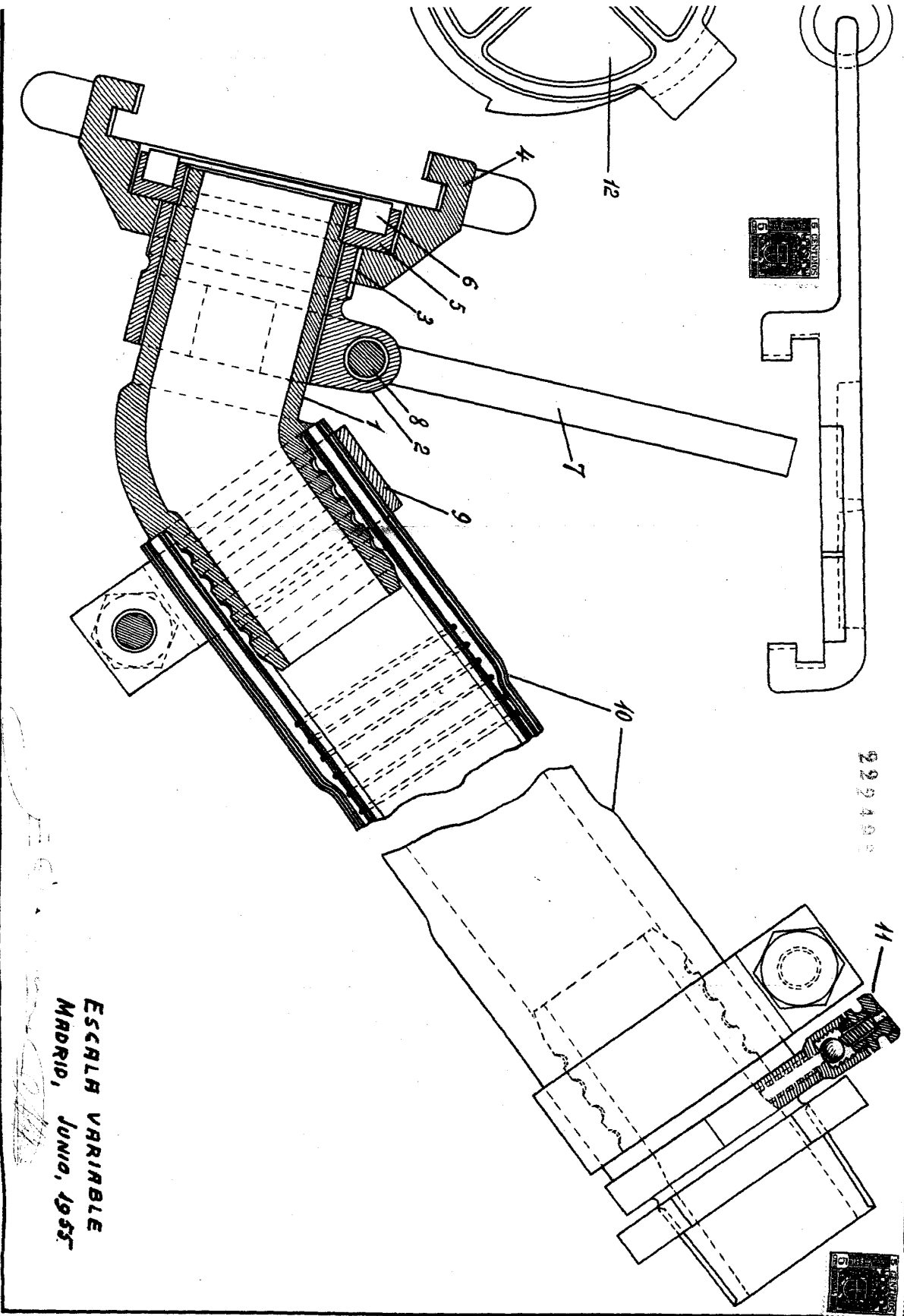

ESCALA VARIABLE  
MADRID, JUNIO, 1955