



ESPAÑA

19 ES	11	NUMERO	222475	10 Y
	21			
	22	FECHA DE PRESENTACION	22.7.76	

222475

22 JUL. 1976



MODELO DE UTILIDAD

30 PRIORIDADES:	32 FECHA	33 PAIS
31 NUMERO		

47 FECHA DE PUBLICIDAD	51 CLASIFICACION INTERNACIONAL
	A h5C

54 TITULO DE LA INVENCIÓN
" ESTUCHE EXPOSITOR "

71 SOLICITANTE (S)
Don Francisco BARRAU VIDALLER

DOMICILIO DEL SOLICITANTE
ZARAGOZA, Lourdes núm. 1

72 INVENTOR (ES)

73 TITULAR (ES)

74 REPRESENTANTE
Don Pedro Felíu Mañá



El Modelo de Utilidad a que se refiere la presente memoria tiene por finalidad garantizar la explotación - exclusiva, tanto industrial como comercial, en todo el - territorio nacional y durante el plazo señalado en la le
5 gislación vigente, de un estuche expositor cuyas caracte-
rísticas de novedad más adelante reseñadas en esta des- -
cripción técnica, le confieren la cualidad de aportar a -
los fines que se persiguen señaladas ventajas respecto de
lo conocido en la materia hasta el momento presente.

10 Se trata de un nuevo dispositivo diseñado para cum-
plir una doble finalidad, como es servir de elemento de -
protección al objeto introducido en el envase, y asimismo
permitir la exhibición de dicho objeto resaltando las cua-
lidades del mismo.

15 Para el primer propósito, el estuche ha sido dotado
de dos semi-tapas de gran capacidad que permiten la intro-
ducción de una amplia gama de objetos o productos de dis-
tintas dimensiones, encontrándose dichas tapas dotadas de
medios de cierre que garantizan la perfecta conservación
20 de los mismos dentro del envase.

Por cuanto concierne a la segunda finalidad antes in-
dicada, el estuche presenta una original disposición de -
puntos de giro en los que van articuladas las mencionadas
semi-tapas, según los cuales al abrirse éstas y después -
25 de describir un arco de 90°, la pieza-fondo del estuche -
experimenta una elevación quedando las tapas situadas de-
bajo constituyendo entre ambas una peana en la parte baja
del dispositivo para ser utilizado de esta forma como un

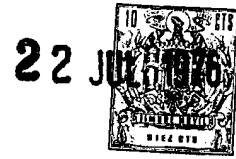

medio expositor de gran atractivo.

Esta nueva construcción ofrece la ventaja de no tener que desmontar la pieza-fondo de la peana en el momento de ser vendido el producto al cliente, facilitando su inmediata entrega con solo cerrar dichas tapas haciéndolas describir un nuevo giro de 90° en sentido contrario con el fin de asegurar el contenido de éste, al quedar situadas en la parte alta del estuche.

Para mayor claridad y facilitar la comprensión de esta memoria, se acompaña la misma a título complementario de una hoja de planos en la que se ilustra uno de los posibles casos de realización en la práctica del objeto reivindicado, el cual deberá ser interpretado en consecuencia como ejemplo, con el carácter de mera enunciación y sin limitación en cuanto a la posibilidad de variación que sus detalles de naturaleza accesoria podrán revestir en cada caso de aplicación concreta.

Haciendo referencia a la numeración con que se identifican las partes y elementos componentes de dicho objeto, seguidamente serán expuestas las características constructivas del mismo en orden a los siguientes diseños:

Figura 1..- Sección vertical de un estuche construido con arreglo a la presente reivindicación, encontrándose el mismo en posición cerrada.

Figura 2..- El mismo seccionamiento correspondiente a una posición intermedia de la apertura del estuche.

Figura 3..- Perspectiva general del estuche situado en -



la misma posición ilustrada en el dibujo anterior.

De acuerdo con lo acabado de exponer, el estuche -
expositor cuya protección se preconiza en esta memoria,
está constituido esencialmente por una pieza -1- o fon-
do de envase, y dos tapas -2- y -3- complementarias en-
tre sí de la cobertura del mismo.

La pieza-fondo -1- estará constituida preferente-
mente por un receptáculo prismático abierto por su ba-
se superior, provisto exteriormente de unos pivotes -4-
situados en dos de sus costados, en los que quedan arti-
culadas con posibilidad de giro sobre los mismos las -
dos citadas semi-tapas -2- y -3-.

Estas tapas serán igualmente de forma prismática y
contarán solamente con solo dos planos mayores, siendo
sus dos planos laterales de forma preferentemente cua-
drada. Estos planos tendrán redondeada la esquina co-
rrespondiente al lugar de situación de los agujeros de -
articulación con los pivotes -4- a fin de permitir el -
giro de ambas tapas (figuras 2 y 3).

Las tapas -2- y -3- estarán dotadas finalmente de -
medios de cierre apropiados tales como una pestaña por -
ejemplo (figuras 1 y 2) u otro sistema de presión o suje-
ción apropiado que determine el seguro cierre del envase.

Una vez descritas las características constructi-
vas y funcionales del objeto industrial de este modelo
de utilidad, con amplitud y claridad suficientes para -
su puesta en práctica, se declara como no practicado en
el mercado español, haciéndose la salvedad de que los -



detalles accidentales, tanto del conjunto como de sus componentes, podrán ser modificados respecto de lo descrito y representado a título de ejemplo en esta memoria, dentro de la inalterada esencialidad que queda resumida en las siguientes:

5

22 JUL 1976

REIVINDICACIONES

- 1a.- "ESTUCHE EXPOSITOR", caracterizado por estar
constituido por una pieza-fondo cajeadada y abierta por
su plano superior, la cual está provista de unos apén
5 dices en dos de sus costados, en los que quedan arti-
culadas dos tapas complementarias y prismáticas, de -
gran capacidad, formadas por solo dos planos mayores -
y por otros dos planos menores dotados de una esquina
redondeada a fin de permitir el giro de ambas tapas, -
10 las cuales determinan la ascensión de la citada pieza-
fondo al describir un arco de 90º cuando es abierto -
el estuche, quedando las tapas situadas debajo de es-
ta última a modo de peana de dicha pieza-fondo.
- 2a.- Se reivindica como objeto sobre el que ha de re- -
15 caer la protección del presente Modelo de Utilidad que
por veinte años se solicita para España.

p o r

"ESTUCHE EXPOSITOR"

20 Todo conforme queda expresado en la presente memo-
ria descriptiva que consta de seis folios mecanografía-
dos por una sola cara y una hoja de planos que se acom-
paña.

Madrid, 22 JUL 1976

P. A.,
PEDRO FELIX GARCIA
P. R.

22 JUL 1976

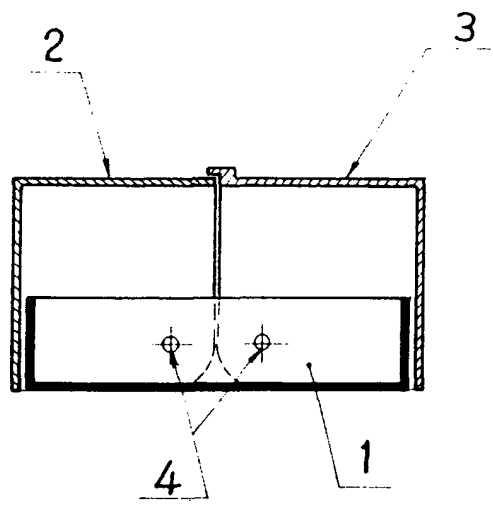

FIG. 1

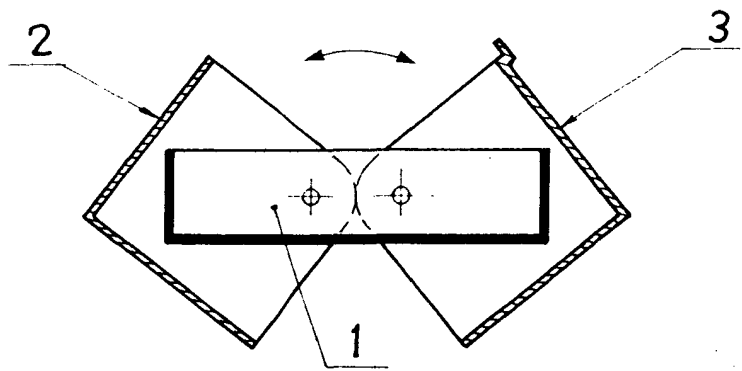

FIG. 2

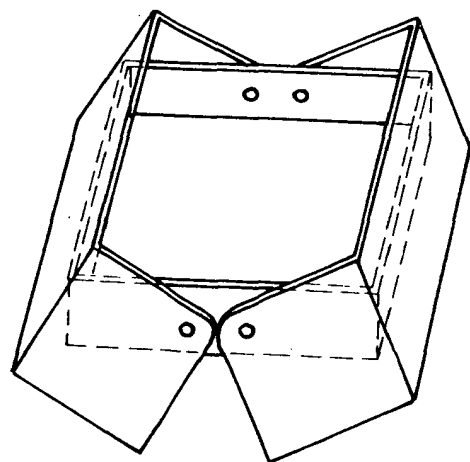

FIG. 3

ESCALA VARIABLE

MADRID 22 JUL 1976

P. A.
PEDRO FELIX MARRAS
P. P.