



ESPAÑA

18 ES	11 21	NUMERO 222455	10 Y
	22	FECHA DE PRESENTACION - 7 JUL. 1976	

222455
MODELO DE UTILIDAD



30 PRIORIDADES:	32 FECHA	33 PAIS
31 NUMERO		

47 FECHA DE PUBLICIDAD	51 CLASIFICACION INTERNACIONAL B 62 K
------------------------	---

54 TITULO DE LA INVENCIÓN
"MANILLAR ORIENTABLE PARA MOTOCICLETAS"

71 SOLICITANTE (S)
COMERCIAL EUROPEA IMPEX, S.A.

DOMICILIO DEL SOLICITANTE
BAÑOLAS (Gerona) - Rambla, 33

72 INVENTOR (ES)

73 TITULAR (ES)

74 REPRESENTANTE
D. Alfonso Durán Olivella

- 7 JUL



MEMORIA DESCRIPTIVA

La presente memoria descriptiva y los dibujos complementarios adjuntos hacen referencia a un manillar orientable para motocicletas, destinado a mejorar las condiciones de acomodación del conductor, de acuerdo con sus

5. características somáticas propias, eliminando la fatiga consecuente de una posición forzada del cuerpo por inadap tación del usuario.

Este manillar orientable confiere a la motoci cleta, velomotor o velocípedo en que el mismo se aplique

10. una diversa gama de utilizaciones, posibilitando la rea lización de prácticas deportivas, de compoteción y de pa seo, con solo disponer el conjunto en una situación deter minada.

El manillar orientable para motocicletas, que

15. más adelante se describirá en detalle, comprende un bra zo tubular arqueado, en cuyos extremos se encuentran re lacionados, con posibilidad de giro, sendos tramos tubu lares rectos, comportando éstos otros tantos dispositivos de bloqueo para su conveniente afianzamiento en las res

20. pectivas situaciones de utilización. Las partes componen tes se realizarán ventajosamente en material metálico, de elevada resistencia mecánica.

Para una mejor comprensión de las caracteristi cas generales que concurren en este manillar orientable

25. para motocicletas, se acompañan a la presente memoria



unos dibujos descriptivos, en los que se ha representado un caso práctico de realización del mismo, según los principios de las reivindicaciones, con la particularidad de que las figuras diseñadas deberán ser observadas en sentido amplio y general, y sin carácter restrictivo alguno, dada su condición informativa.

En los dibujos:

La figura 1 es una representación, vista en perspectiva, del manillar orientable para motocicletas, objeto del presente Modelo de Utilidad, habiéndose indicado con auxilio de flechas los movimientos realizables entre sus partes móviles.

La figura 2 es una representación, vista en sección según el plano II-II, correspondiente a una parte del propio manillar, en la que puede observarse en detalle el dispositivo de bloqueo.

Al objeto de facilitar la localización de las distintas partes constitutivas en este manillar orientable para motocicletas, se han situado números en las figuras, relacionados con las descripciones que se realizan a continuación.

Este manillar está compuesto por un brazo tubular arqueado -1-, en cuyos extremos se encuentran relacionados los tramos rectos -2- y -3-, asimismo tubulares, pudiendo ambos girar respecto del brazo con posibilidad de ocupar una diversidad de posiciones. Estos últimos comportan en sus terminaciones los tapones -4-.

La vinculación entre el brazo -1- y los tramos -2- y -3- se consigue por medio de las piezas -5- alojándose en el interior de cada una de ellas el tornillo -6-



- de cabeza -7- accesible desde el exterior, destinado a lograr el afianzamiento entre tramo y brazo al penetrar en el interior del casquillo cónico -8-, provocando el ensanchamiento de la porción terminal -9- de la pieza
5. -5-, estriada exteriormente, para su mejor inmovilización en el interior del brazo -1-.

Todo cuanto no afecte, altere, cambie o modifique la esencia del manillar descrito, será variable a los efectos del actual Modelo.

10. N O T A.

Se reivindica como objeto de este registro por Modelo de Utilidad:

- 1.- Manillar orientable para motocicletas, caracterizado esencialmente por el hecho de estar constituido
15. do por un brazo tubular, de configuración ventajosamente arqueada, en cuyos extremos se encuentran relacionados, con facultad de giro, sendos tramos rectos, asimismo tubulares, vinculados cada uno de ellos al brazo por medio de una pieza cilíndrica, perforada axialmente, susceptible
20. ble de conseguir el afianzamiento entre el brazo y el tramo con auxilio de un vástago roscado, alojable en el interior de la pieza, capaz de penetrar en un casquillo cónico, roscado interiormente, que provoca el ensanchamiento de la porción terminal de la pieza, estriada exteriormente
25. mente y alojada en el interior del brazo, en el que se establece su mutuo bloqueo.

Sean cuales fueren las circunstancias que concurran en la esencialidad del Modelo de Utilidad, definido en la anterior reivindicación, cuyo objeto es:

30. 2.- "MANILLAR ORIENTABLE PARA MOTOCICLETAS"

7 JUL.



Consta la presente memoria de cuatro hojas foliadas, mecanografiadas por una sola cara y de los dibujos unidos a la misma.

Barcelona, - 7 JUL. 1976

P.A. de COMERCIAL EUROPEA IMPEX, S.A.,

ALFONSO DURAN

P. P.

Fdo.: Luis Durán Benéjam

DV/ma.

M.U.
2)



FIG. 1

- 7 JUL.

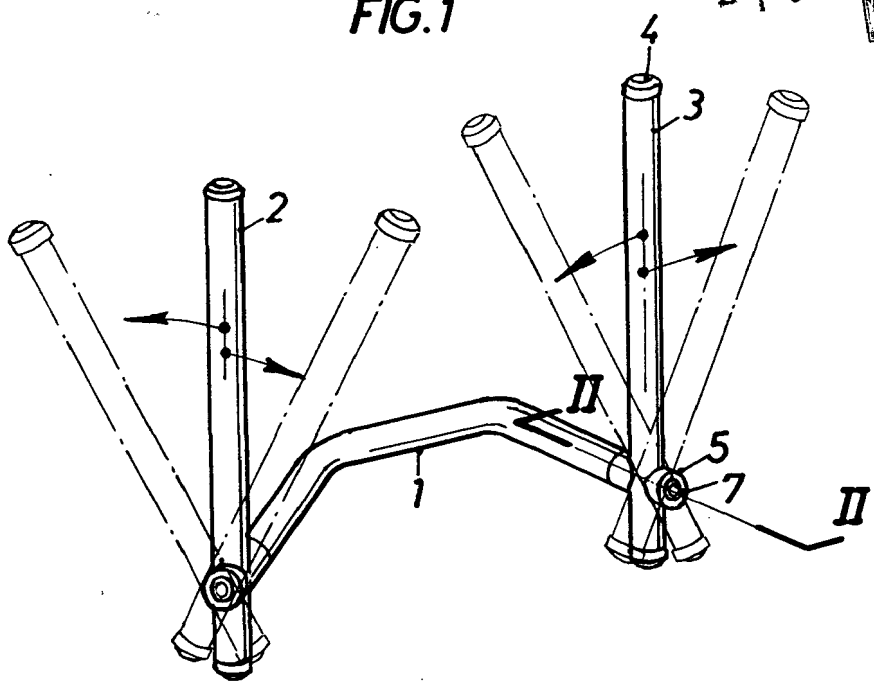
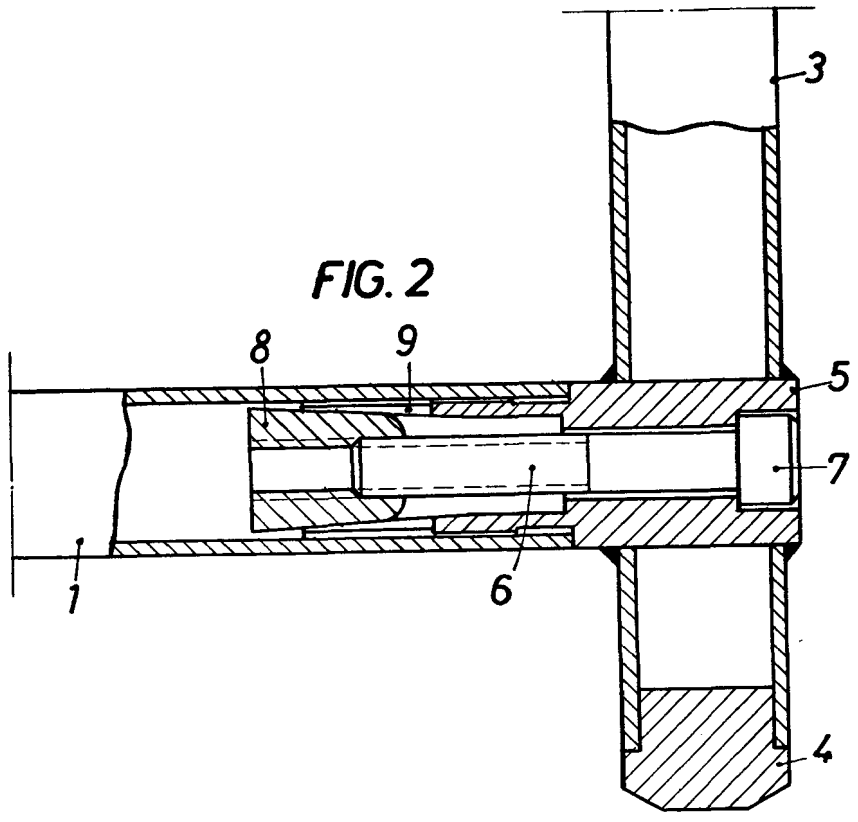

FIG. 2



BARCELONA. - 7 JUL. 1976

P.A. ALFONSO DURAN
D. P.

Fdo.: Luis Durán Benejaze

ESCALA VARIABLE