



ESPAÑA

19 ES	11 21	NUMERO 222452	10 Y
	22	FECHA DE PRESENTACION 8 JUL. 1976	

222452

MODELO DE UTILIDAD



30 PRIORIDADES:	32 FECHA	33 PAIS
31 NUMERO		

47 FECHA DE PUBLICIDAD	51 CLASIFICACION INTERNACIONAL B 65 D
------------------------	---

54 TITULO DE LA INVENCIÓN
" SOPORTE PARA LA FIJACION DE ASAS "

71 SOLICITANTE (S)
DON EMILIO CANUDAS SERRADELL

DOMICILIO DEL SOLICITANTE
Dr. Baldomero Solá, número 201, BADALONA (Barcelona)

72 INVENTOR (ES)
el mismo solicitante

73 TITULAR (ES)

74 REPRESENTANTE
DON LEONCIO DEL RIO CUYAS



MEMORIA DESCRIPTIVA

1 El presente Modelo de Utilidad tiene por objeto, según se indica en su enunciado, un soporte para la fijación de asas.

5 De manera más concreta, el presente modelo se refiere a un soporte del tipo que normalmente se denomina "orejones", es decir, del tipo que se destina a realizar la fijación articulada de un asa de forma general en U, sobre un envase metálico cualesquiera. Estos soportes u orejones, según es bien sabido, se constituyen normalmente a base
10 de una pieza de plancha metálica estampada, que adopta una forma general cilíndrica o aproximadamente cilíndrica, de reducida altura, presentando una base abierta y dotada de un reborde exterior continuo, a través del que se apoya sobre la pared del correspondiente envase, a la que se fija por medio de soldadura, y la base opuesta cerrada y do-
15 tada de un orificio central, que queda en disposición de recibir la extremidad, convenientemente doblada, de la correspondiente asa, cuya extremidad opuesta se encaja en un orejón idéntico, fijado a las paredes del envase en po-
20 sición diametralmente opuesta.

El expresado sistema de montaje de asas, a pesar de su general utilización, adolece de una importante serie de desventajas, la principal de las cuales estriba en que, o bien se dota a las extremidades del asa de formas
25 relativamente complicadas, con lo que se encarece notablemente el montaje, o bien la fijación que se obtiene es muy precaria, quedando el asa en condiciones de desmontarse de manera fortuita con relativa facilidad, lo que pue-



de traducirse incluso en accidentes de cierta gravedad, en especial cuando se trata de envases de gran capacidad.

Para subsanar los expresados inconvenientes, el propio recurrente ideó hace un cierto tiempo una disposición, que permitía fijar el asa a los soportes u orejones solidarizados a las paredes laterales del envase, por simple encaje a presión, merced a una conformación especial prevista en las extremidades de aquélla. Merced a esta disposición, que constituye concretamente objeto de la solicitud de Modelo de Utilidad número 218.836, depositada el 9 de Febrero del presente año, el montaje del asa resultaba sumamente rápido y fácil, mientras que el desmontaje fortuito podía únicamente producirse en condiciones muy especiales, concretamente cuando el asa quedaba situada exactamente en la misma posición en giro en la que había sido colocada al realizar la operación de montaje, y, en esta posición, experimentaba una tracción en el sentido apropiado.

La presente solicitud de Modelo de Utilidad tiene precisamente por objeto una disposición que constituye un claro perfeccionamiento con respecto a la protegida con anterioridad, y mediante la que, con un muy ligero, prácticamente inapreciable, aumento en el precio de coste del soporte u orejón, se consigue obtener una total seguridad contra la posibilidad de desmontaje fortuito del asa, manteniendo, en cambio, y hasta cierto punto incluso mejorando, las condiciones de facilidad, rapidez y posibilidad de automatización de la operación de montaje.

De acuerdo con la expresada disposición, en efecto, tal como se verá claramente a continuación, se prevé esencialmente una pieza de material dotado de un buen grado



de elasticidad, tal como un material plástico apropiado, que se encaja a presión en el interior del orejón o soporte metálico, el cual adopta en sí una forma general clásica. Esta pieza interior presenta un orificio que coincide con el orificio previsto en el orejón para encaje de la 5 extremidad del asa, dotado de menores dimensiones que éste último. Merced a la elasticidad del material anteriormente referido, el orificio previsto en la pieza interior queda en condiciones de dilatarse elásticamente, permitiendo la penetración del cabezal de fijación previsto en la 10 extremidad de la correspondiente asa, y recuperando inmediatamente su conformación primitiva, sin experimentar ningún desgarro ni deformación permanente. En estas condiciones, el asa, una vez encajada, queda retenida en la posición 15 de montaje con toda seguridad, sea cual sea la posición en giro en la que en cada momento quede situada con respecto al envase. La extremidad del asa, que deberá cooperar con el orificio de la pieza elástica dispuesta en el interior del orejón podrá indiferentemente presentar la forma 20 que se reivindica en la solicitud anteriormente aludida, o simplemente una forma troncocónica o similar. Se comprende, por otra parte, que el valor de costo de la expresada pieza - fabricada en grandes series - se reducirá a unos pocos céntimos y que su montaje en el interior de la pieza 25 metálica principal podrá automatizarse por completo con absoluta facilidad, de manera que en conjunto el aumento de costo determinado por esta disposición, a pesar de sus grandes ventajas, resultará prácticamente inapreciable, quedando este aumento ampliamente compensado por la seguridad 30 de la fijación que se obtiene, y por la notable simpli-



ficación que es posible alcanzar en el proceso de montaje.

Por lo demás, la esencialidad y las principales características y ventajas del soporte objeto de la invención, resultarán más fácilmente comprensibles a la vista de los dibujos adjuntos, en los que - en forma esquemática y, desde luego, sin carácter limitativo de ninguna clase - se ha representado un ejemplo concreto de realización práctica de la misma.

En estos dibujos:

10 La figura 1 es un despiece en perspectiva del conjunto de un soporte para la fijación de asas realizado de acuerdo con la invención.

La figura 2 es un despiece en sección diametral del mismo conjunto representado en la figura precedente.

15 La figura 3 es una sección diametral, mostrando a los dos cuerpos o elementos que integran el soporte representado en las dos figuras anteriores, convenientemente acoplados.

20 Y, finalmente, la figura 4 es una sección diametral, mostrando al mismo conjunto representado en las figuras anteriores ya incorporado a un envase metálico, soportando una correspondiente asa.

Refiriéndonos, pues, a estos dibujos:

25 El soporte para la fijación de asas objeto de la invención comprende, en primer lugar, un cuerpo de estructura clásica, obtenido a partir de plancha metálica estampada y dispuesto para ser fijado a la pared lateral del correspondiente envase mediante soldadura o por otro sistema cualesquiera apropiado. Este cuerpo, señalado en su conjunto con la referencia 1, adopta, según es normal, una

30



forma general cilíndrica, ligeramente troncocónica o, eventualmente, prismática o análoga, y se halla cerrado por una base 2, en la que presenta un orificio central 3, y abierto por la base opuesta, en la que se halla dotado de un reborde exterior continuo 4, dispuesto para apoyarse
5 contra la pared del correspondiente envase y ser fijado a la misma, muy preferentemente, aunque no necesariamente, por medio de soldadura, a cuyo efecto, pueden eventualmente preverse en el expresado reborde unas dobleces triangulares 5, u otra disposición cualesquiera adecuada, ya conocida o que en el futuro se pueda idear, destinada a facilitar la expresada fijación.
10

De manera esencial, de acuerdo con la disposición que se preconiza, en el interior de la pieza metálica referida, que adopta, según dicho, una forma en sí ya conocida, se sitúa una segunda pieza, moldeada a partir de un material plástico dotado de adecuadas características de elasticidad, que conforma una base plana 6, dispuesta para quedar aplicada contra la cara interior de la base de aquella
15 pieza, recubriéndola por completo, y dotada de un orificio central 7, que coincide con el orificio 3 previsto en esta base, y que preferentemente presentará un abocardado o zona troncocónica 8 destinada a facilitar la introducción a presión de la extremidad del asa, impidiendo después el movimiento inverso, en la forma que se verá más adelante.
20 Esta base o pieza discoidal 6 puede quedar asegurada en la posición de montaje, aplicada contra la cara interior de la base 2, a través de cualquier sistema que se considere oportuno, incluso por medio de pegamento, rebordeado, etc., etc. Sin embargo, en una forma muy preferente y especial-
25
30



mente ventajosa de realización, la base 6 se hallará moldeada de una sola pieza conjuntamente con un faldón cilíndrico 9, que ajustará contra las paredes laterales 1 de la envolvente metálica. Las dimensiones de este conjunto preferentemente se calcularán de manera que el encaje de una pieza en el interior de la otra deba efectuarse con una cierta presión, con objeto de que el conjunto formado por las dos piezas acopladas pueda ser sometido a toda clase de manipulaciones, por ejemplo, por medio de máquinas vibratoras, sin que exista ningún peligro de que se produzca el desmontaje fortuito. A este mismo efecto, con el fin de obtener un máximo de seguridad en el acoplamiento, cabrá además, siempre que interese, prever cualquier disposición adicional que se considere oportuna, por ejemplo, a base de pegamento, embuticiones, etc., etc. Por otra parte, en una forma preferente de realización, la altura del faldón 9 coincidirá con la de las paredes laterales de la pieza metálica exterior, con objeto de que al realizar el montaje del orejón, el borde libre de aquel faldón se apoye contra la pared 10 del envase, contribuyendo a inmovilizar la pieza de material plástico con respecto a aquélla. A este mismo efecto, en una forma muy preferente, aunque no necesaria, de realización, la pieza moldeada en cuestión conformará además un faldón interior axial 11, cilíndrico o dotado de cualquier otra conformación que se considere oportuna, cuyo borde libre quedará asimismo enrasado con el plano de la base abierta de la pieza metálica, quedando, consecuentemente, en condiciones de apoyarse contra la pared 10 del envase, al llevar a cabo el montaje.

30 Se ha ya indicado que, en cooperación con el sistema



de soporte que ha quedado descrito, la extremidad 12 del
asa 13 deberá presentar una conformación que le permita
penetrar a presión en el orificio 7, deformándolo elásti-
camente y quedando retenida, en esta posición encajada. A
5 tal efecto, tal como se ha representado en la figura 4 de
los dibujos a los que se viene refiriendo la explicación,
y tal como se describía y reivindicaba ya en la solicitud
de Modelo de Utilidad a la que se ha hecho anteriormente
alusión, la indicada extremidad puede simplemente presen-
10 tar al menos dos pequeñas aletas radiales 14-14', diame-
tralmente opuestas, dotadas de altura progresivamente cre-
ciente desde el extremo libre, naciendo en puntos muy pró-
ximos a este extremo y terminando en un brusco escalón;
todo de manera que los bordes inclinados conformados por
15 estas aletas no dificultan la penetración a presión de la
indicada extremidad, en el orificio anteriormente aludido,
y, merced al escalón en que terminan, impiden, en cambio,
el movimiento inverso, asegurando la retención. Debe, de
todas formas, señalarse que el mismo efecto podría alcan-
20 zarse, por ejemplo, como es lógico, previendo simplemente
en las indicadas extremidades una cabeza de forma troncó-
cónica, troncopiramidal o similar u otra conformación equi-
valente cualesquiera. Ni que decir tiene que todas estas
posibilidades y, en general, cualquier posibilidad que per-
25 mita el montaje por encaje a presión de la extremidad del
asa, asegurando la posterior retención, deberán considerarse
por completo comprendidas en el ámbito de protección
del registro que se solicita.

30 Resta ya únicamente hacer constar de una manera gene-
ral y expresa que, como se comprende y es lógico, y aparte



de las que han sido ya concretamente indicadas, en la realización práctica del soporte para asas que ha quedado descrito, cabrá introducir todas aquellas adiciones y modificaciones de detalle que no afecten a lo que constituye la esencialidad del registro que se solicita.



REIVINDICACIONES :

1 - Soporte para la fijación de asas, del tipo que comprende una pieza de plancha metálica, que adopta una forma general aproximadamente cilíndrica, abierta por una base, en la que presenta un reborde exterior a través del
5 que se apoya y fija contra la pared del correspondiente envase, y cerrada por la base opuesta, en la que figura un orificio central, destinado a recibir la extremidad del
10 asa, esencialmente caracterizado porque en el interior de la pieza encaja una segunda pieza, moldeada a partir de un material que presente adecuadas características de elasticidad, que conforma una base plana, dispuesta para quedar apoyada contra la cara interior de la base dicha y dotada de un orificio central, que coincide con el previsto
15 en ésta última, y queda en disposición de deformarse elásticamente, permitiendo el paso a presión del abultamiento previsto en la extremidad del asa, y asegurando la retención de la misma en la posición de montaje.

2 - Soporte para la fijación de asas, caracterizado porque el cuerpo moldeado referido en la reivindicación
20 precedente, presenta un faldón dispuesto para ajustar en el interior de la pieza exterior, de plancha metálica, quedando las dos piezas retenidas en su posición acoplada con una presión suficiente para garantizar su permanencia
25 en esta posición durante las manipulaciones a que sea sometido el conjunto hasta su fijación a la pared del correspondiente envase.

3 - Soporte para la fijación de asas, caracterizado porque la pieza moldeada referida en las reivindicaciones
30 precedentes, presenta un cuello axial interno, de altura



coincidente con la del faldón periférico, dispuesto para apoyarse por su borde libre contra la pared del envase, impidiendo la deformación de la expresada pieza al llevarse a cabo la introducción a presión de la extremidad de la correspondiente asa.

5

4 - Soporte para la fijación de asas, caracterizado porque el orificio previsto en la base del cuerpo moldeado referido en las reivindicaciones precedentes, presenta una forma abocardada, con objeto de facilitar la penetración a presión de la extremidad del asa, asegurando la posterior retención de la misma.

5 - Soporte para la fijación de asas.

Consta la presente Memoria Descriptiva de diez hojas mecanografiadas, escritas por una sola cara y de dibujos anexos.

Barcelona,

P. A.

- 6 JUL. 1976

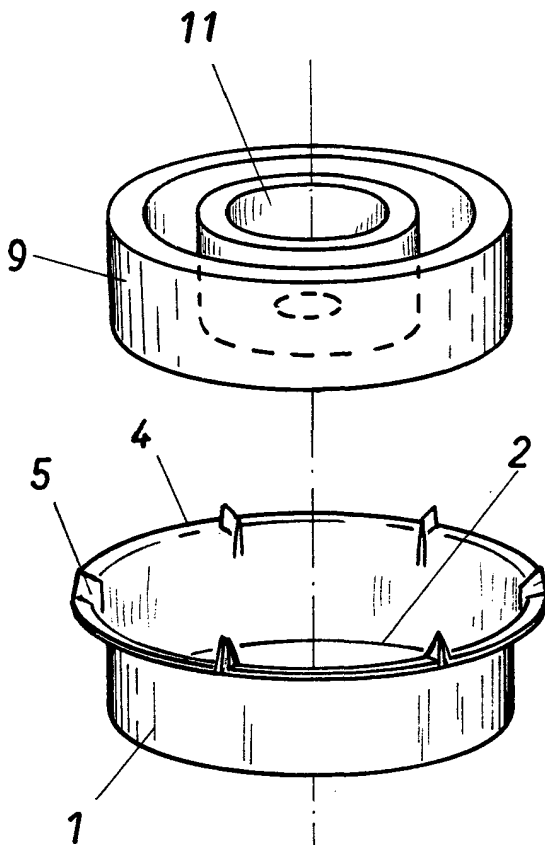

FIG. 1

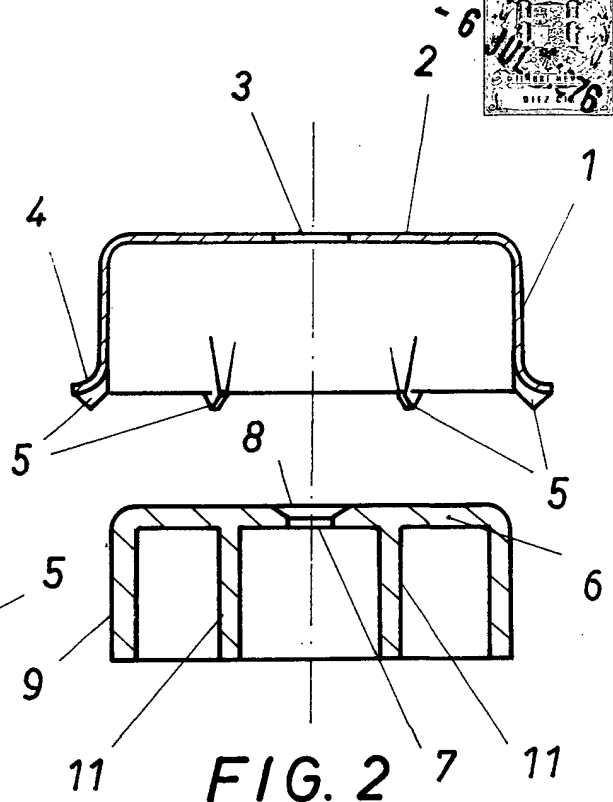

FIG. 2

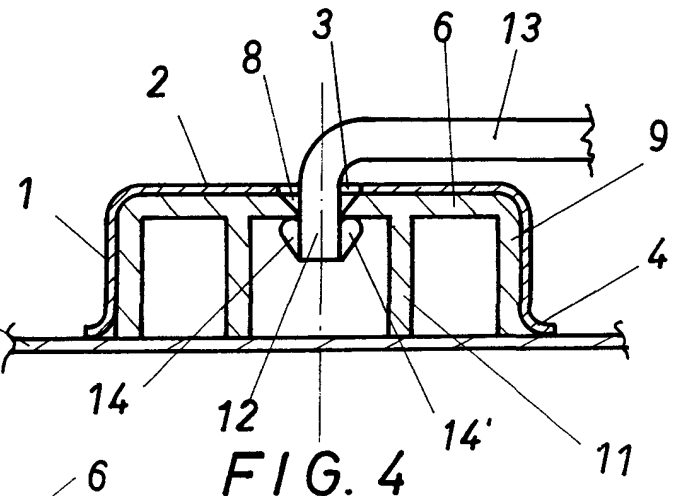

FIG. 4

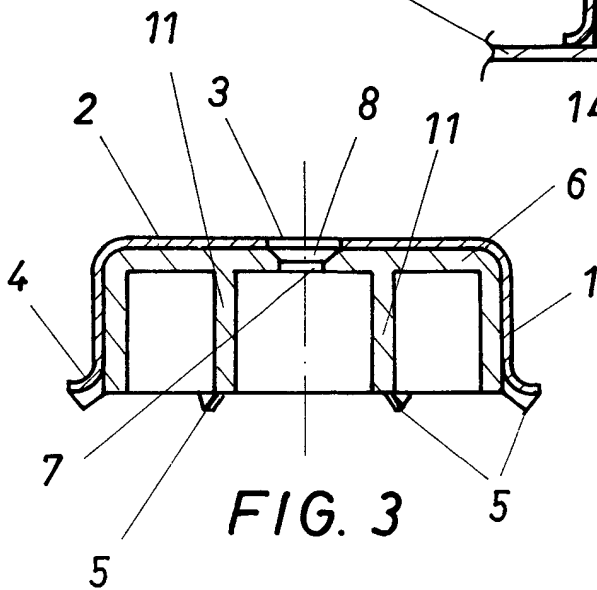

FIG. 3

Barcelona, - 6 JUL. 1976
P. A.