



ESPAÑA



19 ES	11	22389	10 Y
	21		
22	FECHA DE PRESENTACION 6-7-1976		

MODELO DE UTILIDAD

30 PRIORIDADES:	31 NUMERO	32 FECHA	33 PAIS
-----------------	-----------	----------	---------

47 FECHA DE PUBLICIDAD	51 CLASIFICACION INTERNACIONAL B 65 D
------------------------	--

54 TITULO DE LA INVENCIÓN "Sistema de envase para aceites"

71 SOLICITANTE (S) MINERVA, S.A.

DOMICILIO DEL SOLICITANTE Alameda de Colón, nº 32, MALAGA
--

72 INVENTOR (ES)

73 TITULAR (ES) MINERVA, S.A.

74 REPRESENTANTE Don Carlos BONET SOLER
--



La presente memoria descriptiva se refiere al registro como modelo de utilidad de un sistema de envase para aceites que además de la facultad de ofrecer la cualidad de estanqueidad al aceite en el envasado por medio de un contenedor interno hermético en plástico resistente, aporta con un segundo contenedor de cartón externo con dicho contenedor interno, al que encierra, un aspecto decorativo y atractivo a la vez que un envolvente protector de los golpes que impide se dañe durante su transporte y manipulación.

Está constituido esencialmente el sistema de envase para aceites de que se trata, por dos contenedores conexos entre sí, uno en el interior del otro, de los cuales el interno está formado por una bolsa de plástico resistente flexible que encierra a estanqueidad el aceite en ella contenido, y el externo está formado por una caja de cartón que envuelve al contenedor interno y está provista de una zona limitada por líneas debilitadas que al rasgarse permiten desplazar angularmente parte de la pared de la caja, o arrancarla, para obtener una abertura por la cual puede proyectarse hacia el exterior una parte del contenedor interno que seguidamente es agujereada para permitir la salida del aceite contenido.

La descripción de un caso de ejecución práctica del modelo representado solamente a título de ejemplo en el dibujo adjunto permitirá hacerse perfecto cargo de cual es la constitución esencial del mismo, así como de su uso.

En la figura 1 del dibujo se representa el sistema de envase dado como ejemplo visto en perspectiva con la caja, cerrada, parcialmente rota. En la figura 2 del dibujo se representa el mismo sistema de envase con parte de su pared alzada dejando una abertura por la que se proyecta ha-



cia el exterior uno de los extremos superiores de la bolsa contenedora del aceite en aquella introducida y conexas. Como queda perfectamente apreciable en el dibujo, el sistema de envase se compone, en el caso representado en dichas figuras y puede decirse que en general, de una bolsa 1, de material plástico flexible resistente, en la que va contenido hermeticamente encerrado el aceite, y una caja 2 dentro la cual está introducida dicha bolsa guardando con ella una relación de volumen y de colocación de manera que un extremo superior 3 de la bolsa concuerde con una zona 4 de la pared de la caja que está limitada por líneas debilitadas 5, 6, con el fin que al rasgarse dichas líneas debilitadas y ser alzada angularmente la zona citada tal extremo superior 3 pueda ser proyectado hacia el exterior de la caja (figura 2) y perforado o roto para permitir la salida del aceite contenido.

Como es natural, sin apartarse de la esencialidad que caracteriza al modelo, además de las formas y dimensiones, serán susceptibles de variación la calidad de los diferentes materiales que se empleen en su fabricación, las prácticas manuales y mecánicas que se utilicen para obtener el sistema y cuantas otras circunstancias puedan concurrir en la producción y en la utilización de los sistemas de envase que se obtengan de acuerdo con el modelo siempre que no causen alteración sensible de tal esencialidad para ser respecto a ella de carácter secundario, accidental o accesorio.



REIVINDICACIONES

1.- Sistema de envase para aceites, esencialmente caracterizado por el hecho de estar constituido por dos contenedores conexos entre sí, uno en el interior del otro, de los cuales el interno está formado por una bolsa de material resistente flexible que encierra a estanqueidad el aceite en ella contenido, y el externo está formado por una caja de cartón que envuelve el contenedor interno en una relación de volumen y colocación de manera que un extremo superior de la bolsa concuerde con una zona de la pared de la caja que está limitada por líneas debilitadas y que puede ser desplazada o arrancada para permitir proyectarse hacia el exterior a través de la abertura así formada en la caja, tal extremo superior de la bolsa.

2.- "Sistema de envase para aceites".

Consta la presente memoria descriptiva de cuatro hojas foliadas, escritas por una sola cara.

Barcelona, 6 de Julio de 1976.

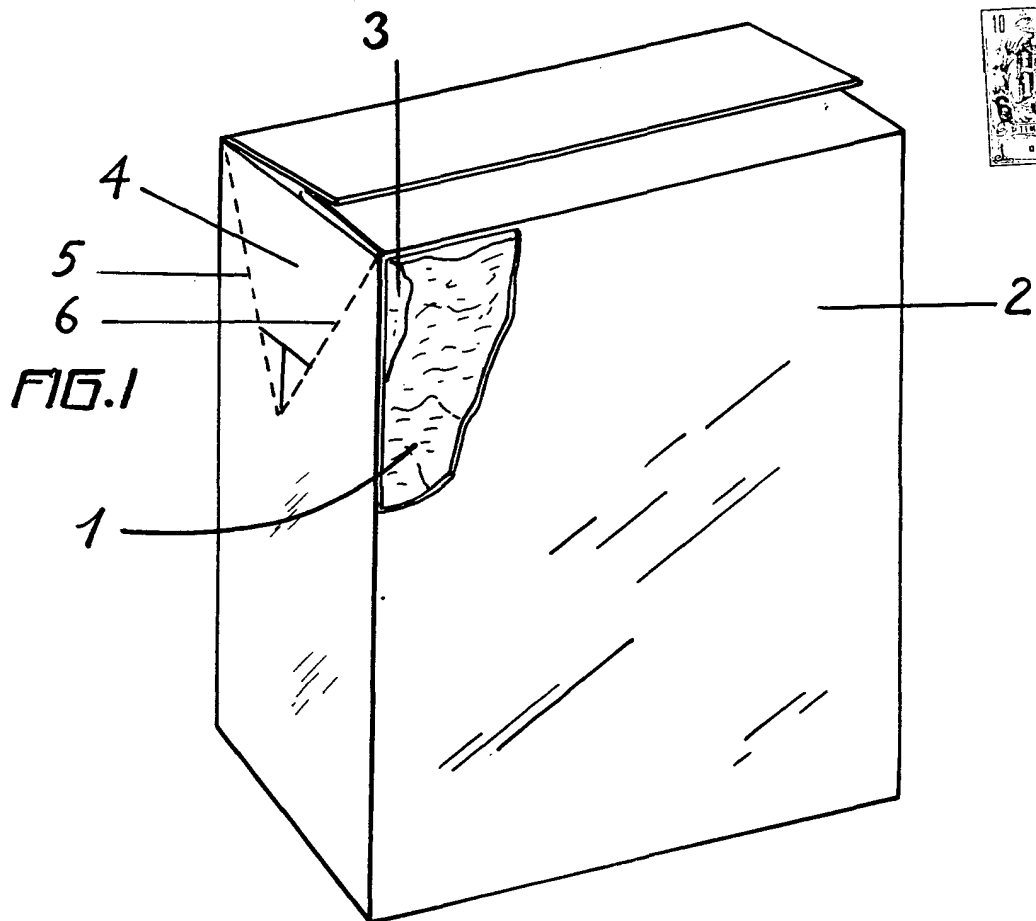

FIG. 1

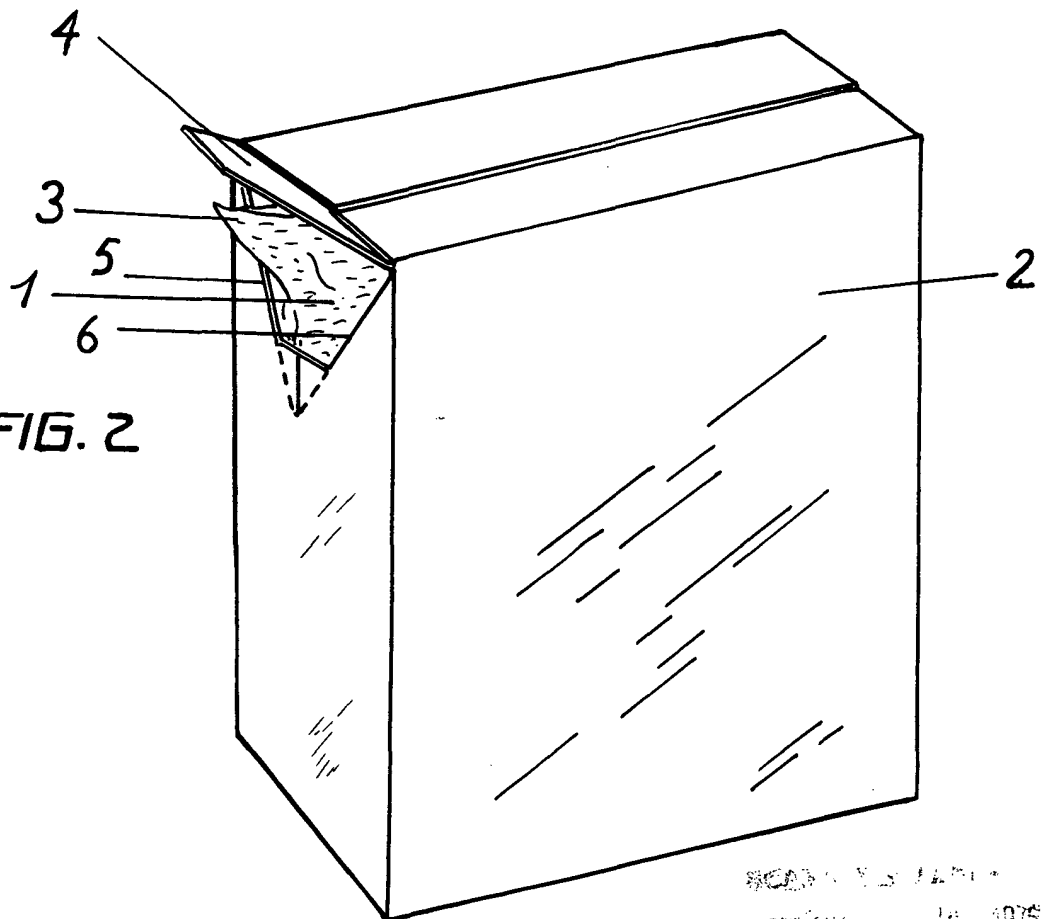

FIG. 2

MINERVA S.A. S.A. 1975
JUL 1975