



ESPAÑA

19 ES	11	NUMERO	10 Y
	21	222.343	
	22	FECHA DE PRESENTACION	
		15 de Julio, 1976	



222343

C-2 - FEB. 1977

MODELO DE UTILIDAD

30 PRIORIDADES:	32 FECHA	33 PAIS
31 NUMERO		

47 FECHA DE PUBLICIDAD	51 CLASIFICACION INTERNACIONAL
	A 47 G

54 TITULO DE LA INVENCIÓN
" JUEGO DE POSAVASOS "

71 SOLICITANTE (S)
D. ANGEL GOMEZ ALONSO

DOMICILIO DEL SOLICITANTE
TOLEDO, Real, 13

72 INVENTOR (ES)
El propio solicitante

73 TITULAR (ES)

74 REPRESENTANTE
D. JOSE MARIA AYMAT GONZALEZ



La presente memoria se refiere como su enunciado indica a un juego de posavasos caracterizado por presentar un número determinado de elementos con un estuche o contenedor de los mismos.

5. Como principales ventajas sobre los modelos anteriormente conocidos a parte el presente objeto la facilidad de extracción de los diferentes posavasos, la perfecta superposición e independencia de éstos, y la independencia en los mismos de la base sustentante y su marco de carácter ornamental. Esta última característica permite la perfecta limpieza del posavaso y la posibilidad de ser éstos intercambiables.

10. Consiste esencialmente en un envase o estuche de forma preferentemente cilíndrica, en el que se aprecia una base hueca en su parte central con objeto de aligerarla y poder presionar verticalmente y hacia arriba del grupo de posavasos. En la superficie lateral se ejecuta un rebaje abierto por su parte superior, de alzado sensiblemente rectangular y de anchura suficiente para que puedan discurrir por el mismo los dedos que extraigan los diferentes elementos. La parte superior del envase es hueca para la libre introducción y extracción de los envases.

15. Para una mayor claridad se acompaña a la presente memoria una hoja de dibujos, en los que a título
- 20.
- 24.

BAD ORIGINAL



ilustrativo y no limitativo se ha representado una forma preferente de realización, en la que:

La FIGURA 1 representa un alzado del conjunto.

La FIGURA 2 un alzado y sección de un elemento

5. posavasos.

La FIGURA 3 una sección del soporte del mismo.

10. Consiste el objeto descrito en un envase -1- que presenta una base -2- hueca en su parte central; la pared lateral presenta un rebaje de sección preferente- mente rectangular, abierta superiormente y limitada inferiormente cerca de la base -2- del envase. A través de dicha hendidura o rebaje pueden ser accionados los diferentes posavasos -3- que se superponen en el interior del envase -1-.

15. Cada posavasos -3- consta de un marco -4- de un elemento sustentante o base -6-. El marco presenta a su vez una moldura caprichosa -7- hacia su parte superior que da un carácter puramente ornativo al mismo. En la parte central presenta un saliente o prominencia -5- bajo el que queda un claro rebaje en el que se encaja el elemento sustentante -6- intercambiable por tanto mediante simple presión.

25. Esta base -6- presenta en sección un cuerpo central resistente-8- bajo el que se pega una fina lámina -10- de material aislante e impermeable como corcho, plástico, etc., y sobre el cuerpo resistente va adherida una fina lámina ornativa -9- que representa un motivo caprichoso, constituyendo la ornamentación propia del tapete.

28.



Se hace constar que cuantas modificaciones puedan ser introducidas en el objeto descrito, que no afecten a su esencialidad característica, se considerarán incluidas en él. sean cualesquiera las circunstancias que concurren.

5.





N O T A

Descrito suficientemente el objeto de la presente solicitud, se declaran de novedad y propia invención, - las siguientes:

5.

R E I V I N D I C A C I O N E S

1ª.- Juego de posavasos caracterizado por constar de un número variable de posavasos de planta circular y de contenedor envolvente cilíndrico.

10.

2ª Juego de posavasos, según la anterior reivindicación, caracterizado porque los posavasos se componen de un marco o soporte perimetral y de un cuerpo central.

15.

3ª.- Juego de posavasos, según las anteriores reivindicaciones caracterizado porque el marco o soporte presenta superiormente una sucesión de molduras, y en su zona central un reborde horizontal bajo el que encaja el cuerpo central del posavasos, que puede ser por tanto intercambiable.

20.

4ª.- Juego de posavasos, según las anteriores reivindicaciones caracterizado porque el cuerpo central es de forma circular y presenta en sección una zona central resistente, una capa inferior adherente e inabsorbente de la humedad y en la parte superior encolada una lámina plástica o celulósica.

25.

5ª.- Juego de posavasos, según las anteriores reivindicaciones caracterizado porque los posavasos superpuestos quedan alojados en un contenedor de sección cilíndrica cerrado inferiormente mediante una corona perimetral, y en cuya superficie lateral se dispone una ranura

28.

trahida, y en cuya superficie lateral se dispone una ranura

BAD ORIGINAL



- 5 -

vertical de forma rectangular que arranca en el borde superior del envase llegando a las proximidades de la base, permitiendo la extracción simultanea o sucesiva de los vasos.

5.

6ª JUEGO DE VASOS.

Tal y como se describe en la presente memoria descriptiva, que consta de cinco hojas escritas a máquina por una sola de sus caras, y de una hoja de dibujos que a la misma se acompaña.

10.

Madrid, 15-Julio-1.976

JOSE M.º AYMAT GONZALEZ

Por Poder

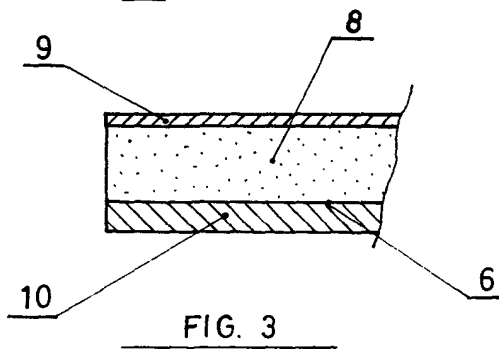
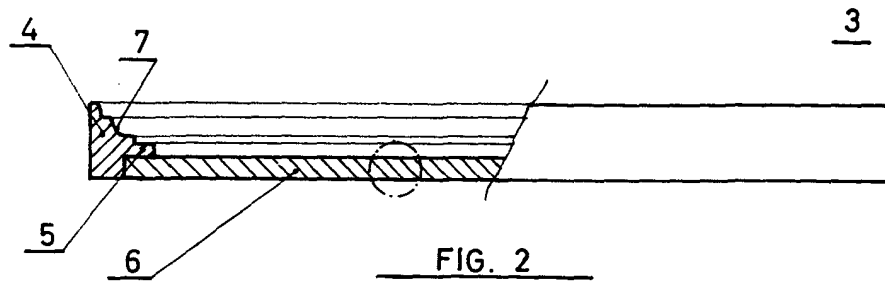
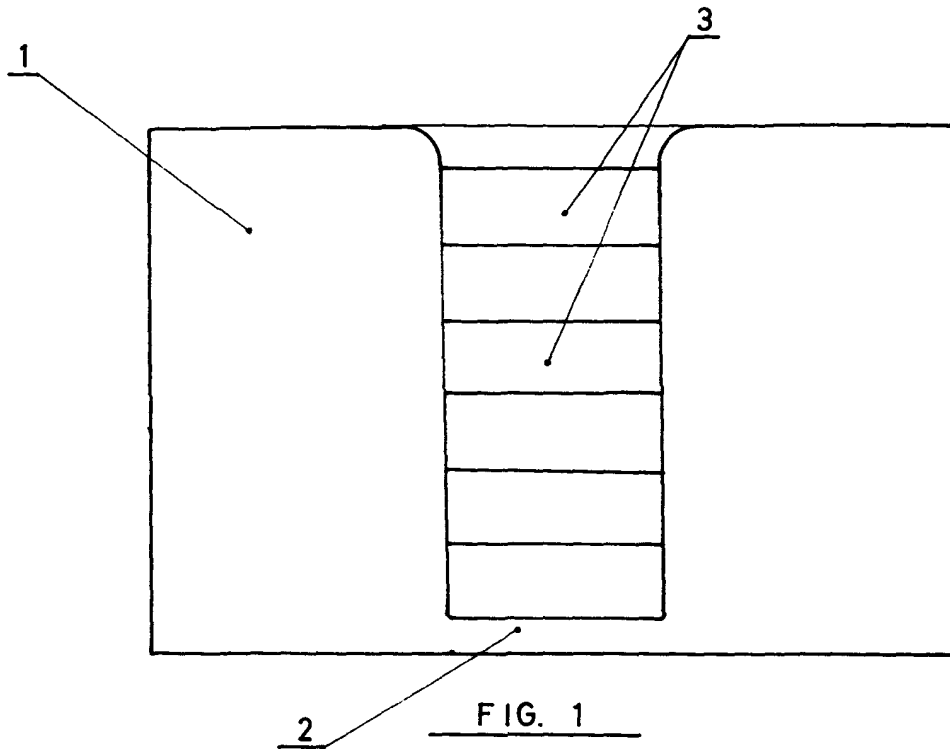

Madrid,

Ceballos