



ESPAÑA

19 ES	11 NUMERO	222322	10 Y
	21		
	22 FECHA DE PRESENTACION		

222322

MODELO DE UTILIDAD

30 PRIORIDADES:	32 FECHA	33 PAIS
31 NUMERO		
---	----	----

47 FECHA DE PUBLICIDAD	51 CLASIFICACION INTERNACIONAL
------------------------	--------------------------------

54 TITULO DE LA INVENCIÓN

"DISPOSITIVO PORTA-PUNZON PARA PRENSAS PLEGADORAS HIDRAULICAS"

71 SOLICITANTE (S)

H.J. DE LA HIJA S.A.

DOMICILIO DEL SOLICITANTE

CORNELLA DE LLOBREGAT (BARCELONA).- Tirso de Molina s/n

72 INVENTOR (ES)

---

73 TITULAR (ES)

H. J. DE LA HIJA S.A.

74 REPRESENTANTE

L U I S R U I Z P A L A C I O S

MEMORIA DESCRIPTIVA

N O T A

Se declaran de propiedad y novedad para todo el territorio español, las siguientes

R E I V I N D I C A C I O N E S

5. 1.- Dispositivo porta-punzón para prensas plegadoras hidráulicas, que se caracteriza esencialmente por una pieza de dimensiones adecuadas, de empleo individual o en equipo, cuyo extremo superior presenta una testa de deslizamiento y amarre a la máquina, y cuya forma se identifica con la configuración transverso-vertical que normalmente ofrece la propia testa de este tipo de punzones, en tanto que el extremo opuesto inferior del dispositivo presenta, a su vez, una ranura y rebajes con brida unitaria y/o conjunta, de fijación del útil, diseñados en correspondencia con el encaje de uña holgado que suelen llevar las plegadoras, a cuyo efecto, este dispositivo constituye un elemento prolongador del cabezal de las máquinas, permitiendo montajes mucho más económicos, a base de herramientas menos dimensionadas, de poca altura y por tanto, dotadas de menor peso y más fácil manejo.
- 10.
- 15.
- 20.
25. 2.- Dispositivo porta-punzón para prensas plegadoras hidráulicas, según la reivindicación anterior, caracterizado igualmente porque tanto la testa de la pieza, como su extremo inferior de amarre del útil tipo uña, presentan, referidos a la indicada sección transverso-vertical, una simetría de fijación tal, en relación con la línea media y plano de punzonado, que el útil es susceptible de montarse y trabajar en dos posiciones totalmente opuestas y ambivalentes, en las que el avance del mismo se mantiene perfectamente equilibrado, dada la exacta e invariable incidencia de su vértice de plegado en dicha línea media de simetría.
- 30.

3.- "DISPOSITIVO PORTA-PUNZÓN PARA PRENSAS PLEGADORAS HIDRÁULICAS"

35. Todo ello conforme se reivindica en la presente memoria, que consta de dos hojas reglamentarias mecanografiadas por una sola cara.

Madrid, 15 JUL. 1976

P.A.

LUIS RUIZ PALACIOS  
P. P.

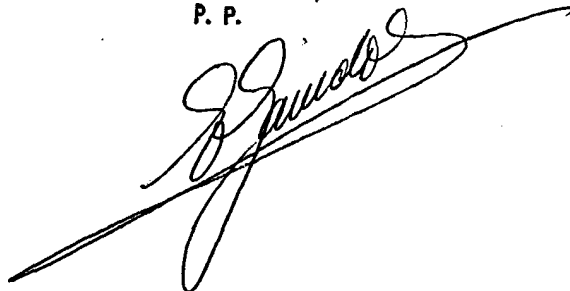
A handwritten signature in black ink, appearing to read 'Luis Ruiz Palacios', written over a horizontal line.

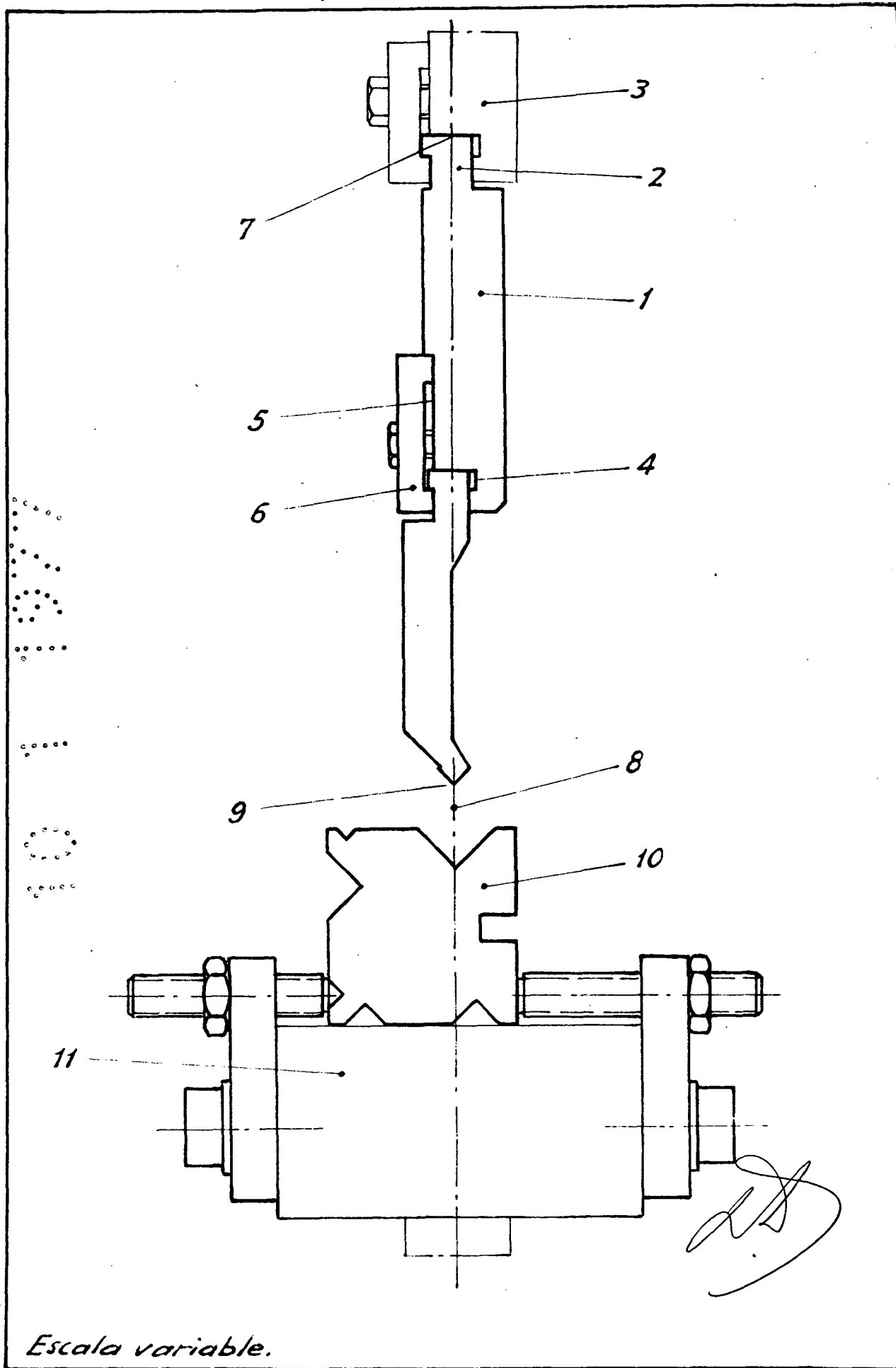

Escala variable.