



19 ES	11	NUMERO	222321	10 Y
	21			
	22	FECHA DE PRESENTACION	15 julio 1976	

MODELO DE UTILIDAD

222321

15. VII 1976



30 PRIORIDADES:		
31 NUMERO	32 FECHA	33 PAIS
47 FECHA DE PUBLICIDAD		51 CLASIFICACION INTERNACIONAL
54 TITULO DE LA INVENCIÓN "PORTA-PILAS INDICADOR PARA JUEGOS CON SEÑALIZACIÓN ELÉCTRICA".		
71 SOLICITANTE (S) ENRIQUE BORRÁS Y CIA, S.R.C.		
DOMICILIO DEL SOLICITANTE Mataró (Barcelona), Calle San Agustín, 35-43		
72 INVENTOR (ES)		
73 TITULAR (ES)		
74 REPRESENTANTE Don Ignacio PONTI GRAU		



La presente invención se refiere a un porta-pilas con indicador para juegos con señalización eléctrica, especialmente del tipo que comprenden preguntas y respuestas que son señalizadas por el niño mediante clavijas conductoras y cuyo acierto supone el encendido de una lamparita.

El juego eléctrico de tipo didáctico basado en preguntas y respuestas con indicador luminoso de aciertos está muy divulgado, si bien su constitución resulta algo complicada por las diversas piezas de que se compone.

El porta-pilas objeto de la invención contribuye eficazmente a simplificar la construcción de este tipo de juegos y, en general, de cualquiera en el que exista un indicador luminoso, alimentado por pilas eléctricas.

El porta-pilas indicador en cuestión consta de una cajetín monopieza de material translúcido, dotado de alojamiento y conexiones para las pilas, así como de medios convencionales para su fijación debajo de la superficie de un tablero, cuyo cajetín se prolonga en una pantalla que ajusta en una abertura prevista en el tablero. El mismo cajetín presenta junto a la pantalla un portalamparas conectado a las pilas, de forma que la lamparita acoplada al mismo queda dispuesta frente a la pantalla descrita.

Para la mejor comprensión de cuanto queda descrito en la presente memoria, se acompaña un dibujo en el que, tan sólo a título de ejemplo, se representa un caso práctico de realización del objeto de la invención.



En dicho dibujo, la figura 1 es una vista en perspectiva del porta-pilas indicador colocado en posición de uso; la figura 2 es una sección longitudinal del mismo; y la figura 3 es una vista en perspectiva externa del juego dotado del indicado porta-pilas.

El porta-pilas indicador para juegos con señalización eléctrica consta en el dibujo de un cajetín mono pieza -1-, con espacio interno para albergar unas pilas eléctricas -2-, con medios de conexión a conductores -3- y un resorte -4- que las mantiene en posición. Uno de los extremos del cajetín presenta un manguito -5- que constituye portalámparas en conexión con las pilas y receptor de una lamparita -6-, la cual queda situada juntamente dentro de una pantalla translúcida -7- que se prolonga del propio cajetín, formando una sola pieza con él.

La pantalla -7- ajusta en una abertura -8- formada en un tablero -9- que constituye parte del juego, sobresaliendo del mismo, cuya posición tope viene determinada por una valona -10- de la pantalla.

El conjunto que forma el cajetín y pantalla está adherido por medios apropiados contra el dorso del tablero -9-.

Como se deduce fácilmente de todo lo descrito y por la observación del dibujo, el porta-pilas indicador es muy simple y resuelve en una sola pieza de fácil montaje, lo que hasta ahora precisaba de tres piezas distintas, cuando menos, beneficiando con ello la economía del juego.



Serán independientes del objeto de la invención los materiales empleados en la construcción del porta_pilas, formas y dimensiones del mismo, y cuantos detalles accesorios puedan presentarse, siempre y cuando no afecten a su esencialidad.

5

- . -



R E I V I N D I C A C I O N E S

5 1. Porta-pilas indicador para juegos con señalización eléctrica, caracterizado esencialmente por el hecho de que consta de un cajetín monopieza con medios para alojamiento y conexión de las pilas, así como para su fijación en el dorso del tablero del juego, cuyo cajetín presenta en un extremo un portalámparas conectado a las pilas, receptor de una lamparita, la cual queda situada justo detrás de una pantalla translúcida que se prolonga del cajetín formando un solo cuerpo con él, la cual ajusta en una abertura del tablero.

10

2. Porta-pilas indicador para juegos con señalización eléctrica.

La presente memoria descriptiva consta de cinco hojas foliadas escritas a máquina por una sola cara.

Barcelona, 15 de julio de 1.976

ENRIQUE BORRÁS Y CIA, S.R.C.

p.a.

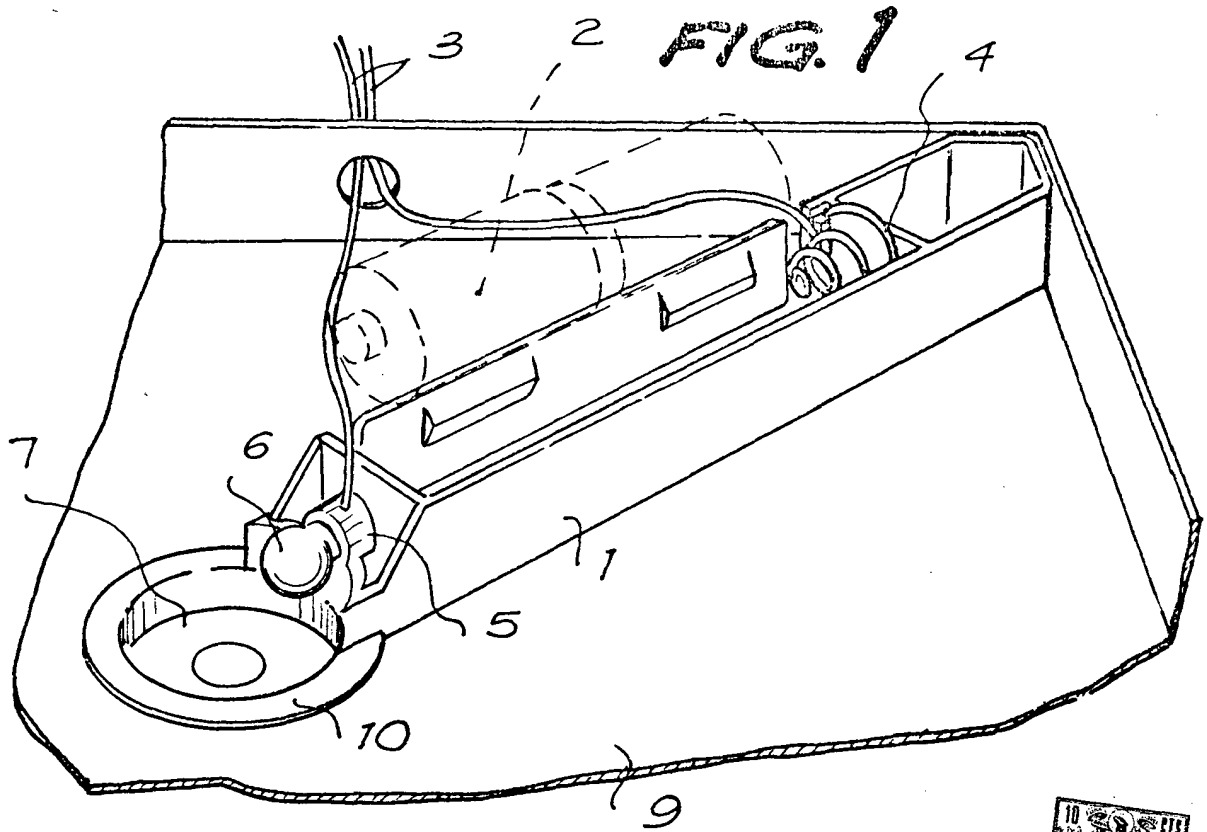

FIG. 2

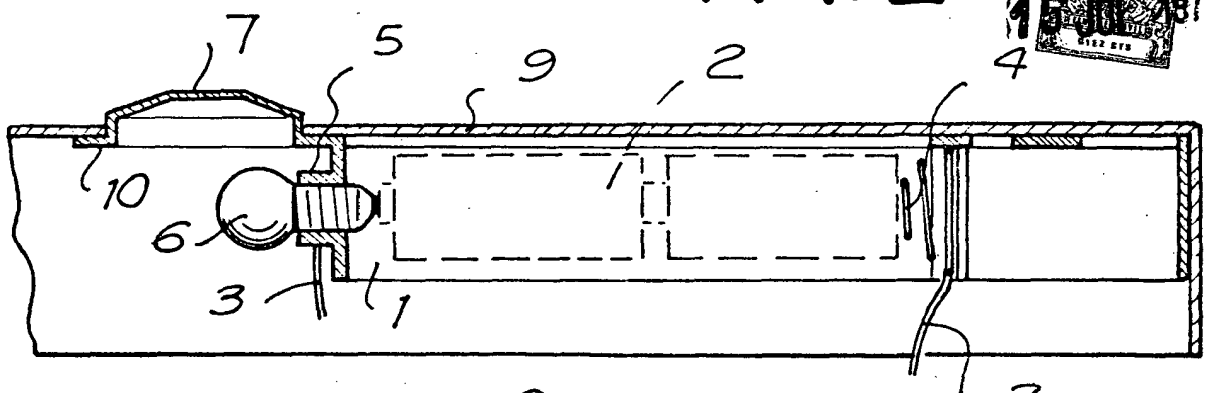
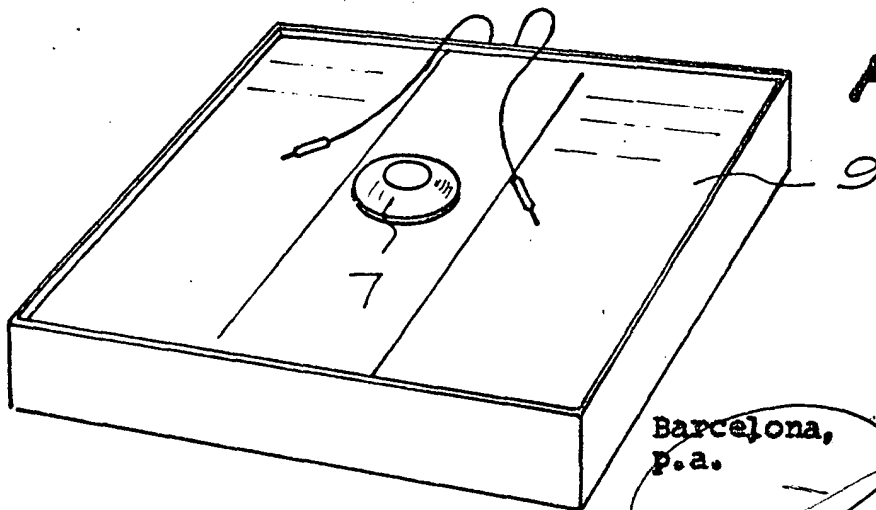

FIG. 3



Barcelona,
P.a.

15 JUL 1976

1162012