



10 ES	11 NUMERO	10 Y
	21 222.081	
	22 FECHA DE PRESENTACION	



MODELO DE UTILIDAD
222081

C 30 MAR. 1978

30 PRIORIDADES:	32 FECHA	33 PAIS
31 NUMERO		

47 FECHA DE PUBLICIDAD	51 CLASIFICACION INTERNACIONAL
	E 04 17

54 TITULO DE LA INVENCIÓN

"ESTRUCTURA DE MENSULA DOBLE PARA VOLADIZOS".

71 SOLICITANTE (ES)

IMCASA - INDUSTRIAS METALICAS CASTELLON, S.A.

DOMICILIO DEL SOLICITANTE

Ctra. de Valencia, Km. 63,5
CASTELLON

72 INVENTOR (ES)

73 TITULAR (ES)

74 REPRESENTANTE

D. Francisco GARCIA CABRERIZO.

"ESTRUCTURA DE MENSULA DOBLE PARA VOLADIZOS"



2 JU

La presente invención, según se expresa en el enunciado de esta memoria descriptiva, se refiere a una estructura de ménsula doble para voladizo, cuya finalidad es la de proporcionar al mercado y público en general un nuevo cobertizo, para ser utilizado preferentemente en el aparcamiento de automóviles, el cual está notablemente mejorado respecto a otros existentes de análogas finalidades.

El nuevo tipo de estructura para voladizos de aparcamiento al aire libre, objeto de la invención, está constituido a partir de un pilar de sustentación perpendicular al plano del suelo o base y de sección rectangular constante en toda su longitud, de modo que dicho pilar está construido por chapa plegada y unida entre sí en dos de sus aristas, efectuándose tal unión por medio de soldaduras con máquinas de CO₂, con lo que se consigue aprovechar al máximo las características técnicas del material empleado, ya que con la chapa plegada y soldada a través de sus dos aristas se forma una viga cajón.

La parte inferior de dicho pilar de sustentación va unido a una placa-base rectangular a través de dos cartelas soldadas a los laterales mayores del pilar en cuestión; mientras que la mencionada placa-base va dotada de cuatro orificios practicados próximos a los correspondientes vértices de la misma, los cuales dejan paso a otros, tantos tornillos de anclaje encargados de transmitir los esfuerzos de la ménsula a la cimentación.

La parte superior del pilar, presenta convenientemente unidos dos brazos iguales dispuestos en oposición y ligeramente inclinados hacia arriba según sus bordes libres u



opuestos a los de unión con el propio pilar de sustentación, de modo que tales brazos están construídos según el mismo sistema que el pilar, pero con la particularidad de que para conseguir un mejor aprovechamiento del material, se han calculado como "vigas de igual resistencia a la flexión".

5.

Sobre la parte superior de tales brazos van apoyadas las correspondientes correas, que en número preferentemente de seis (tres por cada brazo) son las encargadas de recibir la cubierta correspondiente que constituirá el propio voladizo, de modo que tales correas están constituidas por un perfil rectangular abierto que se fija a una placa angular de asiento y fijación de la propia correa.

10.

La estructura así constituida, determina un voladizo doble para aparcamientos de vehículos, pudiendo ser utilizada para cualquier otra finalidad conveniente. La constitución del conjunto es sencilla y económica, además de ofrecer una gran seguridad de la misma merced a su particular concepción y realización de sus anclajes y medios que la constituyen.

15.

20.

Para complementar la descripción que seguidamente se va a realizar y con objeto de ayudar a una mejor comprensión de las características del invento, se acompaña a la presente memoria descriptiva de un juego de planos cuyas figuras representan lo siguiente:

25.

Figura 1.- Muestra una vista general en alzado lateral de la estructura de ménsula doble realizada según la invención.

Figura 2.- Muestra una vista en planta de la placa base de anclaje de la ménsula.

30.

Figura 3.- Muestra una vista lateral ampliada del



asiento de las correas sobre los brazos correspondientes al pilar de sustentación.

A la vista de las figuras, en las que se ha representado a título informativo y no limitativo la idea del invento en su realización, se han referenciado sobre las mismas las partes y elementos principales que componen la estructura conjunto, correspondiendo tales referencias numéricas de la siguiente forma:

- 1.- Pilar de sustentación
10. 2.- Brazos
- 3.- Placa-base
- 4.- Cartelas
- 5.- Orificios de la placa-base (3)
- 6.- Tornillos de anclaje de la placa-base(3)
15. 7.- Correas
- 8.- Placas angulares de fijación y asiento de las correas (7)
- 9.- Cubiertas
- 10.- Cimentación.
- 11.- Tornillos de fijación de las placas angulares (8) y correas (7).
- 20.

A la vista de las figuras, puede observarse el pilar de sustentación (1) de sección transversal rectangular y constante en toda su longitud, el cual pilar está construído por chapa plegada y unida entre sí por soldadura entre dos de sus aristas, determinando una viga cajón muy ventajosa y de grandes cualidades técnicas. Tal pilar de sustentación (1) está colocado de forma perpendicular al plano del suelo, y por consiguiente a la placa-base (3) a la que va unida por medio de las cartelas (4), las cuales se encuentran soldadas a los costados mayores del mencionado pilar de sus-

25.

30.



tentación (1).

5. Por otra parte, la placa-base (3) va dotada de cuatro orificios (5) próximos a los vértices de la misma y a través de los cuales pasan otros tantos tornillos (6) de anclaje -- encargados de transmitir los esfuerzos del pilar de sustentación (1) a la propia cimentación (10) sobre la que se realiza el anteriormente mencionado anclaje.

10. Sobre la parte superior del pilar de sustentación (1) van fijados convenientemente dos brazos iguales (2) que presentan una ligera inclinación ascendente desde su parte de unión al pilar (1) hasta el borde opuesto, estando tales brazos (2) dispuestos en oposición.

25. Sobre la parte superior de los mencionados brazos (2) van dispuestos unos perfiles rectangulares abiertos que constituyen las correas (7) donde se apoyarán las cubiertas (9) -- correspondientes a uno y otro brazo (2) respectivamente, de tal modo que las correas (7) en cuestión se encuentran fijadas y apoyadas en unas placas angulares (8), una de cuyas ramas apoya sobre los propios brazos (2), en tanto que la otra sirve para fijación a las correas (7), realizándose tal fijación mediante cualquier medio convencional como tornillos -- (11) o similares,

25. Las cubiertas (9) que apoyan en las correas (7) pueden ser de chapa galvanizada o cualquier otro material rígido como poliéster, P.V.C. etc.

30. Como puede apreciarse a través de la descripción -- realizada, con esta estructura se obtiene una ménsula doble, la cual presenta un pilar de sustentación (1) de forma vertical o perpendicular respecto al plano del suelo, con lo que se obtiene la suficiente resistencia para los dos voladizos --



5. constituidos por los dos brazos (2) unidos en la parte superior del propio brazo de sustentación (1) y los perfiles o correas (3) sobre los que apoyan las respectivas cubiertas o voladizos, estando éstas fijadas a las correas por medios convencionales, aunque preferentemente suelen ser tornillos que fijan a ambas partes entre sí.

10. Por lo tanto, la estructura de ménsula doble para voladizos, objeto del presente invento, resulta de constitución sencilla y muy económica, ventajas dignas de tenerse en cuenta ya que la estructura presenta grandes propiedades y ventajas técnicas que la mejoran notablemente respecto a otras existentes de análogas finalidades.

15. El solicitante se reserva el derecho de extender esta demanda a los países extranjeros, reivindicando la misma prioridad de la presente solicitud al amparo del Convenio Internacional para la protección de la Propiedad Industrial.

N O T A

20. El Modelo de Utilidad , que se solicita por veinte años, para España, de acuerdo con la vigente Legislación, deberá recaer sobre "ESTRUCTURA DE MENSULA DOBLE PARA VOLADIZOS", según las características esenciales de las siguientes:

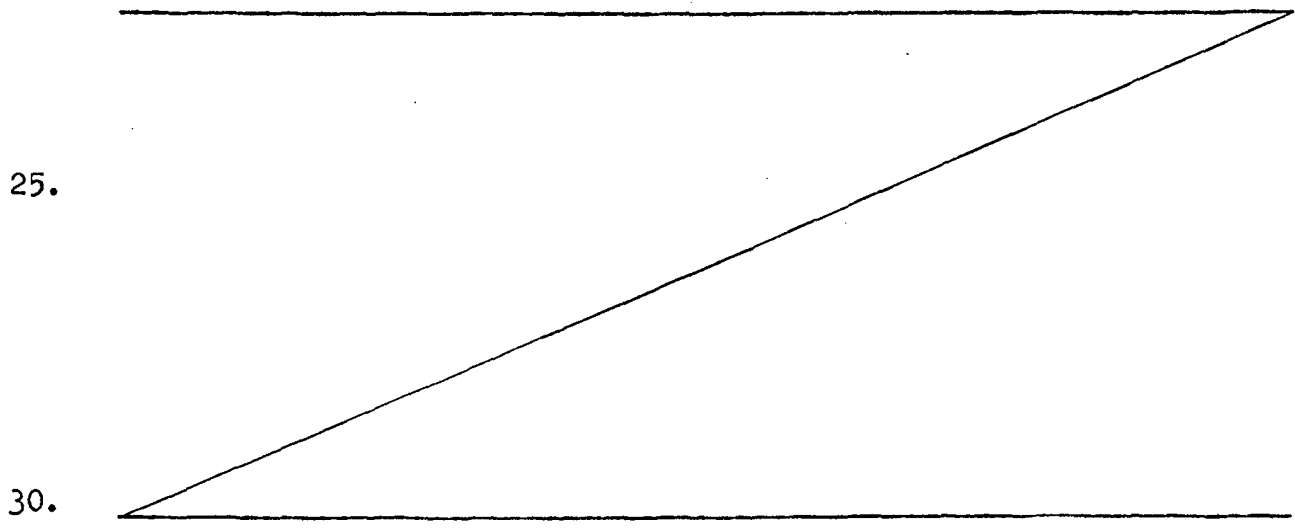



REIVINDICACIONES

2

1ª.- ESTRUCTURA DE MENSULA DOBLE PARA VOLADIZOS, que estando constituida por un pilar de sustentación fijado inferiormente a una placa-base anclada a la cimentación correspondiente, esencialmente se caracteriza porque el pilar de sustentación está constituido por una viga cajón formada por chapa plegada y soldada entre sí en dos de sus aristas, de modo que tal pilar está dispuesto verticalmente respecto a la placa-base horizontal a la que se encuentra unida a través de dos cartelas soldadas a los costados mayores del mismo; mientras que superiormente, el mencionado pilar de sustentación presenta unidos dos brazos iguales dispuestos en oposición y con ligera inclinación ascendente hacia el borde libre, sobre cuyos brazos se asientan y apoyan las correspondientes correas encargadas de recibir a las cubiertas constitutivas de los dos voladizos a que da lugar la estructura conjunto; con la particularidad de que la sección del aludido pilar de sustentación corresponde a un rectángulo constante en toda la longitud del pilar en cuestión.

20. 2ª.- "ESTRUCTURA DE MENSULA DOBLE PARA VOLADIZOS".

Según queda sustancialmente descrito en la presente

25.

30.

.../..



Memoria que consta de siete hojas, escritas a máquina por --
una sola cara y acompañada de dibujos.

2 JUL. 1976

Madrid

5.

I M C A S A INDUSTRIAS METALICAS CASTE
LLON, S.A.

P.P. FRANCISCO GARCIA CABRERIZO
P.P.

Firmada: M.^a Dolores Jurquera

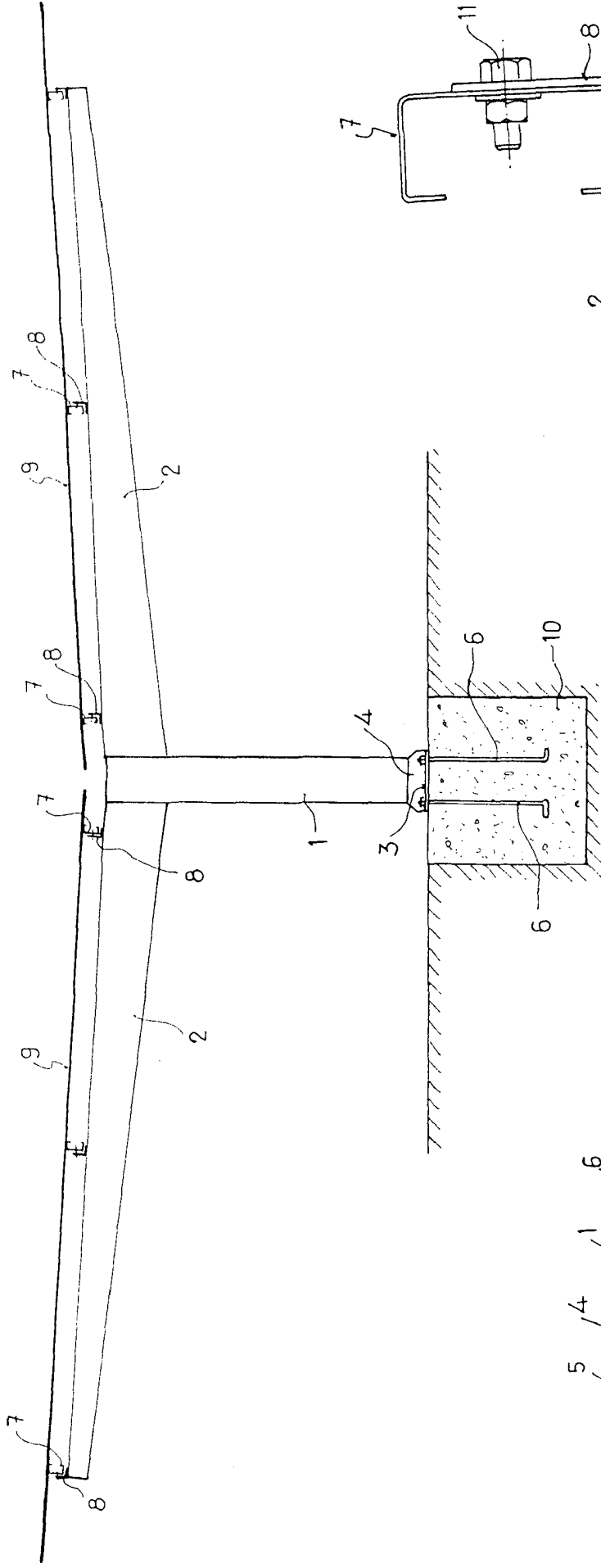

Fig. 1

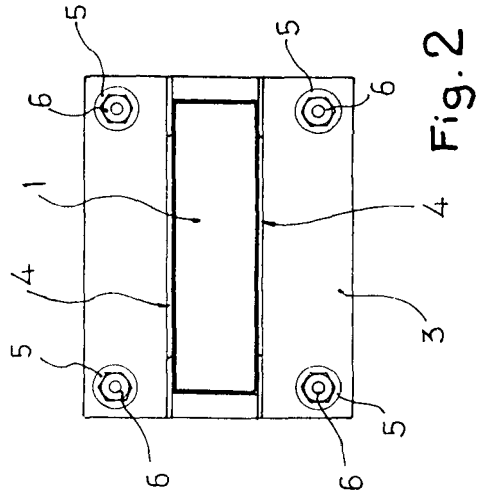

Fig. 2

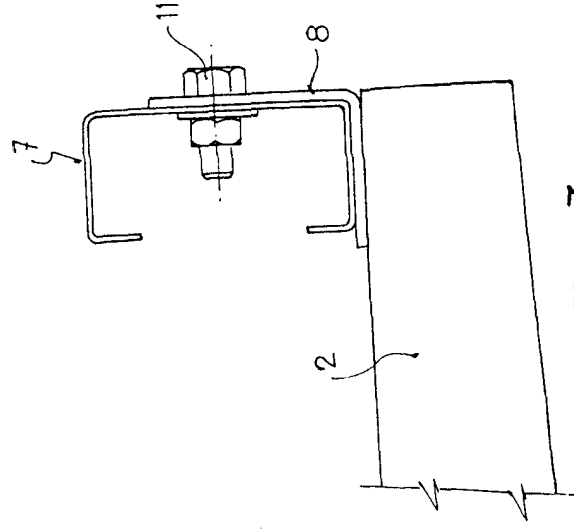

Fig. 3

Madrid, 2 JUL. 1976

FRANCISCO GARCIA CABRERO
P.P.

[Signature]
Ingeniero de Obras Jorquera