

221998



20 el rotor (2) cilindrico colocado exentricamente en su alo-
jamiento que es de seccion ovalada con la particularidad
de que todas las cuerdas que pasan por el centro del eje
(20) del rotor son de longitud constante. El rotor va
provisto de cuatro paletas (16) de material plástico alo-
25 jadas en otras cuatro ranuras radiales del rotor dentro
de las cuales pueden deslizarse suavemente y que por la
accion de la fuerza centrifuga tienden a apretarse con-
tra las paredes.- Para reforzar la accion citada y evitar
que debido a alguna partícula de suciedad, dichas paletas
30 se quedaran escasquilladas; las ranuras opuestas del rotor
están comunicadas por dos orificios cilindricos radiales
dentro de los que están colocadas unas varillas que obli-
gan a las paletas a apretarse contra las paredes del aloja-
miento y que hemos dicho que tienen la propiedad de que
35 las cuerdas son de longitud constante. Dos tapas iguales
(3) cierran ambos costados del cuerpo, llevando sendos
rebajes centrales cilindricos en su cara exterior para
alojamiento de dos rodamientos de bolas para apoyo del
eje que pasa por el agujero cilindrico central que poseen
40 las tapas.- Dos arandelas de goma resistente al aceite mon-
tadas detras del rodamiento evitan que pase la gasolina a
las cajas de grasa que cada rodamiento posee constitui-
das por unas contratapas (4 y 5), provistas de dos engra-
sadores. Una de dichas contratapas va equipada de prensa-
45 estopas para paso del eje de la bomba. Adosada al cuerpo
de la bomba van dos camaras una de salida y otra de entra-
da comunicadas por un orificio cerrado por una valvula (10)
de asiento conico con cuatro aspas de guia y un teton pa-
ra encaje de un resorte helicoidal cuya presión es gra -
50 duable por medio de un vástago rosado que posee en su
extremo



221998

extremo un tapon guia del resorte. Una tapa (11) con brida ~~hace~~ accesoria la válvula. Posee el cuerpo cuatro patas con orificios para los tornillos de sujeción.- La entrada y salida van en las camaras de entrada y salida citadas, existiendo una brida con agujeros roscados ciegos para sujeción de las bridas de las tuberías.- Por ser las dos tapas iguales se pueden variar la posición relativa de los orificios citados respecto de la punta libre del eje.-

La forma, materiales y dimensiones podrán ser variables y en general cuanto sea accesorio y secundario siempre que no afecte las características esenciales que reivindicaremos.-

F O R M A

La Patente de Introducción que se solicita recaerá sobre las particularidades características de las siguientes reivindicaciones:

1ª.-Perfeccionamientos en las bombas rotativas autoaspirantes de tipo de rotor excentrico, caracterizados porque el rotor que posee cuatro paletas alojadas en otras cuatro ranuras radiales tiene dichas ranuras comunicadas con las opuestas por unos agujeros cilindricos donde van colocadas unas varillas que obligan a las paletas, que son de plástico, a mantener una distancia con su opuesta fija y determinada.-

2ª.-Perfeccionamientos en las bombas rotativas autoaspirantes, según reivindicacion anterior, caracterizados porque el cuerpo de la bomba donde se aloja el rotor excentrico, casi tangente a una de sus generatrices, tiene su



221998

80

superficie interior ovalada con la particularidad de que todas las cuerdas que pasan por el eje del rotor son de longitud constante por lo que las varillas citadas tienen espacio suficiente en cualquier posición del rotor, asegurando un cierre perfecto de las paredes contra el cuerpo.-

85

3ª.-Perfeccionamientos en las bombas rotativas autoaspirantes, según reivindicaciones anteriores, caracterizados porque se ha equipado la bomba de dos cámaras auxiliares, una de aspiración y otra de salida que comunican con el interior del cuerpo de la bomba y entresí por medio de un orificio cerrado por una de asiento cónica presionada por un resorte con tornillo de regulación

90

4ª. -Perfeccionamientos en las bombas rotativas autoaspirantes, según reivindicaciones anteriores, caracterizados por tener dos tapas iguales que cierran el cuerpo de la bomba, provistas de unos rebajes cilíndricos para alojamiento de sendos alojamientos de bolas y existiendo unas contratapas, una de ellas compuesta estopas para paso del eje que forman las cajas de grasa de los rodamientos, equipadas de retenes.-

95

100

5ª.-PERFECCIONAMIENTOS EN LAS BOMBAS ROTATIVAS AUTOASPIRANTES.-

Consta la presente Memoria de cuatro hojas mecanografiadas y escritas por una sola cara a la que se unen planos para mejor comprensión.-

Madrid a 25 de mayo de 1.955.-

221998

221998

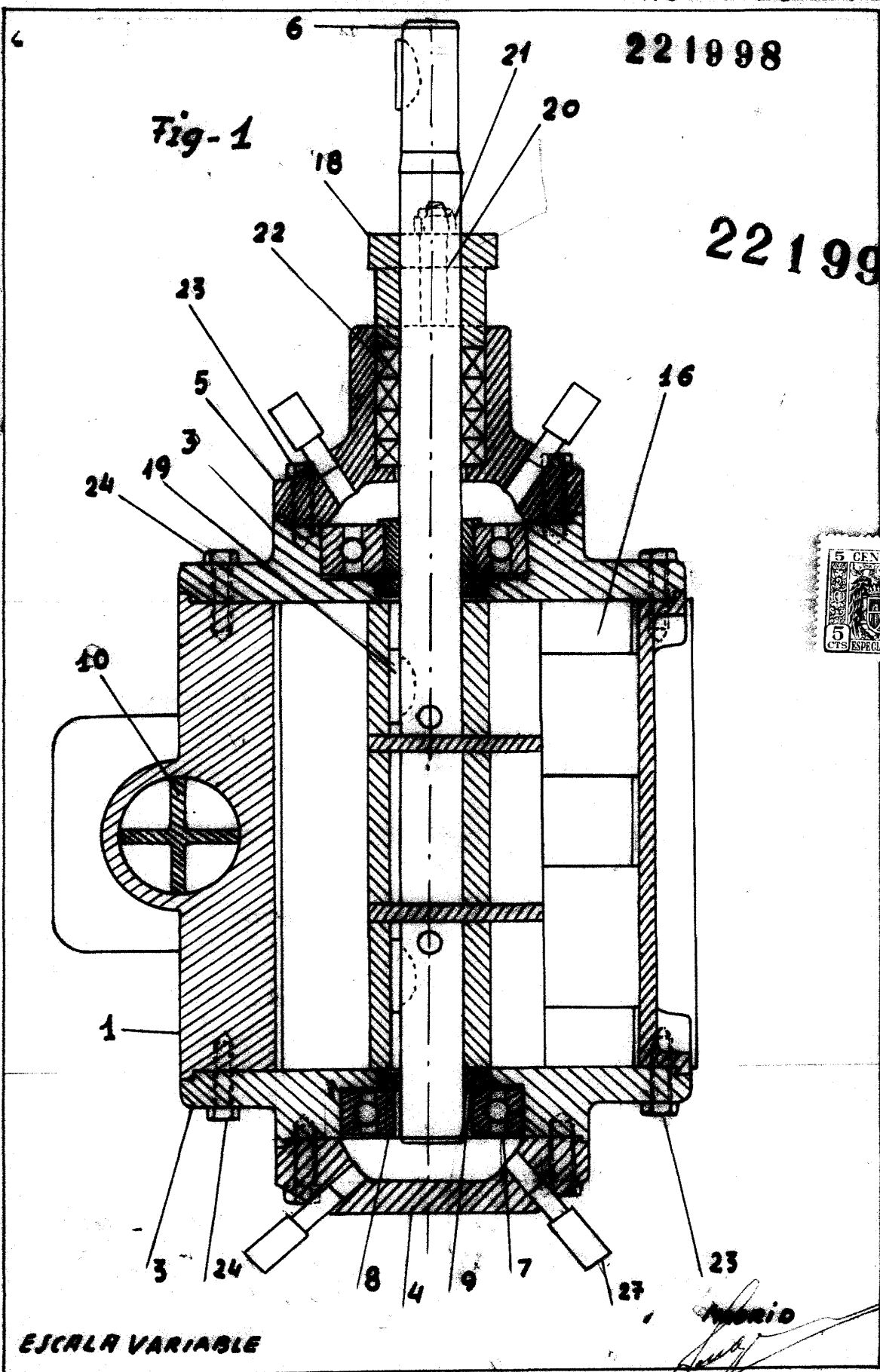

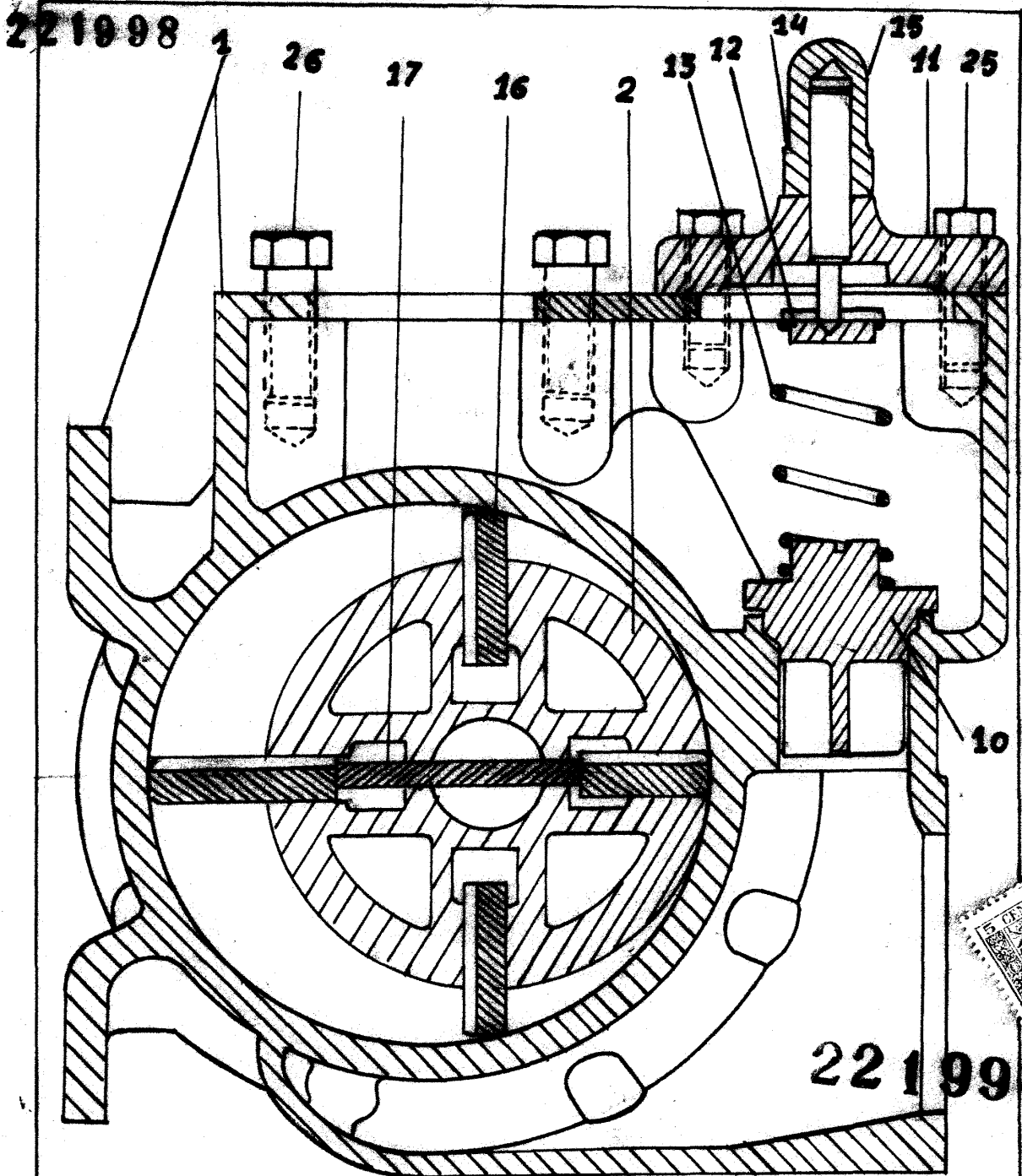

Fig - 2

MADRID
[Signature]

ESCALA VARIABLE