

PATENTE DE INVENCION

221949

MEMORIA

descriptiva sobre "SOPORTE PARA LA TRAMA EN LANZADERAS DE TEJER".

A FAVOR DE:

Don EMIL EGLI KUEBLER

Barcelona.

Presentada el:

23



PATENTE DE INVENCION

221949

221949

MEMORIA DESCRIPTIVA

sobre:

«SOPORTE PARA LA TRAMA EN LANZADERAS DE TEJER».

Solicitante: Don EMIL EGLI KUEBLER,
de nacionalidad suiza, residente en
BARCELONA, Calle Provenza, 355.

La presente invención se refiere a un soporte para la trama (canilla con su sujeción) en las lanzaderas de tejer para telares automáticos con cambio de lanzadera y para telares no automáticos.

5 Los soportes conocidos hasta ahora constan de una canilla de madera, de materia plástica o de metal ligero, sujeta dentro de la lanzadera mediante una broca relativamente larga y delgada, la cual queda apretada por un muelle contra un tope. Existen también canillas sin
10 broca, las cuales están alargadas por el lado de sujeción en cualquier forma para aprisionarlas dentro de la respectiva lanzadera. En todas las soluciones conocidas existen inconvenientes, de entre los cuales se mencionan

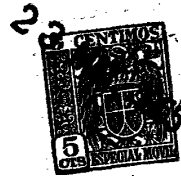

a continuación los siguientes: 221940

5 Las canillas son de un material relativamente blando y por esto sufren fácilmente deformaciones y desperfectos en su superficie, teniéndose que sustituir con mucha frecuencia.

Las brocas relativamente delgadas sufren deformaciones, necesitando frecuentes reajustes.

El tope de la broca se desgasta o se deforma fácilmente.

10 Para apretar la broca contra su tope, suelen aplicarse muelles planos, que debido al espacio muy reducido tienen que ser pequeños, por lo que se rompen con facilidad.

15 Las canillas con broca tienen un recorrido muy reducido para la aguja del pulsador, así que éste no funciona siempre con seguridad.

Las canillas tienen que llevar entallas en su cabezal para centrar el orificio del pulsador, lo cual hace difícil el arrastre del hilo sobre las canilleras automáticas.

20 Dichos inconvenientes quedan descartados por completo mediante la presente invención, de acuerdo con la cual se dispone una canilla de metal relativamente duro (acero o parecidos) en forma de tubo de pared delgada, quedando sujeto dentro de la lanzadera mediante una broca corta y gruesa, la cual por su gran diámetro permite el alojamiento en su interior de un muelle en espiral de presión muy fuerte. La canilla tubular está ensanchada en su parte trasera en forma cónica parecida a la de las

23
5 CENTIMOS

221949

canillas clásicas y se continúa con una prolongación
aproximadamente cilíndrica para su sujeción. En la parte
cónica se dispone uno o más orificios para la aguja del
pulsador. La parte de sujeción descansa con una superficie
5 relativamente grande dentro de una respectiva cuna en la
lanzadera, de manera que aquélla representa un tope seguro
que prácticamente no sufre desgaste.

El tubo de metal no se deforma fácilmente y su super-
ficie lisa no da lugar a enganches de hilos delicados de
10 la trama.

El hecho de que la canilla en su parte cónica esté
vacía permite introducir profundamente la aguja del pul-
sador, por lo cual éste funciona con gran seguridad.

Un encaje (saliente o ranura) en la parte de la
15 sujeción impide que la canilla pueda resbalar hacia ade-
lante y a la vez impide que dé vueltas, de manera que
el orificio para el pulsador queda siempre en su posición.

La broca gruesa se introduce aproximadamente por el
largo de la parte de sujeción dentro de la canilla,
20 dejando vacía la parte cónica.

El eje para la broca es muy grueso y lleva una parte
plana que sirve como leva para apretar la broca hacia
abajo mediante el muelle y su correspondiente cabezal.

El muelle con su cabezal se introduce en la broca
25 y se sujeta en su posición mediante un dispositivo del
sistema de cierre de bayoneta. Dicho cabezal está reseado
en su interior para que un tornillo introducido por el
correspondiente agujero en el cierre de bayoneta permita

221949



apretar el muelle para el fácil montaje y desmontaje del dispositivo.

En los dibujos adjuntos se ilustra a título de ejemplo, no limitativo, y esquemáticamente una forma de realización del invento.

Fig. 1 representa una sección longitudinal de una lanzadera con una canilla en posición de trabajo.

Fig. 2 representa la misma sección que la Fig. 1, pero con la broca en posición abierta.

Fig. 3 ilustra el mismo dispositivo en vista de planta.

Fig. 4 representa una sección transversal de la lanzadera según IV-IV de la Fig. 3.

Fig. 5 es una sección transversal de la lanzadera según V-V de la Fig. 3.

La canilla 1 de metal de pared delgada descansa en la correspondiente cuna 2 de la lanzadera 3 y consta de una parte cilíndrica o ligeramente cónica 4, de una parte cónica 5 con su orificio 6 y de la parte de sujeción 7 aproximadamente cilíndrica con una ranura 8, la cual determina la posición exacta de la canilla debido al pasador 9 que, encajando en dicha ranura 8 de la parte de sujeción 7, impide todo desplazamiento de la canilla 1.

La broca hueca 10 gira alrededor del eje fije 11 que tiene una parte plana 12 y se sujeta en su posición por los pasadores 13. El cabezal 14 queda apretado contra la parte plana del eje mediante el muelle cilíndrico de presión 15 y el disco 16 del cierre de bayoneta, así que

221949

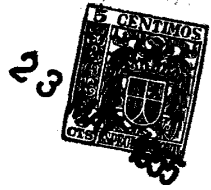

la broca 10 aprieta la canilla contra la cuna 2.

El tornillo 17 solo sirve para montar y desmontar el dispositivo introduciéndole por el agujero 18 y ros-cándole en la rosca 19 del cabezal 14 (véase Fig. 2).

5 En la Fig. 5 se vé la broca 10 vista de frente, así como el disco del cierre de bayoneta 16 que introduce con sus aletas 20 por las aberturas 21 dentro de la broca se gira hasta quedar en la posición indicada.

N O T A.

10 Descrita suficientemente la naturaleza del invento, así como la manera de ponerlo en práctica, se hace constar que todo cuanto no altere, cambie o modifique su princi-
15 patente de invención por veinte años en España, sus Cole-
nias y Protectorados, lo que queda resumido en las siguien-
tes reivindicaciones:

20 1ª.- Soporte para la trama en lanzaderas de tejer, caracterizado porque está formado de un tubo de metal relativamente duro y de pared delgada que queda sujeto en la lanzadera en su parte alargada por la presión de un muelle colocado en el interior de una broca corta y gruesa contra una cuna formada por la lanzadera.

25 2ª.- Soporte de trama según reivindicación 1ª, ca-
racterizado porque en su parte alargada tiene un encaje que impide cualquier movimiento de la canilla dentro de la lanzadera.

3ª.- Soporte de trama según reivindicación 1ª, ca-

221949



racterizado porque en su parte cónica tiene orificios para una aguja del pulsador.

4ª.- Soporte de trama según reivindicación 1ª, caracterizado porque su broca gira sobre un eje fijo con un plano en forma de leva contra la cual actúa el muelle de presión que sujeta la canilla en la lanzadera.

5ª.- Soporte de trama según reivindicación 1ª, caracterizado porque su muelle de presión se introduce y se sujeta mediante un cierre de bayoneta dentro de la broca.

6ª.- Soporte de trama según reivindicación 1ª, caracterizado porque el muelle de presión se cierra mediante un tornillo introducido a través del cierre de bayoneta enroscándolo dentro del cabezal del muelle para su montaje.

7ª.- SOPORTE PARA LA TRAMA EN LANZADERAS DE TEJER, tal y como queda descrito y reivindicado en la presente memoria que consta de seis hojas mecanografiadas por una sola cara y de una lámina de dibujos.

Madrid,

23 MAY. 1955

EMIL EGLI KUEBLER
P.P.

J. GÓMEZ ACEBO Y MÓDET
P.P.

ESCALA VARIABLE.

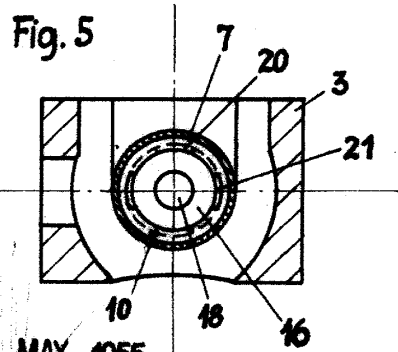
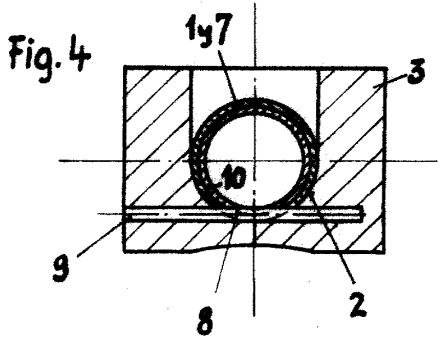
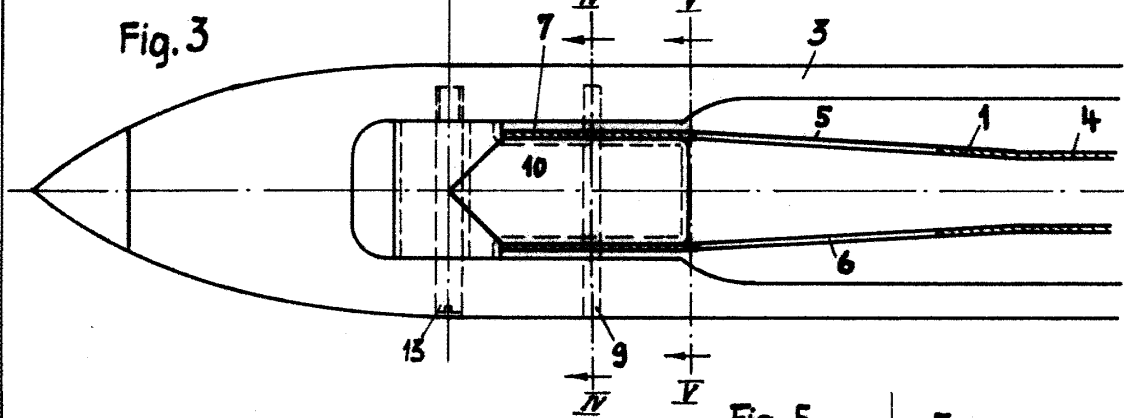
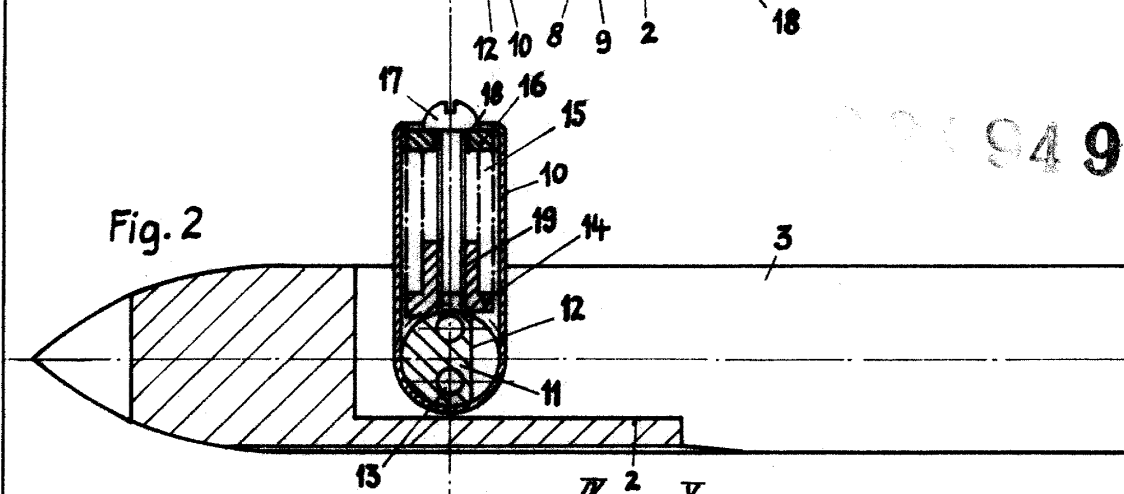
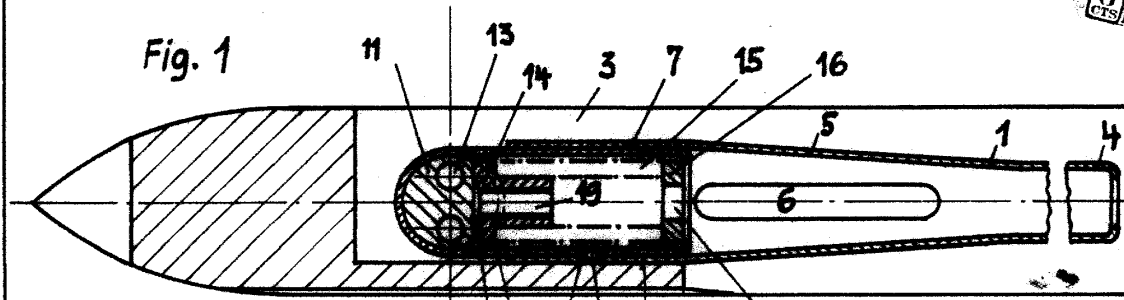

23 MAY. 1955

MADRID,
EMIL EGLI KUEBLER
P.P.

J. GÓMEZ ACEBO Y MODEY
P.P.