



ESPAÑA

19 ES	11	NUMERO	221925	10 Y
	21			
	22	FECHA DE PRESENTACION	25 JUN 1976	

MODELO DE UTILIDAD

221925

30 PRIORIDADES:	31 NUMERO	32 FECHA	33 PAIS
-----------------	-----------	----------	---------

47 FECHA DE PUBLICIDAD	51 CLASIFICACION INTERNACIONAL
------------------------	--------------------------------

54 TITULO DE LA INVENCIÓN

"CONDUCTO MODULAR PARA INSTALACIONES ELECTRICAS".

71 SOLICITANTE (S)

D. FELIPE DEL RIO PELAYO

DOMICILIO DEL SOLICITANTE

BARCELONA, Viladomat, 226

72 INVENTOR (ES)

73 TITULAR (ES)

74 REPRESENTANTE

D. MANUEL DE RAFAEL GARCIA

MEMORIA DESCRIPTIVA

257311



El presente modelo de utilidad se refiere a un conducto para instalaciones eléctricas, concretamente para el paso y derivación de cables eléctricos, cuyo conducto es modular y resulta muy ventajoso con relación a los conductos conocidos porque con muy pocas piezas puede ser modificado en anchura y altura y ser adaptado a las distintas necesidades sin tener que disponer de varios conductos de distintas dimensiones como ocurre con los conductos usuales. El conducto modular objeto del presente modelo de utilidad es de fabricación más económica que los conductos convencionales porque con el mismo se elimina la necesidad de fabricar y de disponer de conductos de varios tamaños, con el consiguiente ahorro económico y de espacio. Con dicho conducto se pueden efectuar ventajosamente instalaciones aéreas, empotradas, subterráneas, en arrimaderos, zócalos, etc. en muchas aplicaciones.

En líneas generales, el conducto modular en cuestión se caracteriza por el hecho de constar de un perfil extrusionado en plástico que presenta forma de placa con unas acanaladuras bordeantes longitudinales que permiten el ajuste de unas placas laterales para formar un conducto de sección rectangular en el que tales placas laterales son perforadas para las derivaciones de los cables pasantes por el conducto. Se pueden utilizar varios perfiles como el citado que se colocan adyacentes en un mismo plano, uniéndolos por encaje de otra



acanaladura en una de las acanaladuras bordeantes
con posibilidad de interponer las placas laterales
con las que se forman tabiques y se definen
conductos cuya anchura se puede variar según el
5 número de tabiques y el ancho de los perfiles. La
altura de las placas laterales es variable para
variar la altura del conducto.

Con el fin de facilitar la explicación,
se acompaña a la presente memoria descriptiva de
10 una hoja de dibujos, en la que se ha representado
un caso práctico de realización, el cual se cita
sólo a título de ejemplo no limitativo del alcance
del presente modelo de utilidad.

En dichos dibujos:

15 Las figuras 1 y 2 ilustran por separado
el perfil y una placa para la formación del conducto
modular, respectivamente.

La figura 3 demuestra como se forma el
conducto con posibilidad de acoplar varios conductos
20 adyacentes.

De acuerdo con los dibujos, el conducto
modular en cuestión comporta un perfil -1- extrusio-
nado en plástico, que presenta la forma de una placa
en cuyos bordes longitudinales están formadas sendas
25 acanaladuras en U -2- y -3- de la última de las
cuales se deriva otra acanaladura en U -4- lateral
y opuesta. Gracias a estas acanaladuras, se pueden
acoplar varios perfiles -1- colateralmente y enrasados
sobre un mismo plano, lo que se realiza encajando
30 a presión elástica la acanaladura -2- de un perfil



en la acanaladura -4- del perfil adyacente, como se indica en la figura 3. El conjunto comprende unas 5 placas -5- que se sitúan de canto y se encajan por sus bordes longitudinales en las acanaladuras -2- y -3- que quedan libres en los perfiles, cuyas placas -5- forman entonces paredes y tabiques laterales. Tales placas presentan unas ventanas -6- verticales, o unas ventanas -7- inclinadas y unos orificios contiguos -8- o bien unos orificios -9-, u otras 10 aberturas para el paso de derivaciones de cables alojados en los conductos formados entre los perfiles -1- y las placas laterales -5-.

En lugar de formar dos o más conductos adyacentes como se ilustra en la figura 3, pueden 15 formarse un sólo conducto o más de uno más anchos, colocando para ello menos placas intermedias -5-.

Como se comprende, también puede obtenerse un solo conducto a base de dos perfiles -1- y dos placas laterales -5-.

20 Empleando placas laterales de alturas diferentes, pueden formarse conductos de varias alturas, pudiendo variarse la anchura de los conductos mediante la utilización de perfiles de diversas anchuras. En fin, es posible hacer muchas 25 combinaciones para obtener conductos en número variable y de dimensiones que pueden variar de acuerdo con las necesidades, con todo lo cual se facilitan las instalaciones y pueden agruparse y acoplarse varios conductos sin necesidad de emplear dispositivos de 30 sujeción aparte.

El modelo, dentro de su esencialidad, puede ser llevado a la práctica en otras formas de realización, que difieran sólo en detalle de la indicada, únicamente a título de ejemplo, a las cuales alcanzará igualmente la protección que se recaba. Podrá, pues, fabricarse este conducto modular en cualquier forma y tamaño, con los medios y materiales más adecuados, y con los accesorios más convenientes, por quedar todo ello comprendido en el espíritu de las siguientes reivindicaciones.



REIVINDICACIONES



Se reivindica como objeto del presente modelo de utilidad:

5 1.- Conducto modular para instalaciones eléctricas, caracterizado esencialmente por el hecho de constar de un perfil que presenta la forma de una placa cuyos bordes longitudinales comprenden sendas acanaladuras en U cuyo perfil se emplea en número de dos que se colocan uno superiormente
10 y el otro inferiormente con interposición de unas placas que forman paredes laterales y se encajan a presión por sus cantos superior e inferior en las acanaladuras de los perfiles, para formar un conducto rectangular, comprendiendo el perfil una tercera
15 acanaladura en U situada al lado de una de las acanaladuras laterales y en la que se puede hacer encajar a presión la otra acanaladura de un perfil adyacente para variar la anchura del conducto y acoplar entre sí conductos adyacentes.

20 2.- "CONDUCTO MODULAR PARA INSTALACIONES ELECTRICAS".

Consta la presente memoria descriptiva de cinco hojas mecanografiadas y de una lámina de dibujos.

Ma-



-drid, a

D. FELIPE DEL RIO PELAYO

p. a.

MANUEL DE RAFAEL

P. P.



Fig. 1

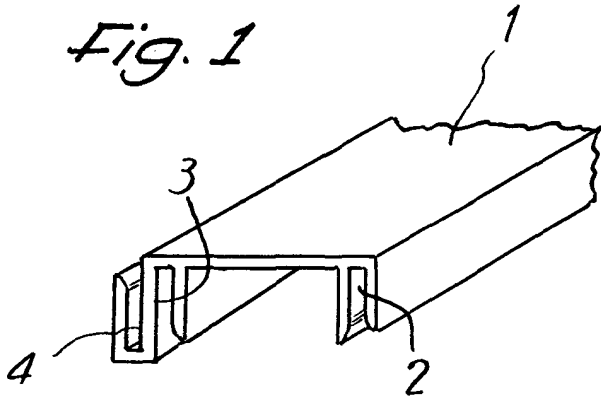

Fig. 2

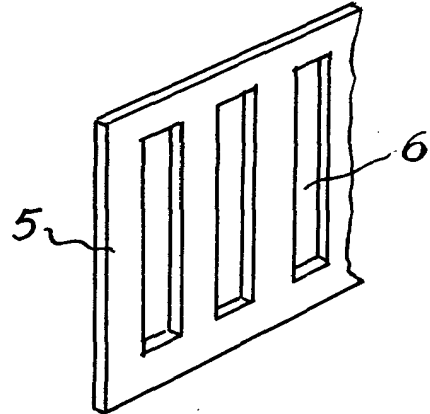
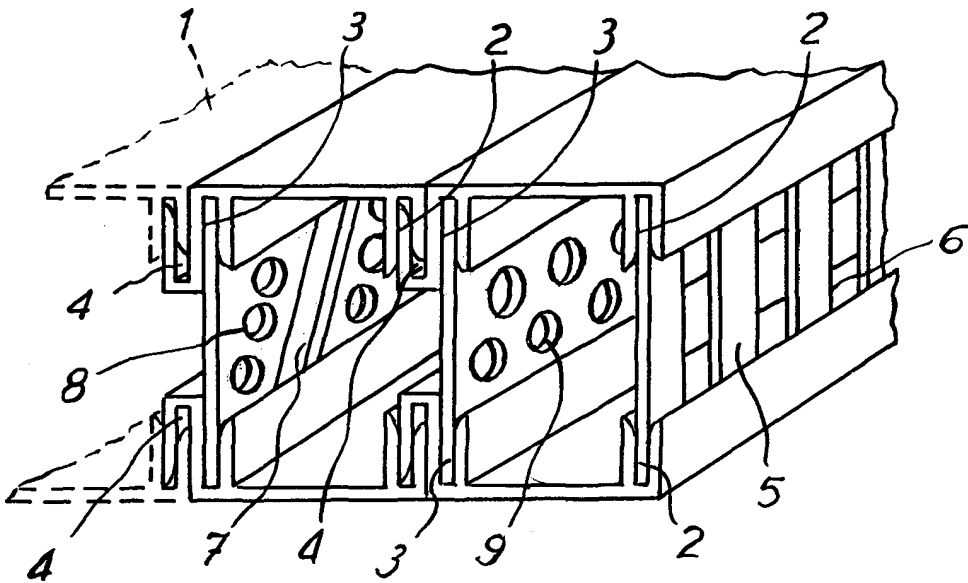

Fig. 3



Madrid, 25 Junio 1976

MANUEL DE RAFAEL
P. P. *[Signature]*