



ESPAÑA

221912

19 ES	11 NUMERO	10
	21	
	22 FECHA DE PRESENTACION	
	23-6-76	

MODELO DE UTILIDAD
221912

30 PRIORIDADES:	32 FECHA	33 PAIS
31 NUMERO		

47 FECHA DE PUBLICIDAD	51 CLASIFICACION INTERNACIONAL
	F16B

54 TITULO DE LA INVENCIÓN

PINZA PERFECCIONADA PARA SUJECION DE PÉRCHAS

71 SOLICITANTE (S)

D^{ña} JULIA MATA HERNANDO

DOMICILIO DEL SOLICITANTE

Barcelona, calle Ramiro Maeztu 10

72 INVENTOR (ES)

D^{ña} JULIA MATA HERNANDO

73 TITULAR (ES)

D^{ña} JULIA MATA HERNANDO

74 REPRESENTANTE

RAFAEL DE RAFAEL GARCIA



10

Es objeto de la idea de este modelo de utilidad, como su enunciado indica, una pinza perfeccionada para sujeción de perchas, cuya finalidad es asegurar a la percha que sujete de modo que no se produzca su caída aun cuando se vea sometida a movimiento como consecuencia del viento o cualquier otra circunstancia, cumpliendo con la máxima seguridad y eficacia los fines específicos para los que ha sido ideada esta pinza.

Como es sabido, las perchas están provistas de un gancho en forma característica y genérica de cayado para su colgado sobre una barra o similar, manteniéndose generalmente en posición por el peso de la prenda que soporta. Ahora bien, ocurre muchas veces que las prendas deben ser oreadas o secadas al aire, o bien depositadas en baules o cajas para su traslado o envío, con lo que la percha y prenda soportada se ven sometidas a movimientos bien por el viento en el caso de oreo o secado al aire libre, o bien por manejo y traslado de la caja o baul, lo que motiva la generalidad de las veces -- que la percha se descuelga y cae. Para evitar este inconveniente se vienen utilizando las pinzas de la ropa para sujetar el gancho de la percha sobre el tendedero, siendo este medio de sujeción de efectividad muy relativa -- por cuanto que las pinzas para la ropa no aseguran de modo idóneo el gancho de la percha al lugar de su colgado.

Para sujetar de modo seguro y firme la percha al lugar de colgado, se ha ideado la pinza perfeccionada objeto de este modelo de utilidad, la cual está integrada por una pieza de material plástico en forma de --



lámina doblada por su mitad y con nervaduras de refuerzo en sus lados longitudinales, cuya pieza conforma un hueco para el elemento en que se haya de sujetar la pinza, una porción plana cerca del extremo de las dos ramas superpuestas que conforma la pinza, una perforación en el centro de esta zona plana en que las dos ramas quedan superpuestas, y el extremo de éstas divergentes para facilitar el paso del elemento de colgado o acople de la pinza sobre él, teniendo por finalidad la perforación indicada la de disponer a su través el gancho de la percha.

Estas son a grandes rasgos las peculiaridades de la pinza perfeccionada para sujeción de perchas objeto de la idea de este modelo de utilidad, cuyas características esenciales se pondrán mas claramente de manifiesto en el transcurso de la descripción que a continuación se da, en la que, para facilitar su comprensión, se hace referencia a la lámina de dibujos adjunta en la que de manera un tanto esquemática y tan solo por vía de ejemplo se muestran los detalles esenciales de la pinza. Estos detalles se dan a título ilustrativo, con referencia a un caso de posible realización práctica de la idea del modelo, por lo tanto esta memoria debe ser considerada sin carácter restrictivo alguno en cuanto a formas, dimensiones, proporciones y materias se refiere.

En la lámina de dibujos adjunta.

La figura 1 muestra una vista frontal y otra lateral o perfil de la pinza que se preconiza, en las que se puede apreciar la particular conformación de la misma.

En la figura 2 se muestra un detalle esquema-



tizado del modo en que se realiza el montaje de la pinza sobre el elemento de colgado, así como la sujeción del gancho de colgado de la percha.

- Como se puede apreciar en las figuras enumeradas, la pinza está constituida por una pieza laminar -1- doblada por su mitad con nervaduras de refuerzo -2- en sus lados longitudinales, lo que determina dos ramas superpuestas dotadas de cierta flexibilidad, y que conforman en la parte inmediata a la de doblado un alojamiento -3- para el elemento en que se haya de disponer la pinza, tal como una varilla, cinta o cordón -4- (ver figura 2), y en la proximidad del extremo libre de las dos ramas una porción plana -5- en que las dos ramas quedan adosadas por su cara interna, con una perforación -6- en el centro de dicha porción plana, separándose los extremos libres de las dos ramas en forma divergente para facilitar la apertura de las dos ramas y paso del elemento en que se haya de montar la pinza.

- Tal y como se muestra en la figura 2, en la perforación -6- de la pinza, una vez montada sobre el elemento de colgado -4-, se ensarta el gancho -7- de colgado de la percha -8- quedando ésta sujeta en forma segura y sin que pueda descolgarse aun cuando el conjunto sea sometido a cualquier movimiento.

- De la descripción que antecede y representaciones de la lámina de dibujos adjunta se infiere la constitución, montaje y funcionabilidad de la pinza perfeccionada para sujeción de perchas objeto de la idea de este modelo de utilidad, así como las ventajas que ofrece con respecto a los medios convencionales utilizados hasta el



presente para asegurar a las perchas en posición de colgado.

Se hace constar a los efectos oportunos que - en el objeto de este modelo de utilidad se podrán introducir todas aquellas variaciones de detalle que las circunstancias y la práctica pudieran aconsejar, siempre y cuando que, con las mismas, no se modifiquen las características esenciales de la pinza para sujeción de perchas descrita.

100.

N O T A

Se declara de novedad el contenido de las siguientes:

R E I V I N D I C A C I O N E S

1.- Pinza perfeccionada para sujeción de perchas, que se caracteriza por estar constituida por una pieza laminar doblada por su mitad y con nervadura de refuerzo en sus lados longitudinales, determinando dos ramas flexibles superpuestas que conforman, en la parte inmediata a la de doblado, un hueco o espacio para su acoplo sobre el elemento de colgado, seguida de una porción plana en que las dos ramas quedan adosadas por su cara interna, con una perforación coincidente en el centro de esta porción plana para paso y sujeción del gancho de la percha, rematando el extremo libre de las dos ramas en forma divergente.

115.

2.- PINZA PERFECCIONADA PARA SUJECION DE PERCHAS.

Todo ello tal y como se describe y reivindica en la presente memoria que consta de seis hojas me-

... // / ...



120. canografiadas por una sola de sus caras y se ilustra
con la lámina de dibujos adjunta.

Madrid 23 JUN. 1976

Da. Julia MATA HERNANDO

p.a. RAFAEL DE RAFAEL

p. d.

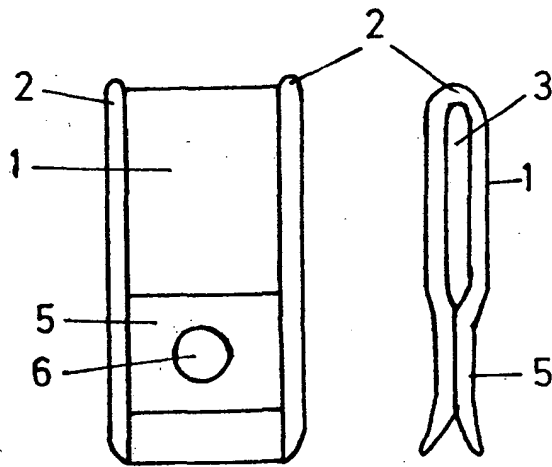
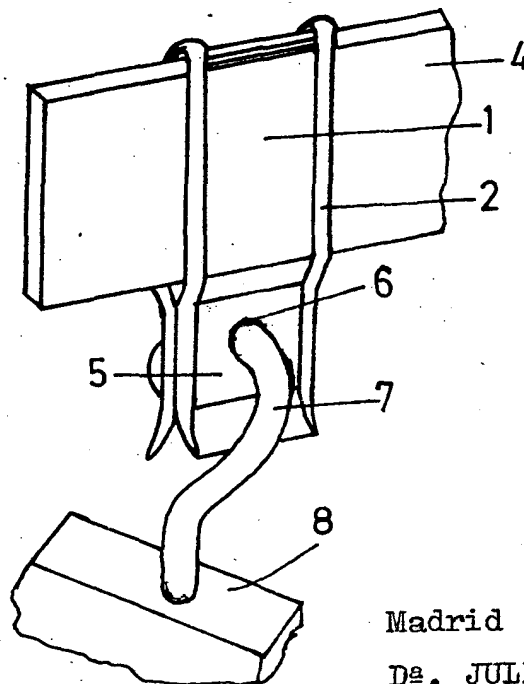

FIG. 1

FIG. 2



Madrid 23 JUN. 1976

Da. JULIA MATA HERNANDO
p.a.

RAFAEL DE RAFAEL

R. D.