

ESPAÑA

19 ES	11 21	NUMERO 221878	10 Y
	22	FECHA DE PRESENTACION 23 junio 1976	

MODELO DE UTILIDAD

221878

30 PRIORIDADES:	32 FECHA	33 PAIS
31 NUMERO		

47 FECHA DE PUBLICIDAD	51 CLASIFICACION INTERNACIONAL A47 B
------------------------	--

54 TITULO DE LA INVENCIÓN "MESA"
--

71 SOLICITANTE (S) Don Francisco ORTIZ TRAVER

DOMICILIO DEL SOLICITANTE Barcelona, Calle 26 de Enero, 11, 1º 2ª

72 INVENTOR (ES)

73 TITULAR (ES)

74 REPRESENTANTE Don Ignacio PONTI GRAU

La presente invención se refiere a una mesa de estructura muy simple y notables condiciones estéticas.

El mobiliario moderno se distingue por el sentido práctico y funcional de sus componentes, que tienden a simplificar estructuras, sin perder por ello la línea estética simple pero acorde con la tendencia de la decoración actual.

Dentro de estas premisas se encuentra la mesa objeto de la invención, cuya sencillez repercute favorablemente en el coste de obtención de la misma.

La mesa en cuestión comprende un bastidor formado por piezas tubulares de sección transversal semicircular, las cuales tienen una configuración a modo de puente, con dos ramas verticales extremas y una intermedia horizontal, cuyas piezas están unidas por sus ramas verticales dos a dos con interposición de piezas separadoras, formando las patas, en tanto que los tramos centrales forman un soporte a modo de marco dotado de aletas salientes al interior sobre las que se fija el tablero de la mesa.

Para la mejor comprensión de cuanto queda descrito en la presente memoria, se acompañan unos dibujos en los que, tan sólo a título de ejemplo, se representa un caso práctico de realización del objeto de la invención.

En dichos dibujos, la figura 1 es una vista en perspectiva de un despiece de la mesa; la figura 2 es una vista similar de la mesa montada; la figura 3 es un detalle a mayor escala y en sección transversal del soporte superior del tablero; y la figura 4 es un detalle en sección transversal de una de las patas.

La mesa descrita consta en los dibujos de cuatro piezas tubulares de referencia general -1-, de sección transversal semicircular, con un contorno a modo de puente que comprende dos ramas verticales -2- y una intermedia horizontal -3-. Estas piezas -1- están unidas dos a dos por sus ramas -2-, mediante tornillos -4- que atraviesan conjuntamente las paredes adyacentes de las ramas y unas arandelas separadoras -5-, que determinan la formación de un huelgo entre ambas. Cada par de ramas -2- unidas constituyen una pata, y el conjunto de tramos horizontales -3- forma un marco dotado de aletas -6- salientes al interior, sobre las cuales se fija un tablero -7-, mediante tornillos -8-.

El conjunto es extremadamente simple y puede montarse con facilidad, lo cual significa una reducción sensible en los costes de producción. A pesar de ello, la mesa es suficientemente robusta gracias a la perfecta trabazón de todos sus componentes, y con una línea estética simple y acorde con el estilo moderno de decoración.

Serán independientes del objeto de la invención los materiales empleados en la fabricación de las distintas piezas que componen la mesa, formas y dimensiones de las mismas y cuantos detalles accesorios puedan presentarse, siempre y cuando no afecten a su esencialidad.

R E I V I N D I C A C I O N E S

1. Mesa, caracterizada esencialmente por el hecho de que consta de un bastidor formado por piezas tubulares con una cara plana por lo menos, las cuales tienen una configuración a modo de puente, con dos ramas verticales extremas y una horizontal intermedia, cuyas piezas están unidas por las caras planas de sus ramas verticales dos a dos, con interposición de separadores, formando las patas de la mesa, en tanto que el conjunto de tramos horizontales constituyen un marco de soporte dotado de unas aletas salientes al interior sobre las cuales se fija el tablero de la mesa.

2. Mesa.

La presente memoria descriptiva consta de cuatro hojas foliadas escritas a máquina por una sola cara.

Barcelona, 22 de junio de 1976

Francisco ORTIZ TRAVER

P.a.

2/152007

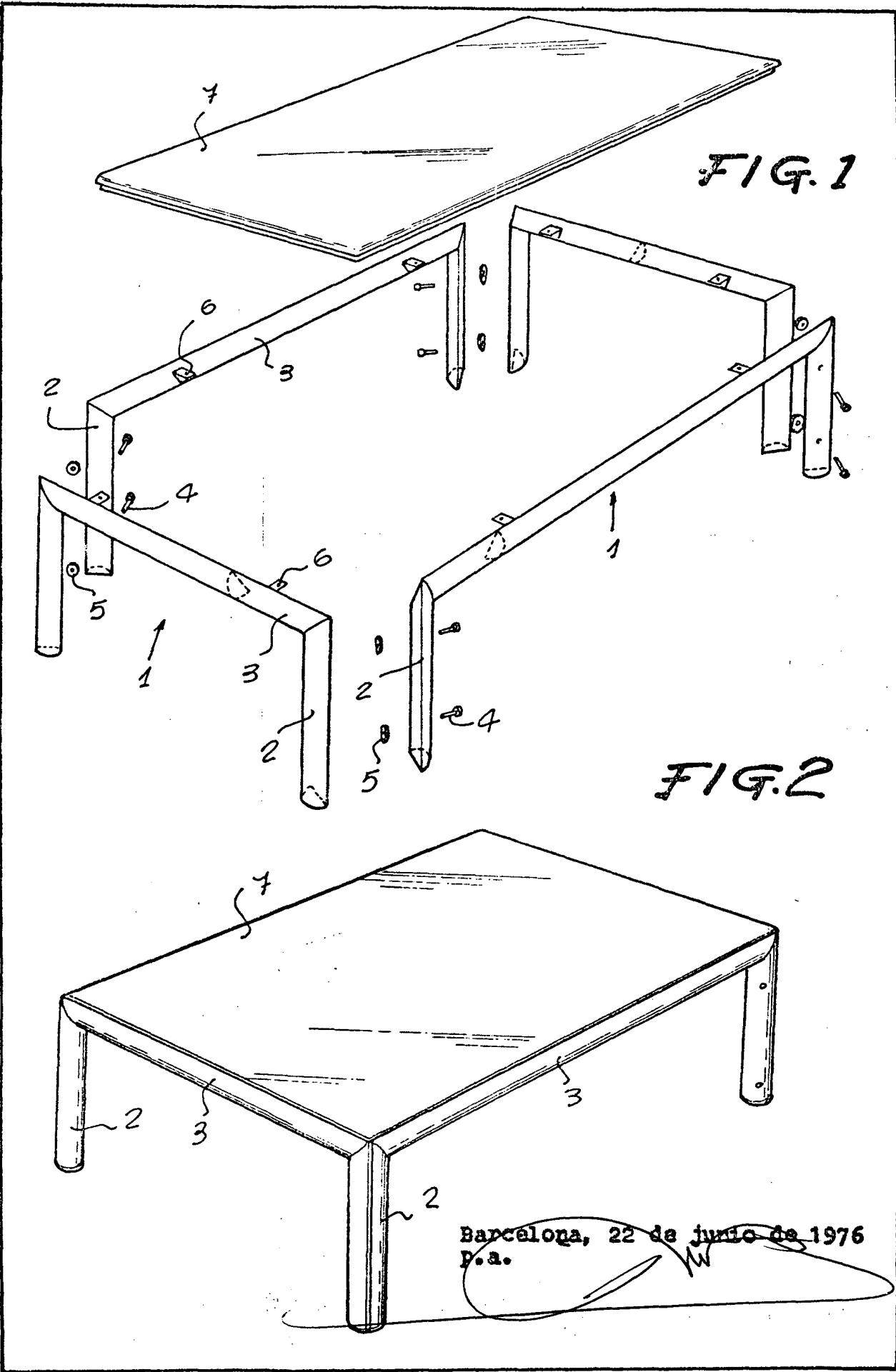

FIG. 1

FIG. 2

Barcelona, 22 de junio de 1976
P.a.

FIG. 3

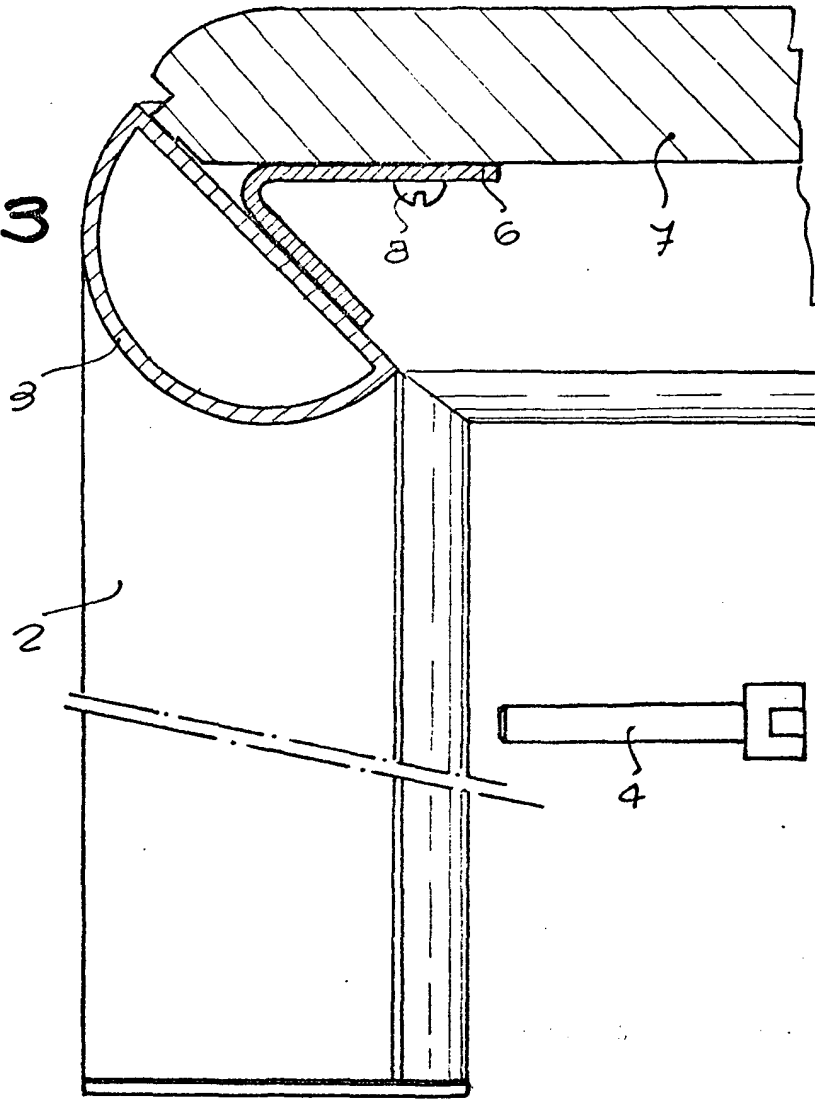
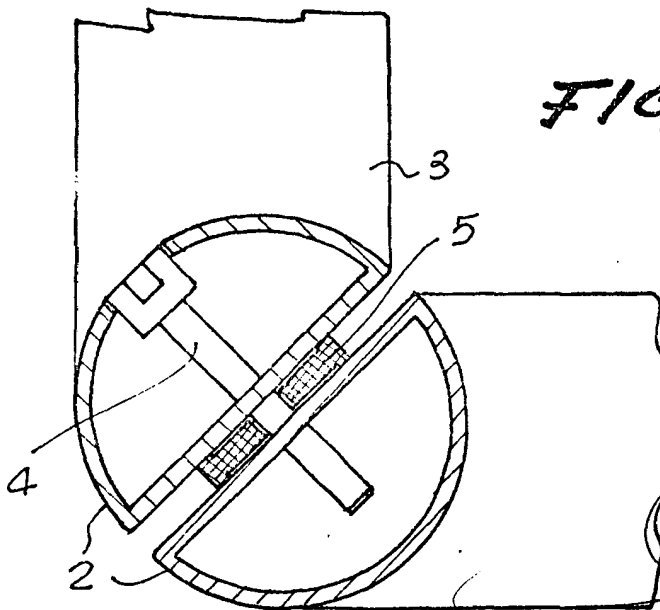

FIG. 4



Barcelona, 22 junio 1986
p.a.

1/2 1/2