



221849

991849

MEMORIA DESCRIPTIVA
DE LA
PATENTE DE INVENCIÓN

que por veinte años, para España y sus Posesiones, se solicita a favor de DON RAFAEL BORREGO TORRES, de nacionalidad española, residente en SEVILLA (España), calle Alcoy, 3-, por: "SISTEMA MECANICO PARA APROVECHAR LA FUERZA CENTRIFUGA COMO IMPULSORA DE TODA CLASE DE MOVILES".

--o-o-o-o-o-o-o--

Este sistema mecánico de movimiento que nos ocupa y cuyo registro se solicita, se caracteriza por estar basado en el aprovechamiento de una fuerza centrífuga engendrada mediante el movimiento de giro o vaiven de uno o más brazos de palancas fijos por un extremo en forma articulada a un eje que recibe el movimiento impulsor de giro mediante un motor cualquiera que se lo transmite a su vez al brazo o brazos de palanca, los cuales llevan fija por su extremo una pieza pesada que en el movimiento de giro o vaiven describe un círculo o arco del mismo engendrandose así una fuerza centrífuga cuya resultante efectúa una

221849



fuerza de tracción sobre el brazo o brazos de palanca antes citados y que aplicada convenientemente a cualquier clase de móvil, éste se pondrá en marcha siempre que la fuerza impulsora sea mayor que la resistencia opuesta al movimiento.

15

Dicho sistema mecánico para aprovechar la fuerza centrífuga como impulsora de toda clase de móviles, se caracteriza por estar constituido en la forma siguiente:

20

25

30

35

Por una pieza central (1-figs.1-2) dotada de tres orificios, uno central (2-figs.1-2) mediante el que se fijará a un eje de giro que recibe el movimiento de un motor cualquiera y otros dos (3 y 4-figs.1-2) sobre los que se acoplaran con movimiento articulado unos brazos (5 y 6-figs.1-2) más o menos largos que llevan acopladas sobre ellos, bien por sus extremos o en otro sitio adecuado cualquiera, unas ruedas (7 y 8-figs.1-2), las cuales en su movimiento bien de giro o de vaiven, iran rozando por el interior de un anillo circular (9-figs.1-2) cuyo centro geométrico (10-figs.1-2) no coincide nunca con el punto o eje de giro (2-figs.1-2) de la pieza central (1-figs.1-2), pudiendo ir tambien rozando las ruedas (7 y 8-figs.1-2) en su giro por el interior de un elipsóide así como sobre una superficie bien con hendidura-s curvas perpendiculares a su diámetro o en otra forma y figura geométrica adecuada, transmitiéndosele de esta forma la fuerza centrífuga engendrada al anillo, clipsóide, etc., que a su vez le transmite el esfuerzo impulsor desarrollado al móvil (11-fig.2) sobre el que se acopla, poniéndolo en marcha en cualquier sentido que se desee.

40

Sin variar el origen y parte esencial de la patente sino solo efectuando ligeras variantes en la disposición del sistema mecánico para el montaje de dos o más piezas articuladas, éstas se haran en la forma siguiente:

Por una pieza central (12-figs.3-4) dotada de un orifi-

221840



cio en su centro mediante el que se fijará a un eje de giro (13-
figs.3-4) que recibe el movimiento de un motor cualquiera, lle-
vando por sus esquinas o ángulos unos orificios sobre los que van
45 montados con movimiento articulado unos brazos de palanca (14-15-
16 y 17-figs.3-4) más o menos largos, que llevan acoplados sobre
ellos bien por sus extremos o en otro sitio adecuado cualquiera,
unas piezas pesadas (18-figs.3-4), estando dichos brazos montados
con doble movimiento articulado en sentido contrario mediante el
50 montaje sobre el extremo de ellos, bien de unos sectores circula-
res dentados (19 y 20-figs.3-4), engranajes circulares, bielas arti-
culadas etc., y que en su movimiento articulado de giro o de vai-
ven y mediante el montaje sobre ellos de unas ruedas (21-figs.3-4)
éstas irán rozando al igual que la disposición anterior por el in-
55 terior de un anillo circular (22-figs.3-4) cuyo centro geométrico
no coincide nunca con el punto o eje de giro (23-figs.3-4) de la
pieza central (12-figs.3-4) pudiendo ir también rozando las ruedas
(21-figs.3-4) en su giro al igual que en la otra disposición por
el interior de un elipsóide así como sobre una superficie bien con
60 hendiduras curvas perpendiculares a su diámetro o en otra forma
adecuada cualquiera, transmitiéndosele de esta manera la fuerza
centrífuga engendrada al anillo, elipsóide etc. que a su vez le
transmite el esfuerzo impulsor desarrollado al móvil (24-fig.4)
sobre el que se acopla, poniéndolo en marcha en cualquier senti-
65 do que se desee.

El funcionamiento del sistema mecánico se verifica en
la forma siguiente:

Al imprimir un movimiento de rotación o vaiven a la pie-
za central (1-12-figs.1-2-3-4) mediante un motor cualquiera, ésta
70 arrastra consigo a las piezas articuladas (5-6-14-15-16-17-figs.
1-2-3-4), las que al describir una circunferencia o arco de circun-
ferencia según sea su movimiento giratorio o de vaiven y obligadas por
las piezas pesadas (18-figs.3-4) y por las ruedas (7-8-21-figs.1-

17 MAY

221849



75 2-3-4) y éstas a su vez por los anillos (9 y 22-figs.1-2-3-4) ad-
quieren distinta velocidad en cada una de sus mitades, resultando
de ello una diferencia en la fuerza centrífuga engendrada en cada
pieza.

80 En virtud de ello si fijamos este sistema mecánico a -
cualquier móvil (11 y 24-figs.2-4) lo pondrá en movimiento en el
sentido de la resultante (R-figs.1-2-3-4) total de las fuerzas -
centrífugas desarrolladas siempre que dicha fuerza resultante sea
mayor que las resistencia opuesta al desplazamiento del móvil (11
y 24-figs.2-4).

85 Todo formando el sistema mecánico que nos ocupa y cuyo
registro se solicita para aprovechar la fuerza centrífuga como im-
pulsora de toda clase de móviles, el cual podrá ser en la prácti-
ca adaptado convenientemente a los móviles que se deseen, según se
detalla en el dibujo adjunto que a título de ejemplo acompaña a la
presente memoria descriptiva y en el que se representa:

90 La fig. 1 el sistema mecánico desarrollado en una de sus
formas.

La fig. 2 este mismo sistema mecánico aplicado a un mó-
vil.

95 La fig. 3 el sistema mecánico en su otra forma de desa-
rrollarlo.

La fig. 4 el sistema mecánico en su segunda forma, apli-
cado a otro móvil.

-REIVINDICACIONES-

100 Se reivindica como de la propia y nueva invención la propiedad y
explotación exclusivas de:

1.- Sistema mecánico para aprovechar la fuerza centrífuga como im-
pulsora de toda clase de móviles, caracterizado por estar consti-
tuido por una pieza central montada sobre un eje que recibe el mo-
vimiento de un motor en cuya pieza van a su vez montados por sus

221849

17 MAY.



- 105 ángulos en forma articulada unos brazos de palancas que al ser accionados con movimiento de giro o vaiven y mediante el acoplamiento sobre ellos de unas ruedas y piezas pesadas bien en sus extremos o en otro sitio adecuado se engendra en cada uno una fuerza centrífuga que es regulada mediante el rozamiento de dichas ruedas por el interior de una pieza en forma de anillo circular elipsoide o cualquier otra forma de curva adecuada, siendo la resultante de dichas fuerzas aprovechada como fuerza impulsora.
- 110 2.- Sistema mecánico para aprovechar la fuerza centrífuga como impulsora de toda clase de móviles, según 1ª reivindicación, caracterizado por llevar los brazos de palancas montados por el extremo en que van acoplados sobre la pieza central y para su doble articulación en sentido contrario unos sectores circulares dentados, engranajes circulares o bielas articuladas.
- 115 3.- "SISTEMA MECANICO PARA APROVECHAR LA FUERZA CENTRIFUGA COMO IMPULSORA DE TODA CLASE DE MOVILES".

Consta la presente memoria descriptiva de cinco hojas numeradas y mecanografiadas en una sola cara a las que se acompañan un plano para su mejor comprensión.

MADRID, 17 Mayo de 1.955-

Revisado de la forma

P.

221849

Figura n.1.



Figura n.2.



Figura n.3.

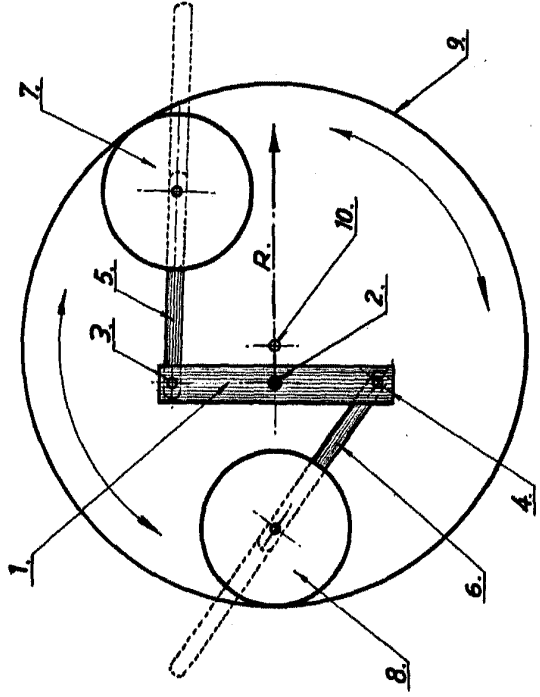

Figura n.4.

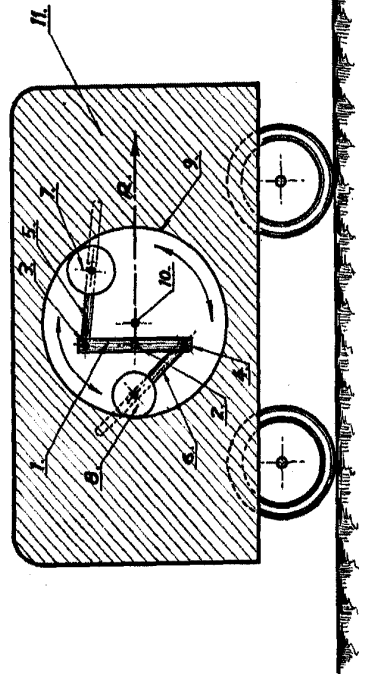
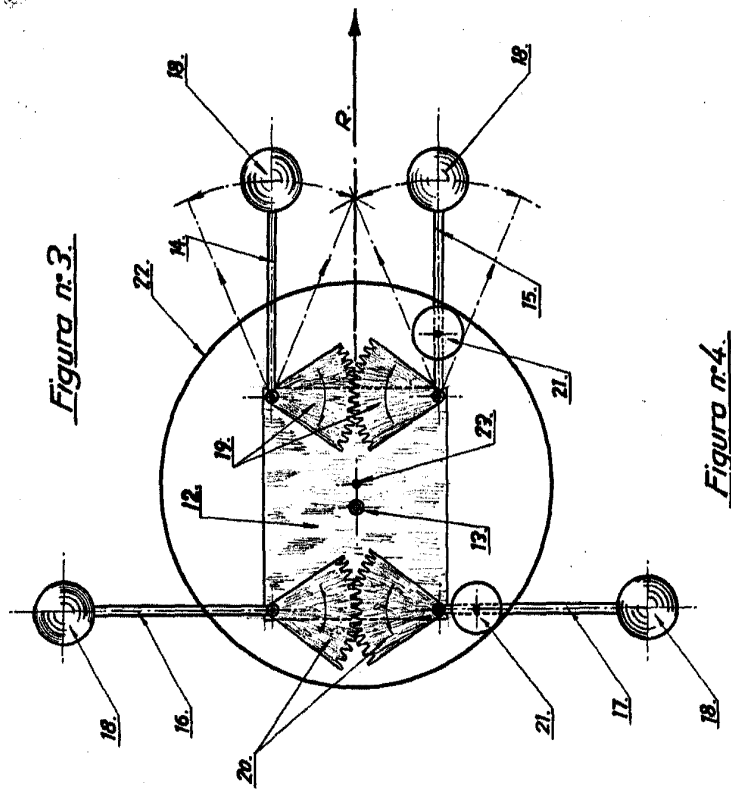
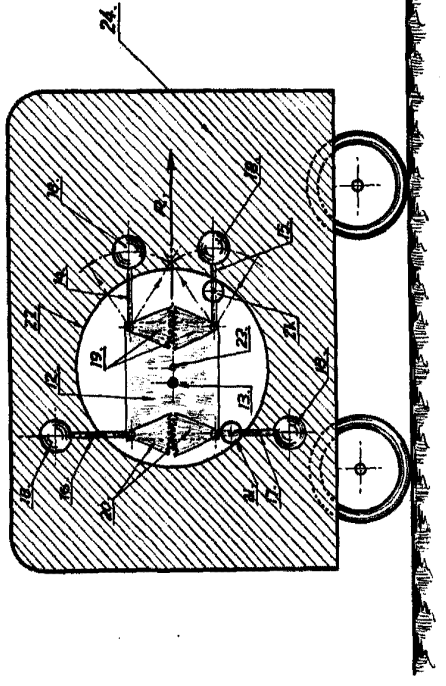

Escala variable