



(19) ES	(11) NUMERO 221808	(10) Y
(21)	(22) FECHA DE PRESENTACION 18 JUN. 1976	

MODELO DE UTILIDAD
221808

e 18 JUN 1976

(30) PRIORIDADES:	(32) FECHA	(33) PAIS
(31) NUMERO		

(47) FECHA DE PUBLICIDAD	(51) CLASIFICACION INTERNACIONAL A47F
--------------------------	--

(54) TITULO DE LA INVENCIÓN

"SOPORTE PRESENTADOR PARA CUBIERTOS"

(71) SOLICITANTE (S)

Sallent Hermanos, S. A.

DOMICILIO DEL SOLICITANTE

Sabadell (Barcelona) calle Montserrat, 182

(72) INVENTOR (ES)

D. Juan y Xavier Sallent Custodio

(73) TITULAR (ES)

la solicitante

(74) REPRESENTANTE

D. Jaime Tortras Vilella

El objeto del presente modelo de utilidad es un soporte presentador para cubiertos, el cual se halla fabricado de cartón o un material similar, estando con-

5. figurado de tal manera que la pieza de cubierto que sostiene queda a la vista del público, con lo que éste puede apreciar la forma y calidad de la misma, pero con la particularidad de que no puede desprenderla del soporte, pues para ello tendría que romper un precinto hábilmente configurado en el mismo, siendo el mencionado precinto uno de los dos puntos por los que la
10. pieza del cubierto se halla sujeta al mencionado presentador que, aparte de afectar conformación laminar y ocupar por ello muy poco espacio, ofrece un orificio que le permite ser colgado en cualquier lugar bien visible de la tienda que se dedique a la venta de tales
15. artículos.

Para una mejor comprensión de la presente memoria descriptiva se acompañan unos dibujos en los que, esquemáticamente y tan sólo a título de ejemplo, se representa un caso práctico de realización de un soporte presentador para cubiertos que reúne las condiciones brevemente enunciadas.

20. En dichos dibujos, la figura 1 es una vista en planta de la lámina de cartón que conforma el presentador observada en desarrollo. La figura 2 es una
25. vista en planta y asimismo en desarrollo del precinto que inmoviliza la pieza de cubierto en el presentador. La figura 3 es una vista en planta superior del

soporte presentador ya conformado y mostrando ubicada en el mismo una pieza de cubierto, mientras que las figuras 4 y 5 son sendos detalles en sección longitudinal de la figura 3.

5. De la observación de estas figuras se desprende que el soporte presentador para cubiertos está constituido por una lámina de cartón o similar, la cual se halla cruzada por una línea de plegado 1 que la divide en dos superficies rectangulares, 2 y 3, que ofrecen idéntica anchura pero distinta longitud, estando sustituido un tramo extremo de la aludida línea de plegado por un corte 4, y ello con el propósito de poder conformar con la parte inferior de la superficie 2, que se constituye en la cara anterior del soporte presentador, cuando tanto dicha superficie como la posterior 3 se yuxtaponen y se pegan, una aleta perpendicular 5 transversalmente dispuesta, la cual se halla configurada por dos porciones rectangulares 6 y 7, que se pueden yuxtaponer y quedar pegadas gracias a tres líneas de plegado 7' y el corte 4 anteriormente aludido, con la particularidad que al juntarse quedan en posición contigua y encarados un par de ojales 8 que llevan practicados.
- 10.
- 15.
- 20.

25. La superficie anterior 2 del presentador lleva un ojal 9 por donde se introducen y se pegan unas patas 10 que, quedando comprendidas entre la mentada superficie y la posterior 3, pertenecen a una pieza encargada de configurar una aleta 11 que asimismo queda

transversalmente dispuesta, en posición perpendicular, en la aludida superficie anterior del soporte presentador, estando concebida de tal manera la mencionada pieza que, al configurarse la aleta, asimismo se conforma con ella un orificio 12, que queda en

5. situación alineada respecto al configurado con los ojales 8, pero de tal manera que mientras éstos afectan posición apaisada, aquél se dispone en posición vertical, aunque también pudiera ser a la inversa, y todo

10. ello con el fin de que el mango 13 de la pieza del cubierto, que se incorpora al soporte presentador durante la consecución del mismo, quede perfectamente inmovilizado por los referidos orificios, constituyéndose el orificio 12 en un precinto al abrazar al referido mango por la parte más estrecha que presenta el mismo.

15. En el soporte presentador se ha previsto un orificio troquelado 13, por el cual puede colgarse en cualquier punto de fijación dispuesto en los escaparates, estanterías o paredes que presente la tienda dedicada a la venta de cubiertos.

20. Serán independientes del objeto del presente modelo de utilidad los materiales, formas y dimensiones, tanto absolutas como relativas, de los distintos elementos que intervienen en su consecución y, en general, todo cuanto no altere, cambie o modifique la esencialidad de la invención.

25.

REIVINDICACIONES

1. Soporte presentador para cubiertos, que se caracteriza por estar constituido por una lámina de cartón o similar, cruzada por una línea de plegado que la divide en dos superficies rectangulares que ofrecen la misma anchura pero distinta longitud, estando sustituido un tramo extremo de la aludida línea de plegado por un corte, y ello con el fin de poder conformar con la parte inferior de la superficie anterior del soporte presentador, que es la que ofrece mayor longitud, cuando tanto dicha superficie como la posterior se yuxtaponen y se pegan, una aleta perpendicular transversalmente dispuesta, que se halla constituida por dos porciones rectangulares en posición yuxtapuesta, configuradas mediante el concurso de tres líneas de plegado, habiéndose practicado en los puntos medios de las líneas de plegado que ocupan una posición superior e inferior, unos ojales, que al conformarse la mencionada aleta y quedar encarados, constituyen un sólo orificio rectangular apaisado, al tiempo que la superficie anterior del soporte presentador, ofrece un ojal por donde se introducen y se pegan unas patas que, quedando comprendidas entre dicha superficie y la posterior, pertenecen a una aleta que asimismo queda dispuesta, en sentido perpendicular, de una forma transversal sobre la mentada superficie anterior del soporte presentador, ofreciendo dicha ale-
- 5.
- 10.
- 15.
- 20.
- 25.

ta, asimismo, un orificio que queda en situación ali-
neada respecto al configurado en la aleta anteriormen-
te mencionada, pero de forma que mientras que éste
afecta posición apaisada, aquél la adopta vertical, to-

5. do ello con el propósito de que la cuchara o tenedor,
que se dispone en el presentador durante la consecución
del mismo, quede perfectamente inmovilizado por el man-

10. go, quedando atravesado el orificio superior, que es
el más estrecho, por la parte más estrecha del aludi-
do mango, por lo que dicho orificio actúa a modo de
precinto, disponiéndose el soporte presentador de for-
ma colgada, gracias a un orificio troquelado que pre-
senta en su parte superior.

2. Soporte presentador para cubiertos.

15. La presente memoria consta de seis hojas fo-
liadas, escritas por una sola cara.

Madrid, a 18 junio 1976

SALLENT HERMANOS, S. A.
p.a.

J. TORTRAS
P. P.



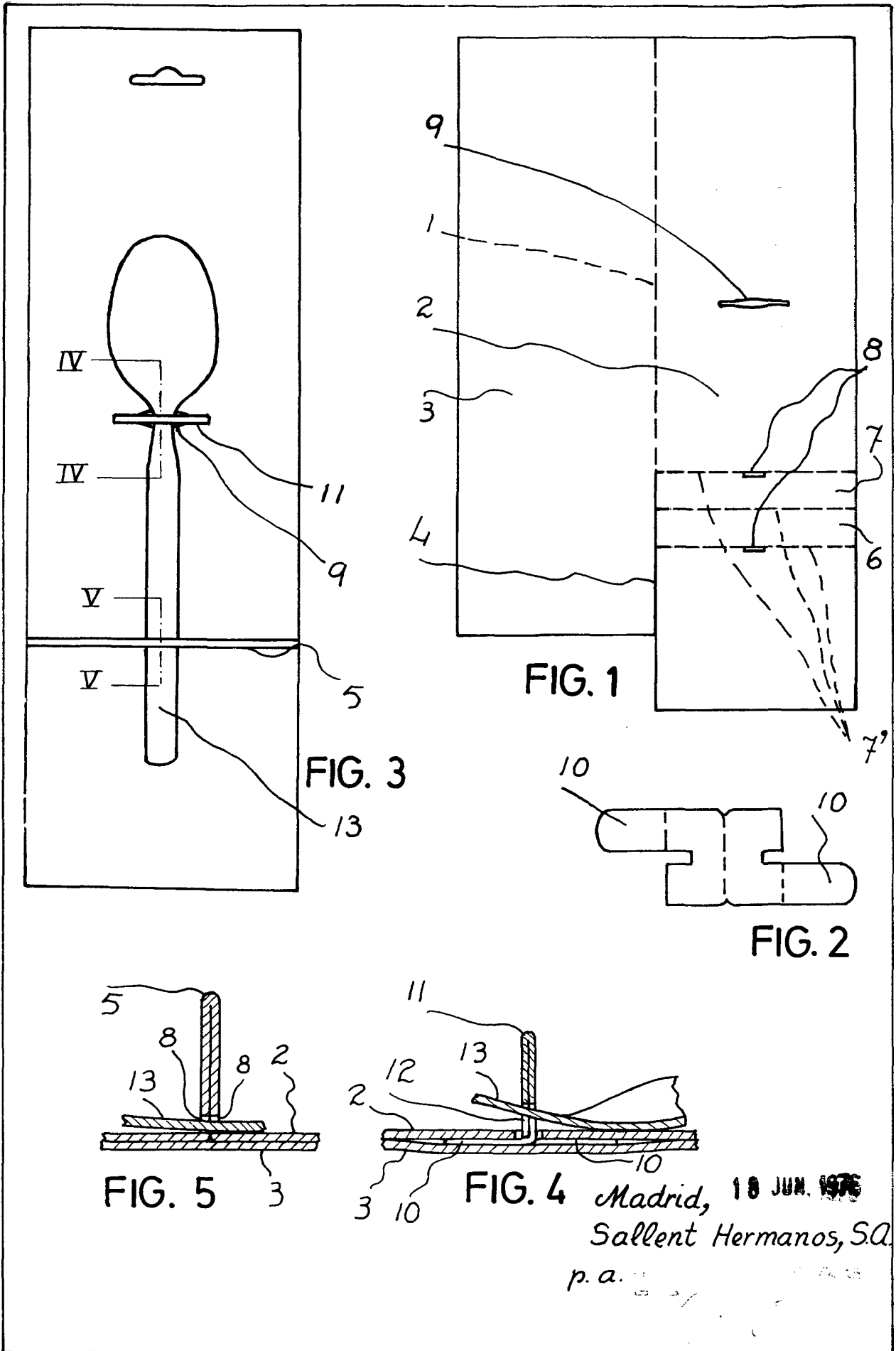

Madrid, 18 JUN. 1976
Sallent Hermanos, S.A.

p. a.