



ESPAÑA

19 ES	11 NUMERO	10 Y
	21	
	22 FECHA DE PRESENTACION	

221785
MODELO DE UTILIDAD

30 PRIORIDADES: 31 NUMERO	32 FECHA	33 PAIS
------------------------------	----------	---------

47 FECHA DE PUBLICIDAD	51 CLASIFICACION INTERNACIONAL F21V
------------------------	---

54 TITULO DE LA INVENCIÓN "MECANISMO EXTENSOR-RECUPERADOR PARA LAMPARAS EXTENSIBLES"
--

71 SOLICITANTE (S) D. VICENTE FERRER RAIMUNDO.
--

DOMICILIO DEL SOLICITANTE MISLATA (Valencia), Avda. Gregorio Gea, 83.

72 INVENTOR (ES)

73 TITULAR (ES)

74 REPRESENTANTE ANGEL LUIS DE LA HERRAN Y DE LAS POZAS.
--

El presente Modelo de Utilidad se refiere a un mecanismo capaz de permitir el movimiento en un sentido y recuperarlo, con solo romper el punto crítico de equilibrio, aplicado a lámparas extensibles de cualquier peso, con solo un tarado muy sencillo y fácil de realizar.

5.

Son conocidas muchas soluciones dadas al problema mecánico que tratamos pero todas ellas adolecen de poca capacidad de recuperación y, desde luego, sin la posibilidad de tarado voluntario que permite y admite su utilización prácticamente universal en cualquier tipo de lámparas y pesos.

10.

Aprovechando la capacidad de recuperación de un carrete provisto de resorte helicoidal giratorio sobre un eje coaxial con el vector de movimiento, podremos enrollar y desenrollar un cable resistente en el cual se cuelgue la

15.

propia lámpara, acumulando una energía potencial en la deformación del resorte que será devuelta en cuanto cese la causa que forzaba la extensión, levantando a la lámpara colgada y situándola en su posición inicial de resorte en reposo.

20.

Los rozamientos, naturales y artificiales, hacen que la

posición final extendida de la lámpara se mantenga y, en muchos casos, la carga aplicada es superior a la energía de recuperación y el mecanismo queda inutilizado antes de su aplicación, teniendo que levantar a mano y sujetar mediante un clavijero o similar, perdiendo todo su valor utilitario, ya que aunque el valor de recuperación sea suficiente para mantener elevada a la lámpara, siempre es necesario levantar a mano con los inconvenientes que ello significa.

Con el fin de disponer de un mecanismo capaz de ser utilizado en todos los tipos de lámpara, pesadas y ligeras, con una recuperación propia con solo vencer el punto crítico muerto inicial y con tarado simplificado para resolver cualquier caso de aplicación o de utilización, es lo que se ha pretendido con la presente invención que vamos a describir sobre los dibujos adjuntos y que muestran una realización preferida de la misma dada a título de ejemplo sin carácter limitativo.

En los dibujos:

La figura 1 muestra una vista en alzado lateral con corte parcial de una parte,

la figura 2 muestra la misma vista pero en posición ex
tendida y con la energía acumulada en el resorte helicoidal,

la figura 3 muestra una planta superior del mecanismo
según la presente invención, y

5. la figura 4 es una vista en planta inferior del mismo
mecanismo.

Podemos comprobar como en los dibujos se ha representado
por 1 al cable resistente que mediante una cabecilla 2 se
endava en el tope 3 de colgado con lo que este extremo que
10. dará fijo al propio techo y sobre el que se enrolla el ca-
ble eléctrico 4 de la instalación de la lámpara. Este cable
1 pasará a través de un manguito 5 provisto de un brazo or-
togonal 6 entre cuyo extremo doblado y el extremo bajo del
manguito 5 se tiende una funda hueca 7 en la que se enhebra
15. el cable 1 que, dando esta vuelta, se enrolla en el carre-
te 8 y en el que, despues de varias vueltas se asegura en 9.
En el interior del carrte 8 se dispone un resorte 10 heli-
coidal, fijado en su centro al eje o manguito 5 sobre el
cual gira el carrte 8 y en su otro extremo en un punto ex-
20. terior del carrte 8 de manera que al girar deformará al

resorte 10 apretando sus espiras y acumulando una energía que tendrá que devolver cuando cese el motivo del giro.

Si nos fijamos la forma de tender el cable 1 notaremos que al tirar hacia abajo del mecanismo formado por el carrete y manguito, la cabecilla 2 quedará fija y a través del puente formado por la funda 7 tirará, en contra de la acción del resorte 10, del enrollado sobre el carrete 8 cediendo longitud con lo que la lámpara aplicada al extremo del mecanismo descenderá acumulando energía potencial en el propio resorte 10, que si cesa la acción de tiro recuperará su posición de reposo y levantará el mecanismo y, con él, a la lámpara vinculada.

Como la elasticidad del resorte 10 no puede aplicarse sin control sobre el movimiento, la carcasa del carrete 8 dispone de un enmangado 11 sobre el propio manguito 5 sobre el que actúa, como freno de rozamiento, una copela 12 aprisionada por tuerca moleteada 13 de manera que, pueda tararse la extensión y la recuperación de forma muy sencilla y simple, para provocar esta última fase con solo vencer el punto crítico de equilibrio y romper el punto fuer-

to de recuperación.

Dentro de la esencialidad de la invención caben variantes de detalle, asimismo protegidas y así podrá ser cualquiera la naturaleza del freno de rozamiento, cualquiera la forma de fijación del cable activo en el tope superior y la clase de puente fijo de deslizamiento y, de luego, cualesquiera las dimensiones y materias en que se fabrique.

N O T A

10. Hecha la descripción del presente invento se hace constar que lo que se declara como no practicado ni divulgado en España comprende las siguientes

R E I V I N D I C A C I O N E S

15. 1ª.- Mecanismo extensor-recuperador para lámparas, caracterizado por el hecho de constar de un carrito hueco giratorio en manguito atravesado por cable resistente fijado por un extremo en tope de colgado de la propia lámpara y que, después de enhebrar dicho manguito se pasa por funda puenteada entre el pié de este manguito y un extremo de brazo acodado saliente del propio manguito.

to para enrollarse en el carrete al cual se fija su extremo despues de varias vueltas, teniendo el carrete un enmangado que abraza al manguito o eje en el cual gira y sobre el cual roza una copela obligada por la presión ejercida al atornillar una tuerca moleteada roscada en el extremo inferior del manguito.

2a.- MECANISMO EXTENSOR-RECUPERADOR PARA LAMPARAS EXTENSIBLES.

Según se describe y reivindica en la presente Memoria Descriptiva que consta de siete hojas foliadas y mecanografiadas por una sola cara y de una lámina de dibujos.

Madrid, a 16 JUN. 1978

EL AGENTE OFICIAL

A. L. DE LAMERAN Y LAS POZAS
APODERADO

Fdo.: Guillermo Fernández

FIG. 2

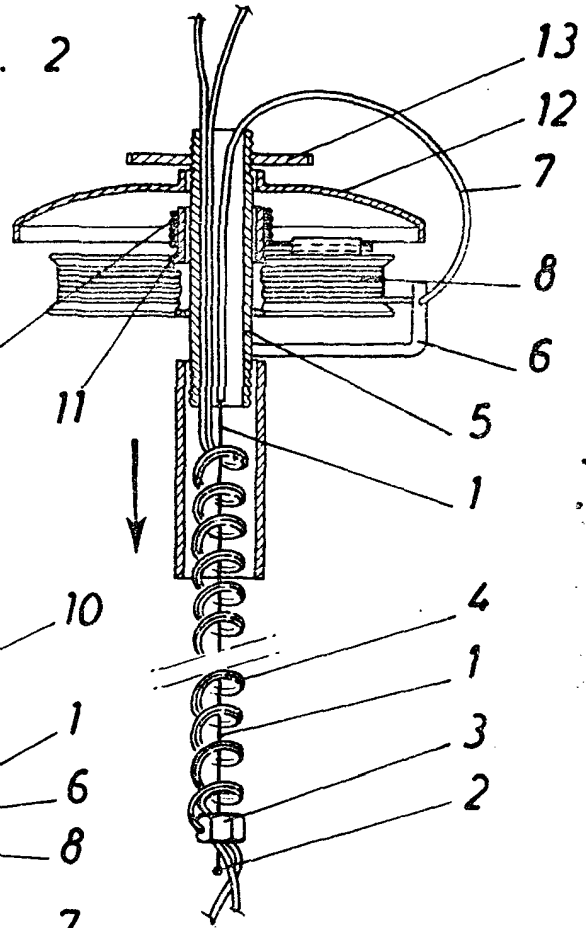

FIG. 4

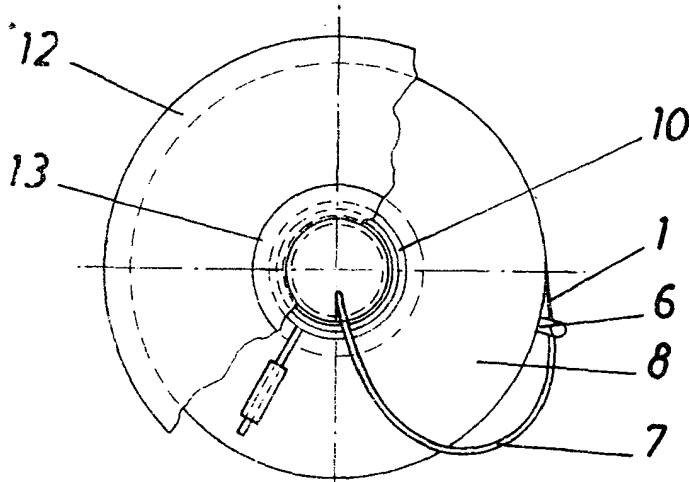

FIG. 1

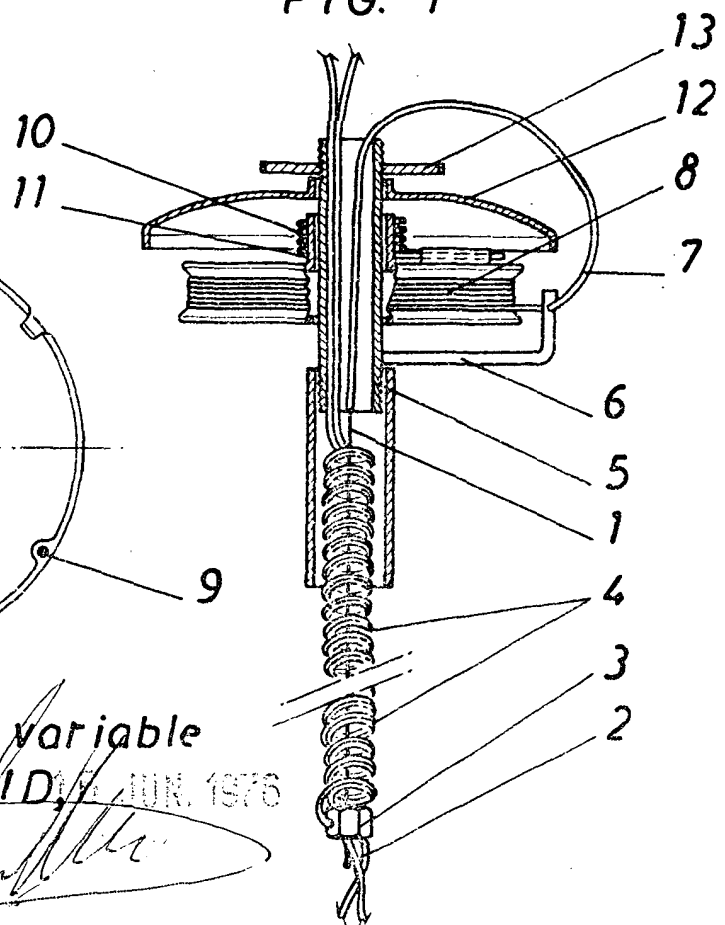
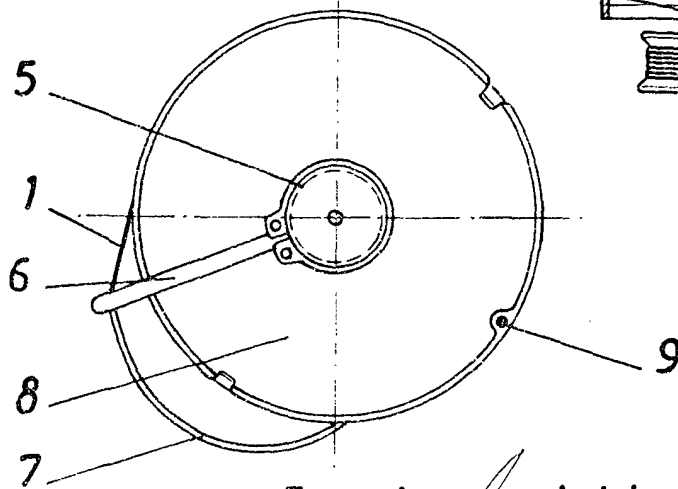

FIG. 3



Escalera variable
MADRID, JUN. 1976