

ESPAÑA

19	ES	11	NUMERO	10	Y
		21	221766		
		22	FECHA DE PRESENTACION		

MODELO DE UTILIDAD

C 25 7 5 5 5

30	PRIORIDADES:	32	FECHA	33	PAIS
	31) NUMERO				
	P 25 44 491.1		4 Octubre 1975		Alemania

47	FECHA DE PUBLICIDAD	61	CLASIFICACION INTERNACIONAL
			B 65 D

54	TITULO DE LA INVENCIÓN
	"BARRIL CON TAPADERA"

71	SOLICITANTE (S)
	MAUSER KOMMANDIT-GESELLSCHAFT

	DOMICILIO DEL SOLICITANTE
	5040 Brühl, Schildgesstrasse 71-163

72	INVENTOR (ES)

73	TITULAR (ES)

74	REPRESENTANTE
	Carlos Fernández Candelas

El invento se refiere a un barril de material -- plástico que se puede cerrar con una tapadera de material -- plástico y que a distancia debajo de su abertura tiene un reborde que sobresale de la camisa del barril, contra el --
5 cual reborde se apoya la brida exterior acodada radialemen- te hacia fuera de la tapadera aplicada sobre el cuello de -- la abertura del barril al sobrevenir una carga axial, y que a través de un anillo tensor, que rodea la superficie infe- rior del reborde por un lado y la superficie de la brida --
10 del borde exterior por otro lado, está unido a la tapadera, mientras un borde interior que sobresale del fondo de la ta- padera y entra en la abertura del barril se apoya contra el cuello de la abertura y un anillo de estanqueidad colocado entre el borde interior y el borde exterior de la tapadera
15 es oprimido contra el borde superior del cuello de la aber- tura.

Pero al sobrevenir una carga vertical de apilamien- to, como ocurre al ser apilados varios barriles llenos uno sobre otro, el reborde que sobresale de la camisa del ba--
20 rril hace el efecto de un pliegue de dilatación que bajo -- una carga en la dirección axial del barril es comprimido -- de un modo desigual. Debido a esto el apilamiento de barril- les puede derrumbarse y la tapadera puede ser desprendida -- de su posición de cierre hermético.

25 Al objeto de reforzar el reborde del barril han sido previstas sinuosidades semiesféricas distribuidas de -- un modo uniforme sobre el perímetro del reborde. Con esto

la carga del apilamiento se transmite casi sin escalones - desde el borde de la abertura a la camisa del barril. De - este modo se evita considerablemente una compresión del -- borde.

5 En esto sin embargo resulta desventajoso que las sinuosidades no se pueden configurar tan profundas como se quiere al objeto de hacer la fijación de la tapadera más se gura. También disminuye la rigidez radial del reborde del barril como consecuencia de las sinuosidades. Por esto la 10 zona del reborde tiene que ser reforzada en dirección ra-- dial por la adición de material.

Aparte de esto después de desocupado el barril - se asientan residuos en el reborde.

15 Existe el problema de eliminar estos inconvenien tes en gran medida consiguiendo al mismo tiempo una mayor facilidad en la fabricación.

20 De acuerdo con el invento se resuelve este pro blema porque después del proceso de soplado en el molde -- dividido en sentido horizontal en la zona central del re-- borde, por la unión de las mitades del molde en la direc-- ción axial del barril, el reborde del barril se junto para formar una brida compacta, para lo cual son soldadas entre si las superficies interiores enfrentadas del reborde.

25 Una forma de realización del invento está repre sentada a título de ejemplo en el dibujo que muestra lo - siguiente:

Fig. 1 un recorte de la cabeza del barril con la

tapadera puesta, en sección longitudinal.

Desde la cavidad 1 del barril se eleva paulatina-
mente la cabeza y se transforma en una zona anular casi -
vertical a la que sigue la brida compacta 3 dirigida ra--
dialmente hacia fuera. Desde el borde interior de la brida
5 3 se eleva el cuello 5 de la abertura que en el ejemplo de
realización tiene una forma ondulada. Sobre el cuello 5 --
de la abertura está aplicada la tapadera 2, cuyo borde ex-
terior abridado 8 dirigido radialmente hacia fuera está su-
10 jeto por medio de un anillo tensor 4 contra el reborde 3.
Con esto el anillo de estanqueidad 9 colocado entre el bor-
de exterior 6 y el borde interior 7 de la tapadera es opri-
mido contra el borde superior de la abertura 5 del cuello
del barril.

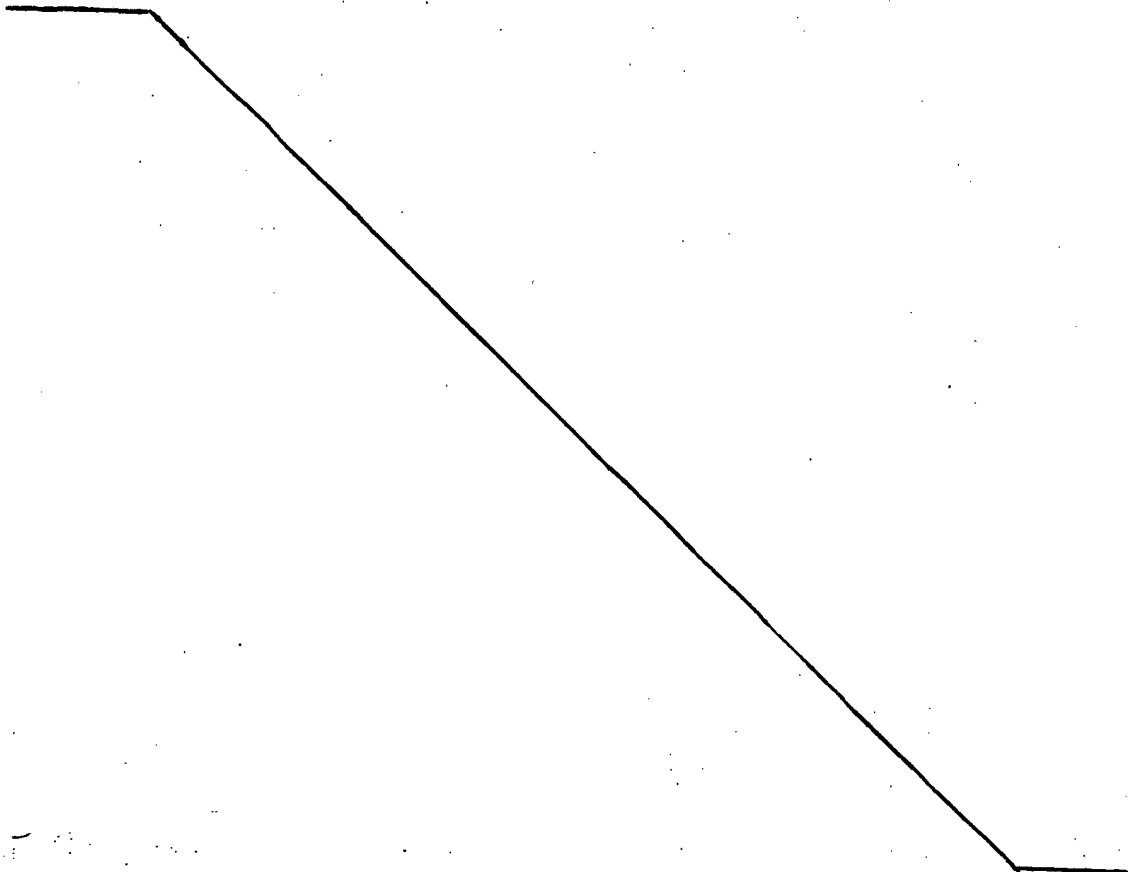

- REIVINDICACIONES -

1.- Barril con tapadera, y que a distancia debajo de su abertura tiene un reborde que sobresale de la camisa del barril, contra el cual reborde se apoya la brida exterior acodada radialmente hacia fuera de la tapadera -- aplicada sobre el cuello de la abertura del barril al sobrevenir una carga axial, y que a través de un anillo tensor, que rodea la superficie inferior del reborde por un lado y la superficie de la brida del borde exterior por otro lado, está unido a la tapadera mientras un borde interior que sobresale del fondo de la tapadera y entra en la abertura del barril, se apoya contra el cuello de la abertura y un anillo de estanqueidad colocado entre el borde interior y el borde exterior de la tapadera es oprimido contra el borde superior del cuello de la abertura, caracterizado porque - después del proceso de soplado en el molde dividido en sentido horizontal en la zona central del reborde, por la unión de las mitades del molde en la dirección axial del barril el reborde del barril se junta para formar una brida compacta para lo cual son soldadas entre si las superficies interiores enfrentadas del reborde.

2.- "BARRIL CON TAPADERA".

Tal como se describe y reivindica en la presente Memoria Descriptiva que consta de cinco hojas escritas a -

máquina por una sola cara y de sus correspondientes dibujos.

Madrid, - 16 JUN. 1976

CARLOS FERNÁNDEZ CADELAS
P P

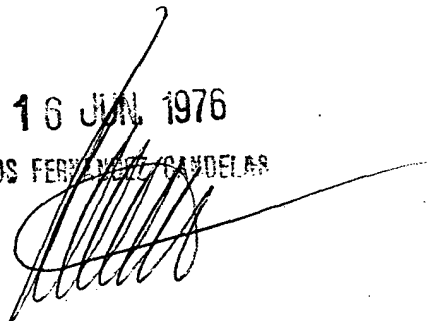
A handwritten signature in black ink, appearing to read 'CARLOS FERNANDEZ CADELAS', written over the typed name and party affiliation.

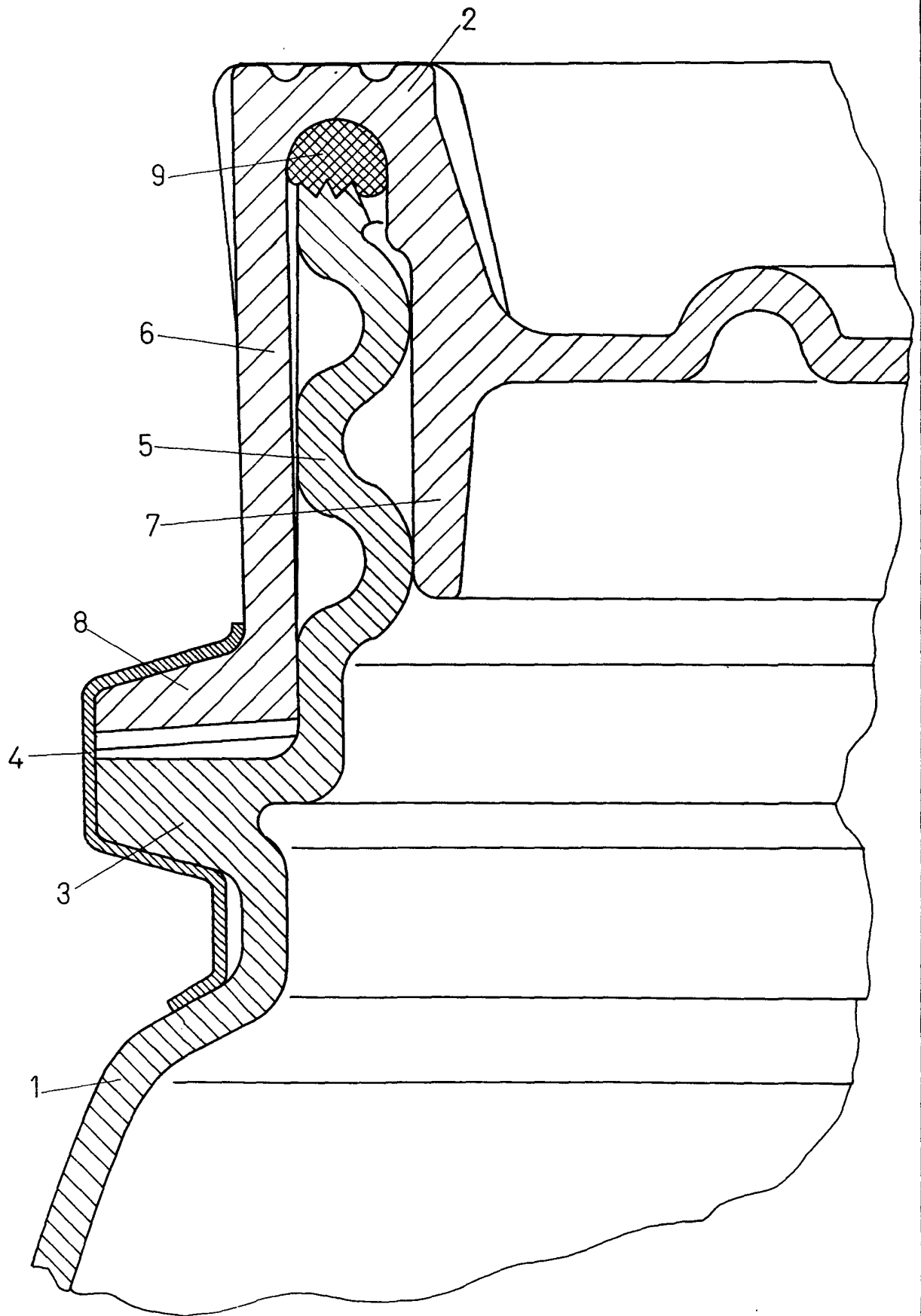

FIG. 1

Madrid, 16 Junio 1976

Escala variable

ESP. N.º 1000
P.º